

SCHEDA TECNICA

ZED 23 JH NISSAN 3.5 t

DATI TECNICI

- Doppio pantografo + braccio telescopico con uno sfilo+jib
- Movimentazione pantografo con bielle
- Rotazione torretta di 360° continui
- Comandi elettroidraulici proporzionali dal cestello
- Avviamento/arresto motore da cestello
- Pianale in alluminio antiscivolo
- Cestello con base in materiale composito e parapetto in alluminio
- Rotazione del cestello 90° destra + 90° sinistra
- Livellamento cestello a parallelogramma idraulico
- N° 4 stabilizzatori a piazzamento oleodinamico con sensori di contatto terreno ed estensione travi a biella
- Impianto oleodinamico alimentato da pompa ad ingranaggi installata sulla presa di forza del veicolo
- Cella di carico per controllo carico in cestello
- Cicalino innesto presa di forza
- Contatore in cabina
- Presa elettrica 230V AC CE in cestello
- Verniciatura standard: colore blu (RAL 5017) oppure bianca (RAL 9003)
- Certificazione CE

PRESTAZIONI

Altezza di lavoro	22,7 m
Altezza piano di calpestio	20,7 m
Sbraccio	10 m
Portata (compreso due persone)	230 kg
Dim. cestello	1400x700x1100 mm
PTT minimo	3,5 t



DIMENSIONI

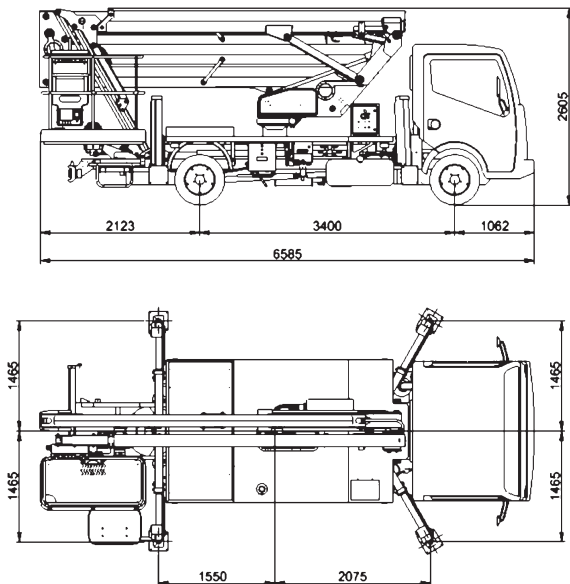

AREA DI LAVORO

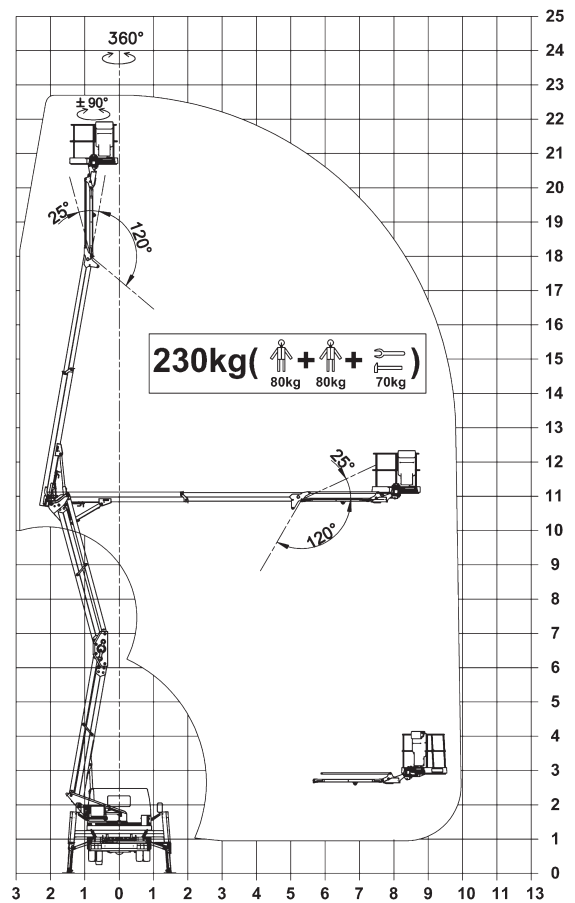

STABILIZZAZIONE

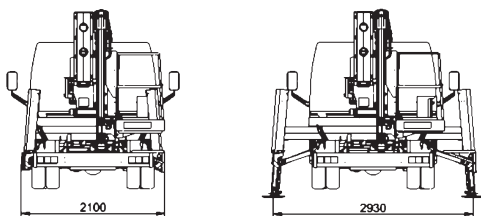

PUNTI DI FORZA

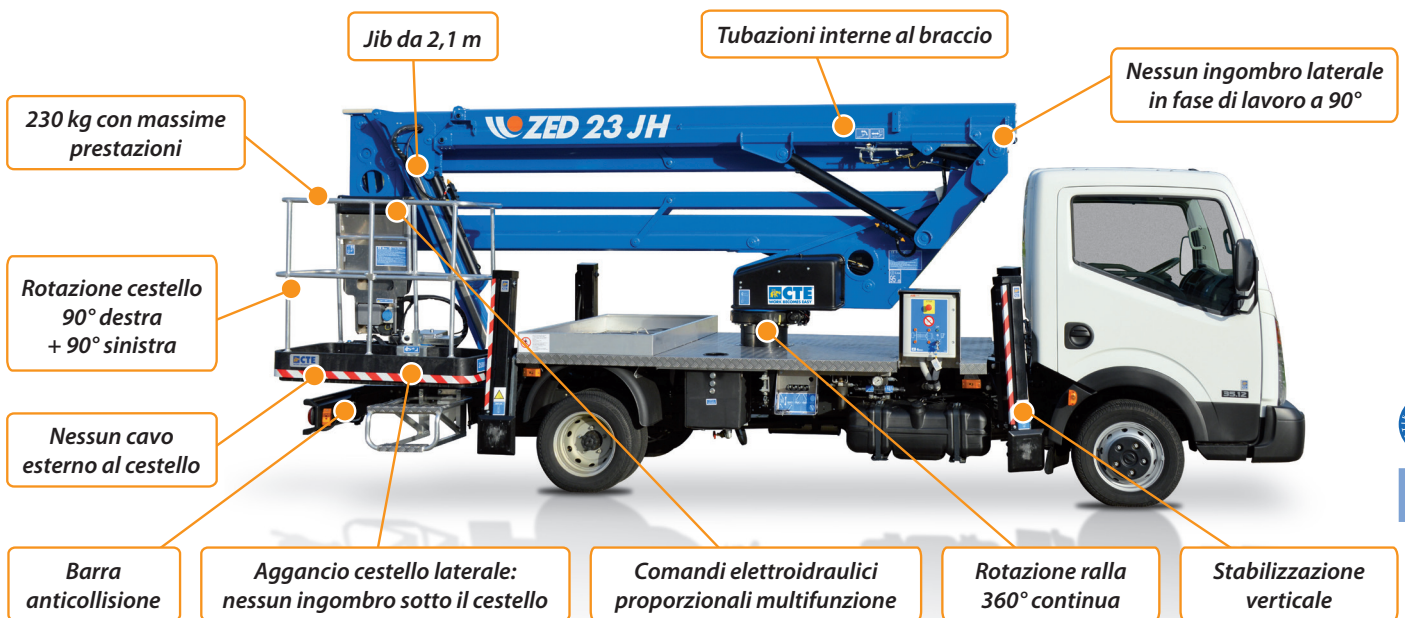

I dati contenuti nella presente scheda non sono impegnativi. Ci riserviamo di apportare modifiche in qualsiasi momento senza preavviso. Le informazioni riportate hanno solo scopo illustrativo. ZED 23 JH - cat. 06/13



CTE S.p.A.

Sede e Stabilimento di Rovereto (Trento): via Caproni, 7
 Stabilimento di Bertinoro (Forlì/Cesena): viale 2 Agosto, 670
 Stabilimento di Rivoli V.se (Verona): loc. Terramatta, 5
 tel. +39 0464.48.50.50 - fax +39 0464.48.50.99
 e-mail: info@ctelift.com

CTE UK Ltd - Enderby Leicestershire - UK
 CTE FRANCE Sas - Achères - France



Punti assistenza vendita

Bari, Bologna, Cagliari, Catania, Cesena, Dolo, Fano, Ferrara, Firenze,
 Forlì, Genova, Milano, Modena, Napoli, Palermo, Pisa, Pistoia, Perugia,
 Pordenone, Ragusa, Roma, Rovereto, Sassari, Taranto, Torino, Udine.



www.ctelift.com