

XT24SD

ELEVADOR DE TIJERA REMOLCABLE



- Plataforma de tijera remolcable ultra ligera
- Se puede conducir desde la cesta para desplazamientos en el lugar de trabajo
- Auto nivelación de estabilizadores
- Controles simples y sencillos
- Remolcable por la mayoría de los vehículos

 **snorkel**
www.snorkellifts.com

ELEVADOR DE TIJERA REMOLCABLE

XT24SD

DIMENSIONES XT24SD

Altura máx. de trabajo	8.9m
Altura máx. de plataforma (A)	6.9m
Altura máx. de trabajo (estabilizadores recogidos)	5.7m
Largo plataforma (con extensión)	2.44m
Largo plataforma (sin extensión)	1.63m
Ancho plataforma	1.22m
Extensión (B)	0.82m
Anchura de remolque (F)	1.55m
Longitud de remolque (E)	3.10m
Altura recogida (D)	2.27m
Huella de estabilizador (altura máxima) L x W	1.93 x 1.83m
Huella de estabilizador (altura restringida) L x W	1.93 x 1.55m
Altura de barandilla (C)	1.10m
Altura de rodapié	0.15m
Altura libre al suelo	360mm

PRESTACIONES

Carga máx. admisible (CMA)	227kg
Velocidad máx. de desplazamiento (recogida)	5.0km/h
Ruedas	13 pulgadas
Controles	Single twin axis joystick
Radio de giro interno	0m
Sistema de tracción	Motores eléctricos (24V) independientes

PROPULSION

Fuente de alimentación	24V DC
Baterías	2 x 12V deep cycle

PESO

Peso	1,350kg
------	---------

OPCIONES ESTABILIZADOR

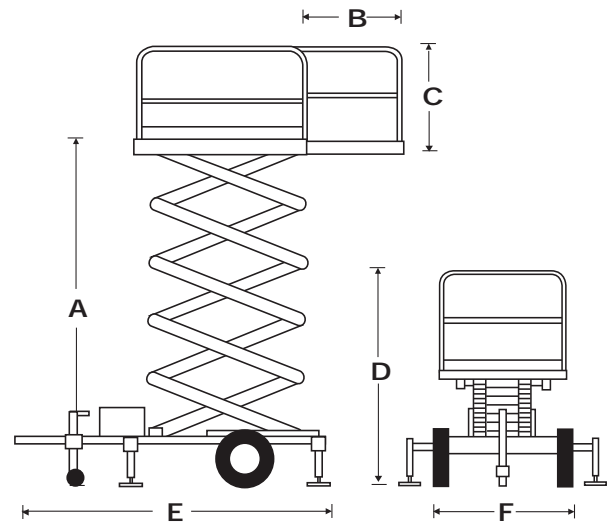
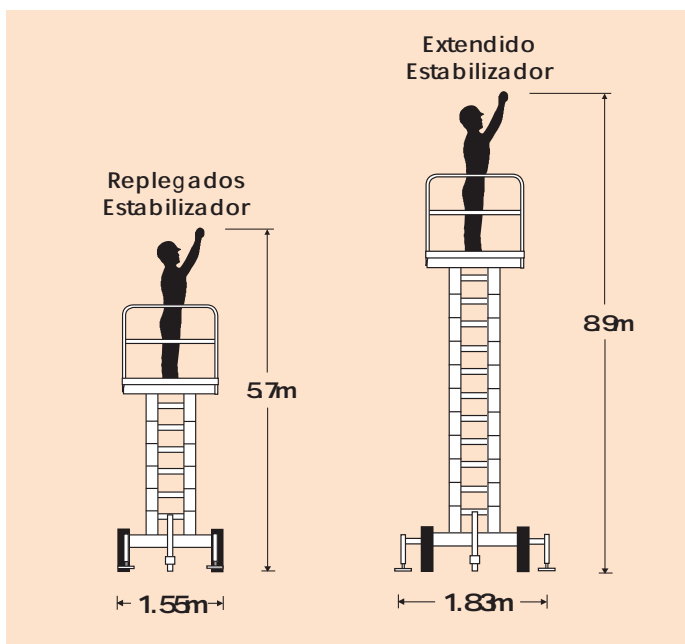

EQUIPAMIENTO ESTANDAR

- Sistema de manejo desde plataforma (recogida)
- Sistema de autonivelación con cuatro gatos eléctricos
- Altura restringida para funcionamiento con estabilizadores recogidos
- Extensión de plataforma
- Cableado para toma de corriente en plataforma
- Alarma de sobrecarga en plataforma
- Alarma de desnivel
- Freno automático de marcha atrás y exceso
- Cargador de batería automático 110-230V
- Marcado CE

OPCIONES

- Pintura en colores especiales
- Kit de iluminación con generador de 2.5KW
- Luz de flash
- Rueda de repuesto
- Alarma de movimiento
- Bandeja para herramientas
- Toma de aire en plataforma

snorkel

Vigo Centre, Birtley Road,
Washington, Tyne & Wear,
NE38 9DA, U.K.

t +44 (0) 845 1550 057

e: sales@snorkellifts.com

www.snorkellifts.com