

**CROWN**

# WP 3000 SÉRIE

## Spécifications

Transpalette électrique à conducteur accompagnant à haute levée



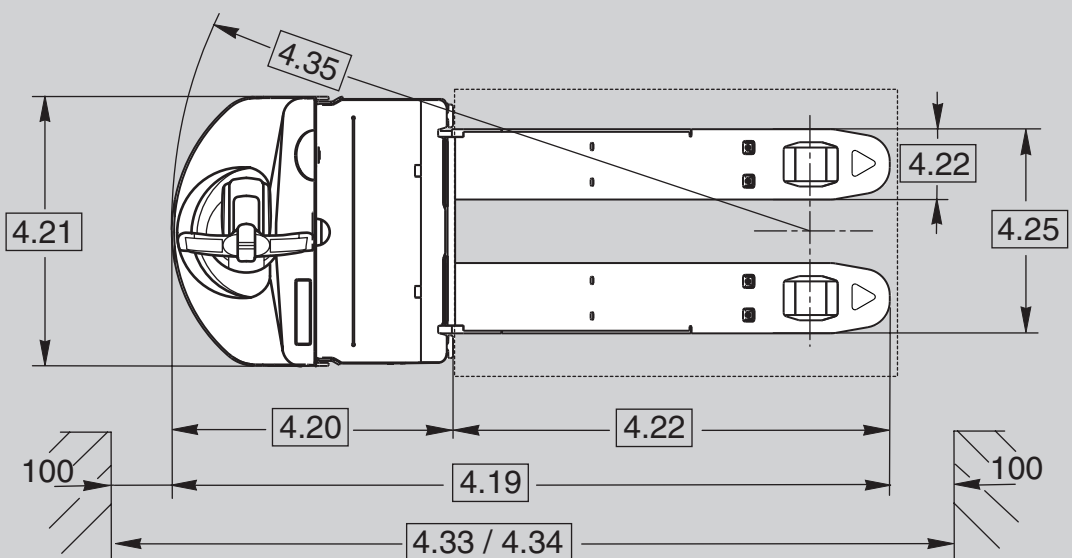
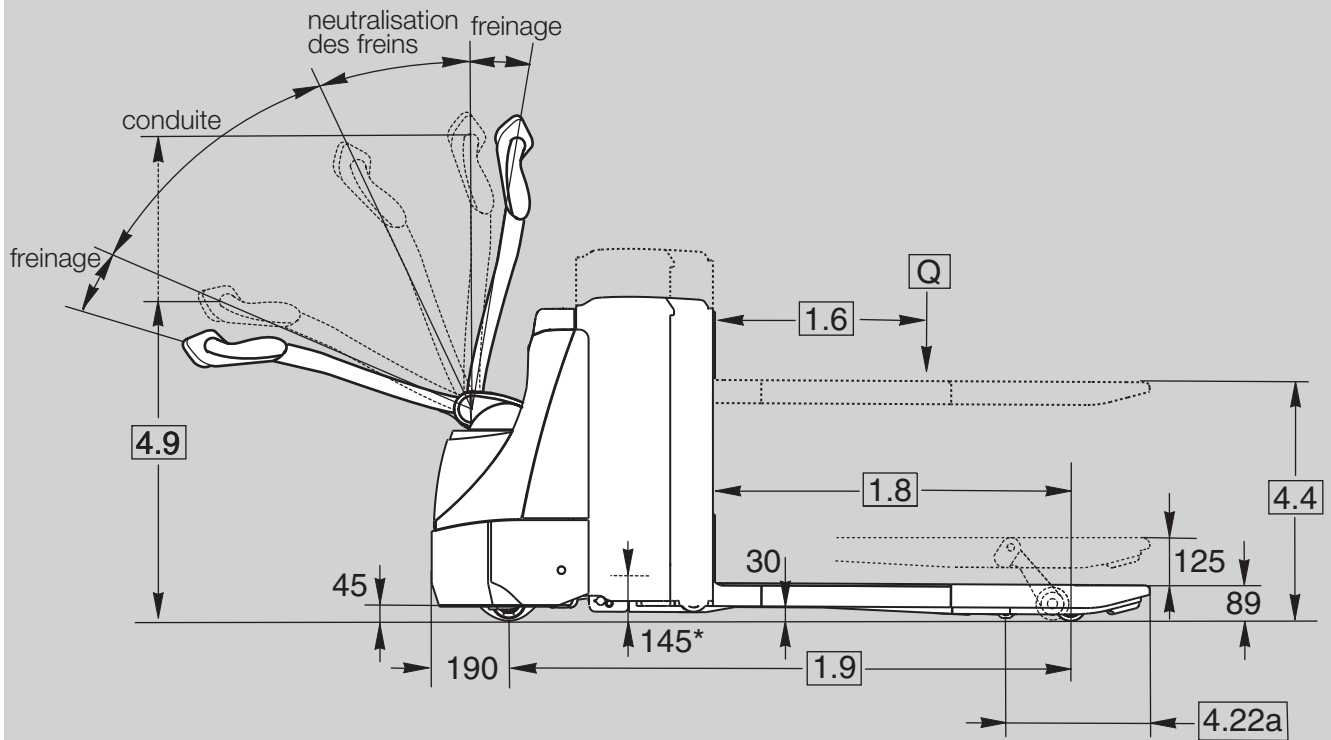

\* hauteur de la sortie de batterie sur rouleaux

Informations générales	1.1	<b>Fabricant</b>	Crown Equipment Corporation				
	1.2	<b>Modèle</b>	WP 3080-2.0				
	1.3	<b>Alimentation</b>	électrique				
	1.4	<b>Conducteur</b>	accompagnant				
	1.5	<b>Capacité de charge</b>	transpalette	Q	t	2,0	
			gerbeur	Q	kg	800	
	1.6	<b>Centre gravité de la charge</b>		c	mm	600	
	1.8	<b>Distance de la charge</b>	longerons levés / abaissés	x	mm	900 / 940	
	1.9	<b>Empattement</b>	longerons levés / abaissés	y	mm	1343 / 1399	1443 / 1499
Poids	2.1	<b>Poids</b>	sans batterie		kg	490	535
	2.2	<b>Charge par essieu</b>	avec charge, avant/arrière		kg	947 / 1696 (968/1702)	982 / 1765
	2.3		sans charge, avant/arrière		kg	495 / 148 (516/154)	562 / 185
Pneus	3.1	<b>Type de bandages</b>				Vulkollan	
	3.2	<b>Dimensions roues</b>	avant		mm	Ø 250 x 85	
	3.3		arrière		mm	Ø 82 x 110	
	3.4	<b>Roues de guidage en allée</b>	roues stabilisatrices		mm	Ø 90 x 50	
	3.5	<b>Roues</b>	nbre (x=motrices) avant / arrière			1x + 2/2	
	3.6	<b>Voie</b>	avant	b <sub>10</sub>	mm	478	
	3.7		arrière	b <sub>11</sub>	mm	370	
Dimensions	4.3	<b>Levée libre</b>		h <sub>2</sub>	mm	536	
	4.4	<b>Hauteur de levée</b>		h <sub>2</sub> + h <sub>13</sub> + h <sub>5</sub>	mm	750	
	4.6	<b>Levée initiale</b>		h <sub>5</sub>	mm	125	
	4.9	<b>Hauteur timon</b>	position de conduite min./max.	h <sub>14</sub>	mm	780 / 1197	
	4.15	<b>Hauteur fourches</b>	fourches abaissées	h <sub>13</sub>	mm	89	
	4.19	<b>Longueur totale</b> <sup>2 3</sup>	longerons abaissés	l <sub>1</sub>	mm	1799	1899
	4.20	<b>Longueur</b>	longerons levés / abaissés	l <sub>2</sub>	mm	665 / 649	765 / 749
	4.21	<b>Largeur totale</b>		b <sub>1</sub>	mm	712	
	4.22	<b>Dimensions fourches</b>		hxLxl	mm	60 x 186 x 1150	
	4.22a	<b>Longueur bout de fourche</b> <sup>3</sup>			mm	393	
	4.25	<b>Ecartement ext. fourches</b>		b <sub>5</sub>	mm	540	
	4.32	<b>Garde au sol</b>	milieu empattement	m <sub>2</sub>	mm	30	
	4.34	<b>Largeur d'allée *</b>	palette 800x1200 en long, longerons levés / abaissés	Ast	mm	2034 / 2050	2134 / 2150
	4.35	<b>Rayon de braquage</b> <sup>1</sup>	longerons levés	Wa	mm	1534	1634
Performances	5.1	<b>Vitesse de déplacement</b>	en charge / à vide		km/h	5,5 / 6,0	
	5.2	<b>Vitesse de levée</b>	en charge / à vide		m/s	0,11 / 0,17	
	5.3	<b>Vitesse de descente</b>	en charge / à vide		m/s	0,15 / 0,13	
	5.8	<b>Pente admissible max.</b>	en charge / à vide puiss. nom. 5 min.		%	10 / 25	
	5.10	<b>Frein de service</b>				électrique	
Moteurs	6.1	<b>Moteur de traction</b>	puiss. nom. à S2 60 min		kW	1,5	
	6.2	<b>Moteur de levage</b>	puiss. nom. à S3 15 %		kW	1,3	
	6.3	<b>Batterie</b>	selon DIN 43535			no, A	B
		<b>Dim. max. batterie</b>		lxLxh	mm	146 x 660 x 591 (683)	212 x 624 x 627
	6.4	<b>Tension batterie</b>	capacité nominale K5			V/Ah	24 / 150 (200) 24 / 250
	6.5	<b>Poids batterie</b>			kg	153 (180)	212
8.1	<b>Type de variateur</b>	entraînement			transistor		

<sup>1</sup> longerons abaissés + +56 mm<sup>2</sup> longerons levés +16 mm<sup>3</sup> longueur de fourche 1200 mm + 50 mm

\* Le calcul de Ast s'applique aux longueurs de fourche de 1150 mm et 1200 mm

avec un compartiment de batterie de 200 Ah, utiliser les valeurs entre parenthèses

**Équipement standard**

1. La poignée de commande X10® place l'ensemble des fonctions du chariot à portée de main du cariste.
2. Circuit électrique de 24 volts avec fusible
3. Le système de freinage e-GEN™ offre un freinage électrique régénératif et sans frottement
4. Frein de stationnement électrique
5. Moteurs triphasés (AC) ne nécessitant presque aucun entretien
6. Compartiment de 150 Ah avec extraction de la batterie par le haut
7. Le commutateur lièvre/tortue comporte deux modes de performance programmables pour le déplacement
8. Zone de neutralisation des freins, déplacement possible en position haute à vitesse réduite
9. Commutateur à clé
10. Bouton d'avertisseur sonore de chaque côté de la poignée
11. Connecteur de batterie SBE 160 rouge
12. Coupe-circuit d'urgence
13. Roues porteuses simples et roue motrice dotées de bandages Vulkollan
14. Roues stabilisatrices connectées par une barre de torsion
15. Indicateur de sécurité
16. Indicateur de décharge de la batterie avec coupure de levée, compteur horaire intégré et lecture des codes défaut
17. Tenue de rampe
18. Couvercle de batterie en acier
19. Indicateurs de bout de fourche

**Équipement optionnel**

1. Interrupteurs de levée auxiliaire des fourches sur le couvercle de batterie
2. Compartiment de 200 Ah avec extraction de la batterie par le haut
3. Compartiment de 250 Ah avec système de sortie de la batterie sur rouleaux (du côté droit, avec les fourches en premier)
4. Connecteur de batterie DIN 160 A
5. Conditionnement grand froid, température d'exploitation -30°C
6. Longueur de fourche de 1200 mm
7. Roue motrice en caoutchouc Ø 250 x 100 mm
8. Roue motrice Supertrac Ø 250 x 85 mm
9. Roues porteuses jumelées en Vulkollan Ø 82 x 82 mm
10. Chargeur de batterie haute fréquence intégré étanche
11. Clavier
12. InfoLink® Ready (chariot prêt pour InfoLink)

13. Dossieret de charge de 970 mm de hauteur
14. Peinture spéciale
15. Marques de fourche soudées
16. Faible jeu au niveau de la jupe de 33 mm
17. Interrupteurs de levée/descente des longerons à gauche et à droite de la poignée de commande X10

**Commandes opérateur**

La conception à haute levée des fourches améliore le confort des caristes qui transfèrent manuellement les marchandises de la palette aux étagères. Les fourches sont positionnées de sorte que le haut de la charge se trouve à une hauteur de travail confortable. Au fur et à mesure que les marchandises sont retirées, les fourches se lèvent pour conserver cette même hauteur de travail. Les interrupteurs de levée optionnels situés sur le couvercle de batterie permettent aux caristes de lever facilement la charge alors qu'ils se trouvent à côté de la palette. La robuste manette de commande X10® du WP est conçue pour autoriser un rayon de braquage maximal avec un minimum d'effort au volant. Tous les boutons de commande peuvent être actionnés indifféremment par l'une ou l'autre main et l'on peut y accéder avec un minimum de mouvement de la main et du poignet. Les interrupteurs d'avertisseur sonore sont intégrés dans les poignées. Une molette ergonomique de marche avant/arrière permet d'effectuer des manœuvres précises. Le commutateur lièvre/tortue permet aux caristes de sélectionner la vitesse de déplacement maximum pour s'adapter aux conditions d'exploitation. Le système de freinage e-GEN s'active lorsque la molette de marche avant/arrière est ramenée sur neutre, pendant le freinage par inversion du sens de marche ou chaque fois que le timon est positionné dans les zones de freinage supérieure ou inférieure. Le taux de freinage se règle avec la console.

**Cadre et châssis**

La construction robuste du chariot avec déviation minimale et faibles contraintes a permis de produire une structure en acier optimisée. Le capot amovible en acier tout autour du chariot protège les composants internes contre les impacts tout en procurant un accès facile pour l'entretien. Une jupe en acier de 8 mm et un contour profilé offrent une protection maximale et empêche tout endommagement des marchandises. Les fourches en acier hautement résistant et avec tirants réglables comprennent une rampe

d'entrée/sortie qui facilite la manutention des palettes et renforce la sécurité. Les vérins de levée initiale jumelés sont pourvus de tiges chromées et d'une barre de torsion pour une meilleure stabilité de la charge. Les roues porteuses en Vulkollan incorporent un déflecteur de débris pour protéger le roulement.

**Système électrique et freinage e-GEN™**

Le circuit électrique de 24 volts pour applications intensives avec fusible fournit des vitesses de déplacement et de levée optimales. La commande par transistors est protégée contre la saleté, la poussière et l'humidité pour un fonctionnement sans soucis. Un système de diagnostic à bord réduit le temps consacré au dépannage des défauts. Une console optionnelle permet de choisir divers niveaux de performance en fonction des besoins du client et de l'application. Le système de freinage e-GEN utilise le variateur et le moteur AC pour générer un niveau de freinage optimal selon les commandes reçues. La puissance du moteur de traction AC à couple élevé est utilisée pour arrêter le chariot et le maintenir immobile jusqu'à ce qu'une commande de déplacement soit demandée, et ce même sur une pente.

**Réducteur, moteur de traction et frein**

Le réducteur pour applications intenses est conçu pour minimiser le bruit. Le jeu d'engrenages à denture hélicoïdale assure un fonctionnement sans problèmes et une longue durée de vie. Le module de commande à transistors fonctionne avec le moteur de traction AC pour procurer une accélération réactive et une grande précision de conduite. L'excellente accélération améliore l'efficacité de l'entrée et de la sortie des palettes et augmente la productivité. Le frein de stationnement est monté directement sur le moteur de traction ; il est serré par un ressort et desserré électromagnétiquement. Le frein de stationnement n'est activé que lorsque la molette est retournée sur neutre et qu'aucun mouvement des roues n'est détecté, ce qui allonge la durée de vie du rotor et du disque. Les composants du frein de stationnement sont facilement accessibles pour être inspectés et si nécessaire remplacés.

**Batterie et chargeur**

La batterie et le connecteur sont faciles d'accès. Le couvercle de la batterie s'ouvre facilement et peut être déposé, au besoin, par simple

ouverture d'un verrou. Un chargeur intégré étanche de 30 A est disponible en option. Ce chargeur à semi-conducteurs de qualité supérieure procure efficacité et durabilité. L'ensemble étanche élimine les problèmes ou les défaillances liées à la contamination ou à l'humidité. Il possède une fonction de mémoire avancée permettant de recharger la batterie à tout moment. Le chargeur peut être réglé pour les batteries ne nécessitant aucune maintenance ou pour les batteries industrielles.

**Système de levée hydraulique**

Le moteur hydraulique pour applications intensives est doté d'une pompe et d'un réservoir intégrés pour une efficacité et une durabilité maximales. Le variateur de débit assure les opérations de descente en douceur, même à pleine charge. Un clapet de décharge protège les composants et le châssis contre les surcharges. Le contacteur de fin de course de levée évite une consommation d'énergie inutile, réduit le niveau sonore et protège les vérins de levage des contraintes excessives. Avec un système hydraulique régulier et silencieux, le chariot est idéal pour une utilisation dans les magasins. Les dispositifs élévateurs des roues porteuses sont en acier de haute qualité pour une capacité de charge maximale. Tous les boulons sont plaqués et donc résistants à la rouille et la corrosion.

**Fonction de neutralisation des freins**

Une fonction de neutralisation des freins permet au WP 3000 d'évoluer avec précision et en toute sécurité à vitesse réduite dans les espaces restreints avec le timon quasiment à la verticale. Le timon reste toujours dans le profil du groupe moteur, même lorsqu'on effectue un virage à 90 °.

**Conformité aux règles de sécurité**

Conforme aux normes de sécurité européennes.

Les caractéristiques dimensionnelles et de performances sont susceptibles de varier dans les limites de tolérances de fabrication. Les performances données sont basées sur celles d'un véhicule moyen et sont sujettes à variation en fonction du poids, de l'état du véhicule, de son équipement et de l'environnement de travail. Les produits et spécifications Crown peuvent être modifiés sans préavis.

Usines en Europe :

Crown Gabelstapler GmbH & Co. KG  
Roding, Allemagne

www.crown.com

