

3080T

Kolový nakladač s teleskopickým ramenem



WEIDEMANN
designed for work



3080T Technická data

Údaje motoru

Výrobce	Deutz
Typ motoru	TCD 2.9 L4
Počet válců	4
Výkon (max.)	55.4 (75) kW (PS)
Při (max.)	2300 ot./min.
Objem válců	2900 cm ³
Kühlmitteltyp	voda/zplnicí vzduch

Elektrická výbava

Provozní napětí	12 V
Akumulátor	95 Ah

Závaží	
Hmotnost stroje (standard)	5400 kg
Nosnost v lopatě - stroj rovně	2815 (1554*) kg
Nosnost na paletizačních vidlích - stroj rovně	2570 (1509*) kg

Údaje vozidla	
Náprava (volitelně)	PA 1400 (PA 1422)
Místo řidiče	Kabina
Rychlost jízdy (volitelně)	0 - 20 (30) km/h
Jízdní stupně	2
Objem nádrže	82 l
Hydraulický olej	66 l

Hydraulika	
Pracovní hydraulika - Dopravované množství (volitelně)	57.5 (73-83) l/min
Pracovní hydraulika - Pracovní tlak	235 bar

Pohon	
Druh pohonu	Hydrostatický
Pohon pojezdu	Kardanový hřídel

Parametry hluku	
Průměrná hladina akustického výkonu L _{wA}	100,3 dB(A)
Zaručená hladina akustického výkonu L _{wA}	101 dB(A)
Uváděná hladina akustického tlaku L _{pA}	78 dB(A)

*hodnoty překlopného zatížení při vysunutém teleskopu

Výpočet překlopného zatížení dle ISO 14397

Vibrace (vážená efektivní hodnota)

Vibrace přenášená na ruku: Vibrace přenášená na ruku je maximálně 2,5 m/s²

Vibrace celého těla: Tento stroj je vybaven sedadlem řidiče, které splňuje požadavky normy EN ISO 7096:2000.

Při používání nakladače v souladu s určením se vibrace celého těla mění v rozsahu od méně než 0,5 m/s² do krátkodobě maximální hodnoty.

Při výpočtu hodnot vibrací podle ISO/TR 25398:2006 se doporučuje použít hodnoty uvedené v tabulce. Přitom musí být zohledněny skutečné podmínky používání.

Teleskopické nakladače se stejně jako kolové nakladače řadí podle provozní hmotnosti.

Typ nakládky	Typické provozní podmínky	Střední hodnota			Standardní odchylka (s)		
		$1,4^*a_{w,eqx}$	$1,4^*a_{w,eqy}$	$a_{w,eqz}$	$1,4^*s_x$	$1,4^*s_y$	s_z
		[m/s ²]	[m/s ²]	[m/s ²]	[m/s ²]	[m/s ²]	[m/s ²]

Kompaktní kolový nakladač (provozní hmotnost < 4500 kg)	Load & carry (nakládka a přeprava)	0,94	0,86	0,65	0,27	0,29	0,13
Kolový nakladač (provozní hmotnost > 4500 kg)	Load & carry (nakládka a přeprava)	0,84	0,81	0,52	0,23	0,2	0,14
	Použití při hloubení (náročné podmínky nasazení)	1,27	0,97	0,81	0,47	0,31	0,47
	Převoz	0,76	0,91	0,49	0,33	0,35	0,17
	Provoz V	0,99	0,84	0,54	0,29	0,32	0,14

3080T

Kolový nakladač s teleskopickým ramenem

3080T Rozměry

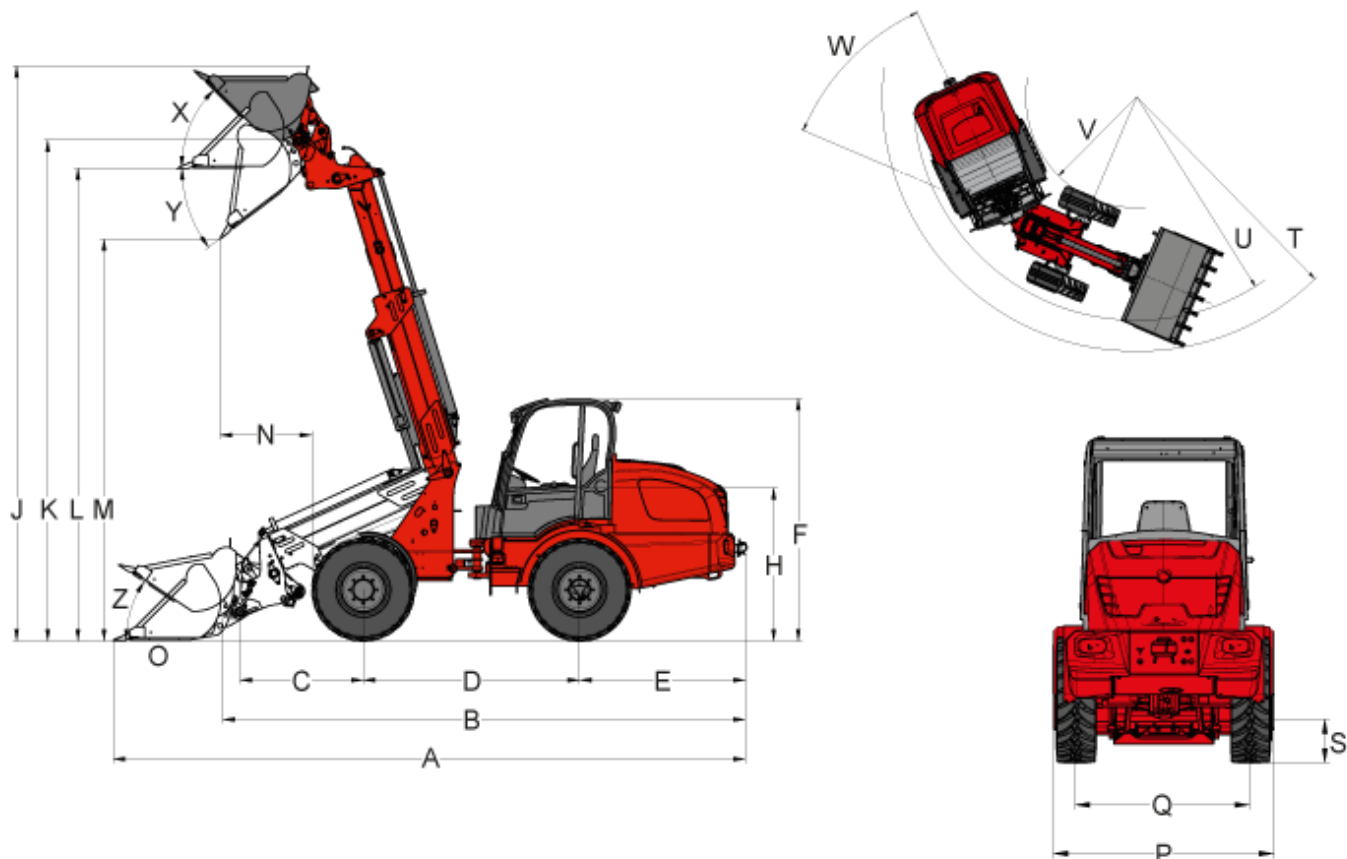

A	Celková délka	5.901 mm
B	Celková délka (bez lopaty)	5.135 mm
C	Od středu osy až k čepu lopaty	1246 mm
D	Rozvor náprav	2.189 mm
E	Převis zadní části	1.531 mm
F	Výška s kabinou - nízká	2.454 mm
F	Výška s kabinou - vysoká	2.631 mm
H	Výška sedadla	1.518 mm
J	Celková pracovní výška	5.751 mm
K	Výška kloubu lopaty (max.)	5.016 mm
L	Překládací výška	4.572 mm
M	Výsypná výška (max.)	4.222 mm
N	Dosah	780 mm
O	Zahloubení	205 mm
P	Celková šířka	1.580 mm
Q	Rozchod	1.211 mm

S	Světlá výška	323 mm
T	Maximální poloměr	3.943 mm
U	Poloměr na vnějším kole	3.461 mm
V	Vnitřní poloměr	1.685 mm
W	Úhel zlomení	42 °
X	Úhel vyklopení při maximálním zdvihu	45 °
Y	Úhel vyklopení (max.)	25 °
Z	Úhel vyklopení na zemi	35 °

Zátěžový diagram

a	757 kg
b	848 kg
c	1145 kg
d	1324 kg

3080T

Kolový nakladač s teleskopickým ramenem

3080T Standardní komponenty

Motor

- Deutz TCD 2,9 L4 (55,4 kW / 75 PS) - emisní norma stupeň IIIB

Pohon

- Planetová náprava PA1400
- Hydrostatický pohon všech kol, možnost změny směru jízdy pomocí joysticku
- Pracovní brzda: Hydrostatický pohon všech 4 kol (bez opotřebení)
- Centrální provozní a parkovací brzda v hnacím ústrojí pro všechna 4 kola
- Uzávěrka diferenciálu 100% s možností připojení elektricko-hydraulicky na přední a zadní nápravu
- Pneumatiky 12.5 / 80 - 18 AS ET75

Řízení

- Hydraulické kloubové řízení, úhel naklonění 12°

Hydraulika

- 3. Řídicí okruh vpředu proporcionální s joystickem
- Chladič hydraulického oleje
- beztlaký zpětný chod vpředu
- Plovoucí poloha pro zdvihací válec

Místo řidiče

- Komfortní kabina s topením a větráním, boční vyklápění, atest ROPS/FOPS (kabina „nízká“, výška 2454 mm)
- Pohodlné sedadlo řidiče s bezpečnostním pásem, plně odpružené, nastavení podle hmotnosti, nastavení pro záda a podle délky
- Joystick ovládaný nízkotlakou hydraulikou s přepínačem směru jízdy a integrovaným tlačítkem pro uzávěrku diferenciálu a proporcionální teleskopický posuv
- Stavitelný volant

Ostatní

- Pracovní reflektory (2 vpředu, 2 vzadu)
- Počítadlo provozních hodin
- Odpojovač baterie
- Ukazatel stavu paliva
- hydraulický rychloupínací systém pro přídavné nářadí
- Osvětlovací systém podle StVZO
- Zásuvka vpředu, 3pólová, pro zdvojenou funkci

3080T

Kolový nakladač s teleskopickým ramenem

3080T Volitelné vybavení

Motor

- Předehřívání motoru + předehřívání hydraulického oleje 230 V

Pohon

- Náprava PA1422
- Zařízení pro pomalý pojezd
- Zvýšení rychlosti na 30 km/h
- Odpružené rameno

Místo řidiče

- Komfortní kabina s topením a větráním, boční vyklápění, atest ROPS/FOPS (kabina „vysoká“, výška 2631 mm)
- Vzduchem odpružené pohodlné sedadlo (látka)
- Vytápění sedadla
- Klimatizace
- Zásuvka v kabině 230 V
- Ochranná mříž přední okno
- Odkládací přihrádka s držákem na láhve

Osvětlení

- Pracovní reflektory MEGA (2 vpředu, 2 vzadu)
- LED Pracovní reflektory (2 vpředu, 2 vzadu)
- Výstražný maják

Hydraulika

- Beztlaký zpětný chod (vzadu)
- Pracovní hydraulika velké čerpadlo (83 l/min)
- Spínací ventil 3. řídicího okruhu (3. řídicí okruh se 4 přípojkami)
- Přídavný chladič hydraulického oleje
- Rychlospojka Faster (na straně stroje a přídavného zařízení)
- Hydraulická přípojka vzadu (51 l/min) dvojitá proporcionální (2 spojky) přes spínací ventil
- Hydraulická přípojka vzadu (51 l/min) dvojitá (2 spojky), vč. samostatného řídicího ventilu
- 2 x hydraulická přípojka vzadu (51 l/min) dvojitá (4 spojky), vč. samostatného řídicího ventilu

Elektrické přípojky

- Zásuvka vpředu, 3pólová (zdvojená funkce)
- Zásuvka pro přídavná zařízení vzadu, 7-pólová
- Zásuvka vzadu 3pólová

Ostatní

- Rádio
- Signalizace couvání (akustická)
- Víceúčelová kapsa s výstražným trojúhelníkem a lékárničkou
- Sada nářadí
- Box na nářadí
- Hasicí přístroj 2kg
- Centrální mazání (plně automatické)

- Mazací pistole s ruční pumpičkou
- Lakování v barvě RAL dle přání
- Závěsné zařízení přívěsu automatické
- Registrace jako samohybný stroj se závěsným zařízením přívěsu*
- Registrace vozidla jako traktoru
- Držák poznávací značky
- Atest TÜ (dodatek do dokladů ke stroji)

* Závěsné zařízení přívěsu

Poznámka: Vezměte prosím na vědomí, že dostupnost produktů se v jednotlivých zemích liší. Je možné, že informace/ produkty nemusí být ve Vaší zemi dostupné. Přesnější informace k výkonu motoru si prosím převezměte z návodu k provozu; skutečně předaný výkon se může vlivem specifických provozních podmínek měnit. Změny a omyly jsou vyhrazeny. Obrázky analogicky.
Copyright © 2019 Weidemann GmbH.