

Sembradoras neumáticas integradas



CULTIVADORES INTEGRADOS CD 1020
GRADAS ROTATIVAS HR 1020 / 1030 / 1040
SEMBRADORAS VENTA 1010 / 1020 / 1030

www.kuhn.com



be strong, be **KUHN**



CD

HR

VENTA

EL COMBINADO DE SIEMBRA ADAPTABLE



Los combinados de siembra son herramientas universales capaces de sembrar con precisión en condiciones de cualquier tipo. Las numerosas posibilidades de ajustes de los nuevos combinados CD/VENTA y HR/VENTA de KUHN garantizan que las semillas quedan depositadas de manera precisa incluso en caso de que las condiciones de trabajo cambien con frecuencia, ya sea en el plano meteorológico, el tipo de suelo o el método de cultivo.

LA FACILIDAD DE LOS AJUSTES GARANTIZA UNA SIEMBRA PRECISA

Tanto la preparación del lecho de siembra como la dosificación dependen de condiciones que varían a menudo, incluso a pequeña escala. Para una adaptación perfecta, los nuevos combinados de siembra KUHN vienen equipados con numerosos ajustes fáciles de realizar que le permitirán adaptar la siembra a los cambios en las condiciones de forma rápida y cómoda. Asimismo, toda una serie de ajustes pueden modificarse desde el asiento de la cabina sin necesidad de interrumpir el trabajo.

Contenido:



Diseño modular	4
Ajustes sencillos	6
Cultivadores integrados CD 1020	8
Gradas rotativas HR 1020 / 1030 / 1040	9
VENTA 1010 / 1020 / 1030	12
Sistemas electrónicos	18
Características técnicas	20

CD

HR

VENTA

TODO SE COMBINA: UN DISEÑO MODULAR

PATENTE

LA HERRAMIENTA DE PREPARACIÓN SE CAMBIA EN MENOS DE

10 MINUTOS!

El marco del rodillo de los aperos de preparación del suelo incorpora piezas de adaptación patentadas para facilitar el montaje y el desmontaje de la sembradora VENTA. El desenganche es rápido por si el usuario desea trabajar solo con la grada rotativa o cambiar de herramienta.



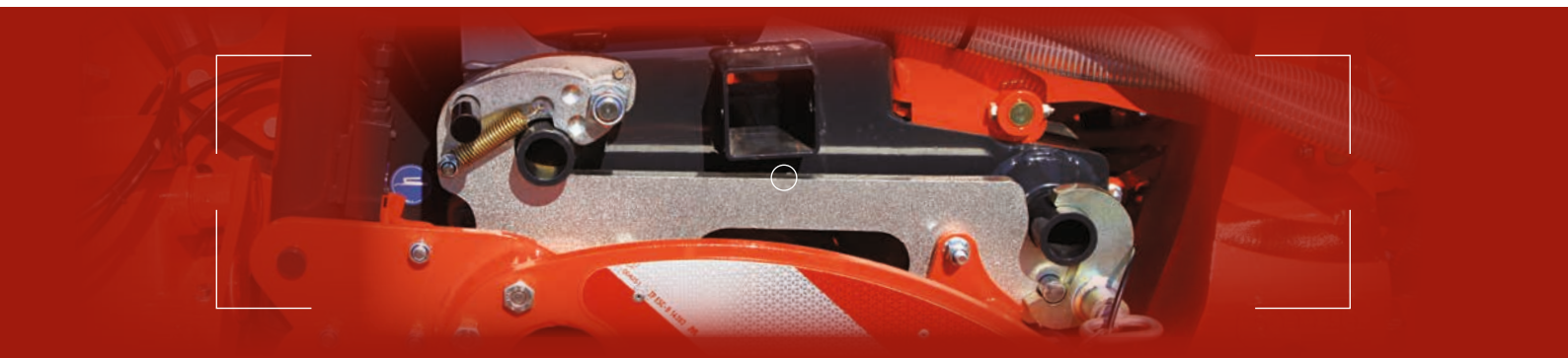

IMAGINADAS PARA UNA MAYOR PRECISIÓN Y SENCILLEZ

Dado que usted desea sembrar con éxito todos sus cultivos, el combinado de siembra CD / HR / VENTA le ofrece la calidad de un lecho de siembra hecho con la herramienta de preparación del suelo, la regulación de la densidad hecha por el dosificador y la regularidad del brote proporcionada por la unidad de siembra. Aumente las posibilidades de éxito con una sola pasada, garantice una colocación cuidadosa de las semillas en el surco y el mejor contacto entre el suelo y sus semillas con todos los ajustes al alcance de la mano.

CALIBRE LA DOSIFICACIÓN

Gracias a un botón situado en la parte trasera de la máquina, podrá iniciar la calibración de forma sencilla, sin necesidad de hacer viajes de la cabina a la máquina. Cuando trabaje de noche, puede encender las luces LED del dosificador y de la tolva para conseguir un trabajo preciso.



MODULE LA DOSIFICACIÓN

El dosificador es eléctrico, lo que le permite adaptar la dosis a las variaciones intraparcelarias. El ajuste de la dosificación (VRA) se realiza de manera eficaz cambiando los mapas de aplicación en el terminal ISOBUS.



AJUSTE LA GRADA DE RECUBRIMIENTO

Gracias a su ajuste central, puede adaptar fácilmente la presión de la grada de recubrimiento a las condiciones del trabajo y a su tipo de semillas.



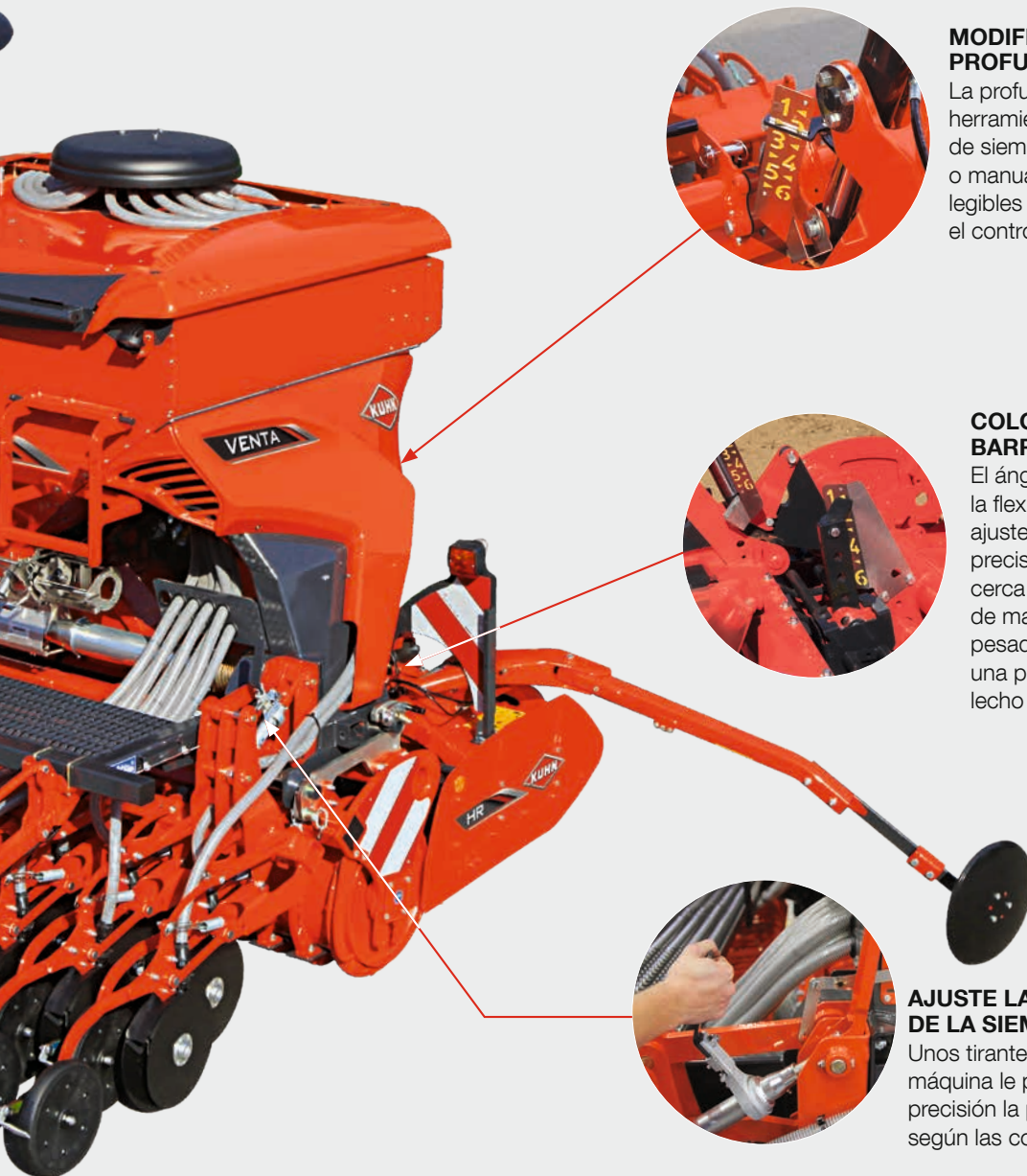

MODIFIQUE LA PROFUNDIDAD DE TRABAJO

La profundidad de trabajo de la herramienta de preparación del lecho de siembra se puede ajustar hidráulica o manualmente. Unos sensores legibles están colocados para facilitar el control desde la cabina.

COLOQUE LA BARRA NIVELADORA

El ángulo de la barra niveladora ofrece la flexibilidad de tres posiciones de ajuste diferentes para regular de forma precisa el grado de desmenuzamiento: cerca de los rotores para trabajar de manera intensa los suelos muy pesados o inclinado hacia atrás para una preparación ligera y rápida del lecho de siembra.

AJUSTE LA PROFUNDIDAD DE LA SIEMBRA

Unos tirantes en cada lado de la máquina le permiten ajustar con precisión la profundidad de siembra según las condiciones imperantes.

ALTO RENDIMIENTO EN TIERRAS LIGERAS

Para obtener una capa superficial lo más favorable posible para la germinación, es fundamental desmenuzar eficazmente los primeros centímetros del suelo. Una nivelación moderada del terreno asegura el contacto entre el suelo y las semillas. El trabajo de los discos asegura la eliminación de las malezas y los residuos de los cultivos. Gracias al cultivador de discos CD de KUHN podrá modificar el itinerario de preparación «ideal» para simplificarlo o adaptarlo cambiando la herramienta de preparación del suelo en menos de 10 minutos.



1

1. DISCOS ESPECIALMENTE DISEÑADOS

Los discos dentados de 400 mm de diámetro le permitirán trabajar eficazmente. Los brazos portadiscos están montados en una barra con un perfil especial para mantener una profundidad de trabajo constante.



2

2. MEJOR USO DE LA ENERGÍA

El combinado de siembra CD / VENTA se ha diseñado con un centro de gravedad próximo al tractor. Los discos dentados y los rodillos de gran diámetro permiten reducir el consumo de energía. Por su parte, el chasis tiene un diseño robusto especialmente diseñado para trabajar a gran velocidad.



3

3. UNA LARGA VIDA ÚTIL

El chasis robusto y fiable está diseñado y adaptado especialmente para trabajar a velocidades elevadas. Como complemento, las barras perfiladas mantienen los discos en su lugar gracias a unas bases de elastómero de gran durabilidad.



4

4. SIN MANTENIMIENTO

Los elastómeros de poliuretano no requieren ningún tipo de mantenimiento, como tampoco los rodamientos de los discos, que permanecen siempre lubricados.



5

5. DEFLECTORES LATERALES: UN ACABADO PERFECTO

Para obtener un acabado impecable entre dos pasadas, el cultivador integrado CD serie 1020 de KUHN incorpora deflectores. Montados sobre paralelogramo, su función es canalizar el flujo de tierra.



UN LECHO DE SIEMBRA PERFECTO EN CUALQUIER CONDICIÓN

Es posible adaptar la máquina en tiempo real a las condiciones de trabajo gracias a los ajustes hidráulicos. La nueva gama de gradas rotativas HR de KUHN le ofrece un modelo adecuado para cada uso, así como el equipamiento opcional que mejor se adapte a sus necesidades. Con una anchura de trabajo de 3 a 4,5 m, le ofrecemos un uso sencillo al alcance de todos.

1. CUCHILLAS RECTAS EXTRALARGAS

Esta forma específica contribuye a crear un lecho de siembra fino con una profundidad de trabajo de hasta 20 cm. La serie 1040 incorpora cuchillas con una longitud específica de 335 mm para trabajar en las condiciones más difíciles.



1

2. UN ROTOR QUE SE ADAPTA A LAS CONDICIONES

Los cárteres en dúplex ofrecen la posibilidad de adaptar la velocidad del rotor a las diferentes condiciones de trabajo. La velocidad puede variar entre 255 y 539 min⁻¹ en la serie 1040 para obtener un lecho de siembra de excelente calidad en condiciones muy difíciles.



2

3. AJUSTE DE LA BARRA NIVELADORA

En función de la serie, la profundidad y la inclinación de la barra niveladora pueden ajustarse hidráulicamente desde la cabina en función de las condiciones reinantes. La barra niveladora está fijada en el marco del rodillo. Este ajuste le permite asimismo adaptar la potencia de tracción necesaria.

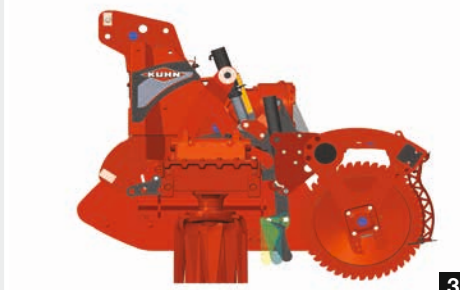

3

4. BORRE LAS HUELLAS...

Disponibles como equipamiento opcional, los borradores de huellas se utilizan para mullir el suelo compactado por las ruedas del tractor.

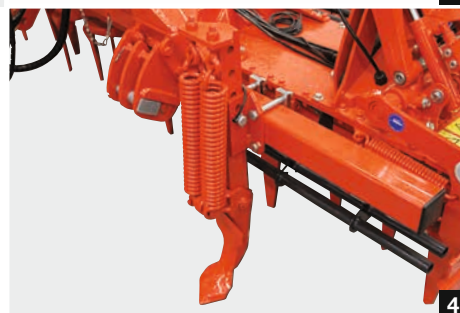

4

5. DEFLECTORES LATERALES: UN ACABADO PERFECTO

Los deflectores laterales tienen una forma alargada que asegura un acabado perfecto entre dos pasadas. Fáciles y rápidos de instalar, incorporan un perno de seguridad y están fijados sobre un brazo doble para un soporte óptimo.



5



GARANTÍA DE FIABILIDAD

La nueva gama de gradas rotativas HR de KUHN le ofrece flexibilidad y fiabilidad. Hemos montado componentes de calidad para que pueda trabajar en todas las condiciones durante el mayor tiempo posible.

1 UNA CAJA DE CAMBIOS DIFERENTE

En la serie 1040, el cárter central está equipado con un sistema de refrigeración del aceite. La bomba integrada y el depósito adicional de aceite refrigeran el aceite, que vuelve a continuación al cárter.

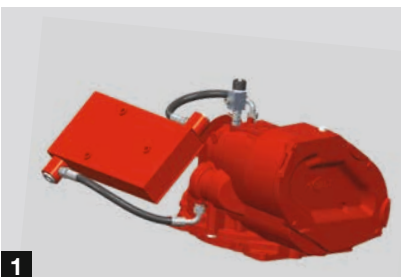

2 PRESENCIA DE PIEDRAS

Unos deflectores en forma de V protegen la viga central de los impactos causados por las piedras. Fijados mediante pernos, son fáciles de desmontar para trabajar de manera más profunda y más rápida.



3 USTED DA LAS ÓRDENES

Gracias al terminal KSL 14, usted controla desde la cabina: la profundidad de trabajo del rotor, la profundidad de trabajo de la barra de nivelación, la elevación de la barra Presión de siembra y presión de la barra de siembra.



4 MÁS POSIBILIDADES DE ENGANCHE

El tipo de enganche es Cat. 3 y 4, con posibilidad de adaptación a tractores grandes para los enganches rápidos de Cat. 4. Es posible acercar la máquina al tractor: el grupo central se desplaza hacia atrás para reducir el ángulo con la toma de fuerza.



ESCOJA SUS CUCHILLAS DE CAMBIO RÁPIDO FAST-FIT

ESTÁNDAR

Las cuchillas estándar están equipadas con un sistema de cambio rápido. Tienen una forma recta con una longitud de 315 mm (Series 1020 y 1030) y de 335 mm (Serie 1040).



DURAKUHN

Las gradas rotativas pueden equiparse opcionalmente con cuchillas de cambio rápido revestidas de carburo de tungsteno, para una mayor longevidad. Ya no tendrá periodos de inactividad debido al reemplazo de las cuchillas.



ROTOR ROBUSTO, RESISTENTE, FIABLE... EN OCASIONES COPIADO, ¡PERO NUNCA IGUALADO!

La serie de gradas rotativas HR 1040 está adaptada a los tractores de potencia elevada de hasta 320 CV. Equipado de serie con un refrigerador de aceite, le permitirá disfrutar también de una serie de ajustes hidráulicos. Gracias al cárter de alta capacidad, podrá trabajar en las condiciones más difíciles.

1 SIN VOLADIZO

El perfil abombado de las ruedas dentadas de acero forjado y tratado suprime cualquier voladizo respecto a los rodamientos. La gran longitud de los surcos y las ruedas dentadas permiten una transmisión de los pares sin fallos.

2 ESTRUCTURA DE GRAN RIGIDEZ SIN MANTENIMIENTO

El cajón perfilado de 8 mm de grosor está fabricado en acero de alto límite elástico. Permite la lubricación de por vida de los piñones y rodamientos con grasa semifluida. Unas juntas tóricas garantizan la estanqueidad y la longevidad.

3 RODAMIENTOS SIN MANTENIMIENTO

Los rodamientos de rodillos cónicos de gran tamaño se fijan mediante un espaciador calibrado. Su alineación en el rodamiento genera un contacto permanente sin juego.

4 CUCHILLAS FAST-FIT DE SERIE

Un sistema de fijación rápida equipa de serie las cuchillas para un cambio rápido sin interrumpir la jornada de trabajo.

5 FIJACIÓN PERFECTA DE LOS RODAMIENTOS

Los cojinetes rectangulares de fundición de gran espesor (28 mm) garantizan una sujeción perfecta de los rodamientos y la protección contra el desgaste y la deformación de la estructura.

6 ESTANQUEIDAD REFORZADA

La presencia de un anillo de estanqueidad proporciona una protección eficaz contra la contaminación de los rodamientos.

7 SOPORTES DE LAS CUCHILLAS REDONDEADOS

Su forma específica que garantiza un trabajo suave y reduce el empuje lateral para reducir la potencia consumida.

8 **PATENTADO**

SURCOS FIABLES

Los árboles de los rotores presentan surcos rodados y obtenidos por compresión en frío. La unión con el árbol es perfecta: el centrado cónico del soporte de las cuchillas (patente de KUHN) evita cualquier holgura al nivel de los surcos.



MAYOR PRECISIÓN EN TODAS LAS CONDICIONES

La sembradora VENTA serie 1010 incorpora cuerpos de siembra de rejas, que requieren poco mantenimiento. Su tope inferior ajustable y los 35 kg de presión en cada cuerpo garantizan una profundidad de siembra siempre óptima y constante en todas las filas, en particular en el caso de terrenos pegajosos o después de la labranza. Gracias a un espacio entre filas de 33 cm y sus tres líneas de rejas, podrá sembrar en cualquier tipo de tierra arcillosa. El paralelogramo permite ajustar la altura de la barra de siembra posicionando el tope inferior a la profundidad deseada.

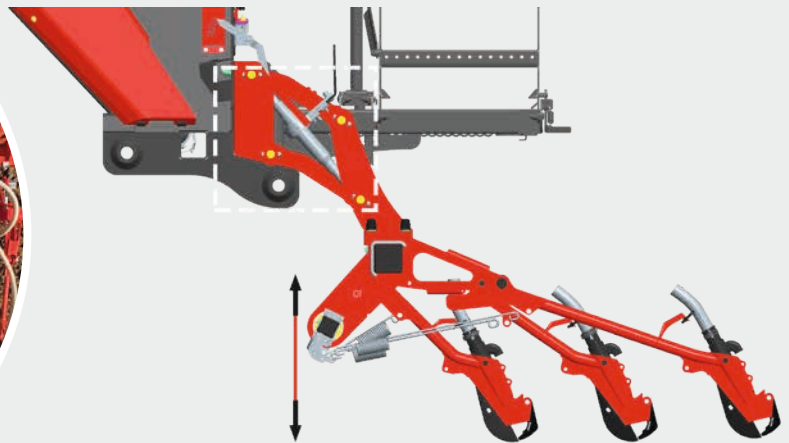

La sembradora neumática integrada VENTA serie 1020 está equipada con una barra de siembra de discos dobles, para una siembra eficaz en presencia de residuos vegetales en cantidad importante. Fiable y polivalente, este modelo está diseñado para sembrar en condiciones difíciles. La presión de los discos sobre el suelo alcanza los 35 kg: la garantía de una profundidad de siembra regular incluso en tierras heterogéneas.

Además, los discos están equipados con desterronadores internos. La grada de recubrimiento montada sobre paralelogramo consigue un acabado perfecto del lecho de siembra también en presencia de residuos vegetales, y en suelos pesados o ligeros. Unos rodillos de compactación (opcionales) controlan la profundidad de la siembra de cada elemento de manera precisa.

SEEDFLEX: LA BARRA DE SIEMBRA PRECISA

La sembradora neumática integrada VENTA 1030 está equipada con una barra de siembra SEEDFLEX de discos dobles desplazados para ofrecer una apertura del surco perfecta. Estos últimos están montados sobre paralelogramo e incorporan un rodillo de compactación para controlar con precisión la profundidad de siembra de cada elemento. Con un despeje de 35 cm entre la fila anterior y la posterior, los elementos de siembra SEEDFLEX se adaptan a diversos usos, incluso extremos, y no necesitan mantenimiento.

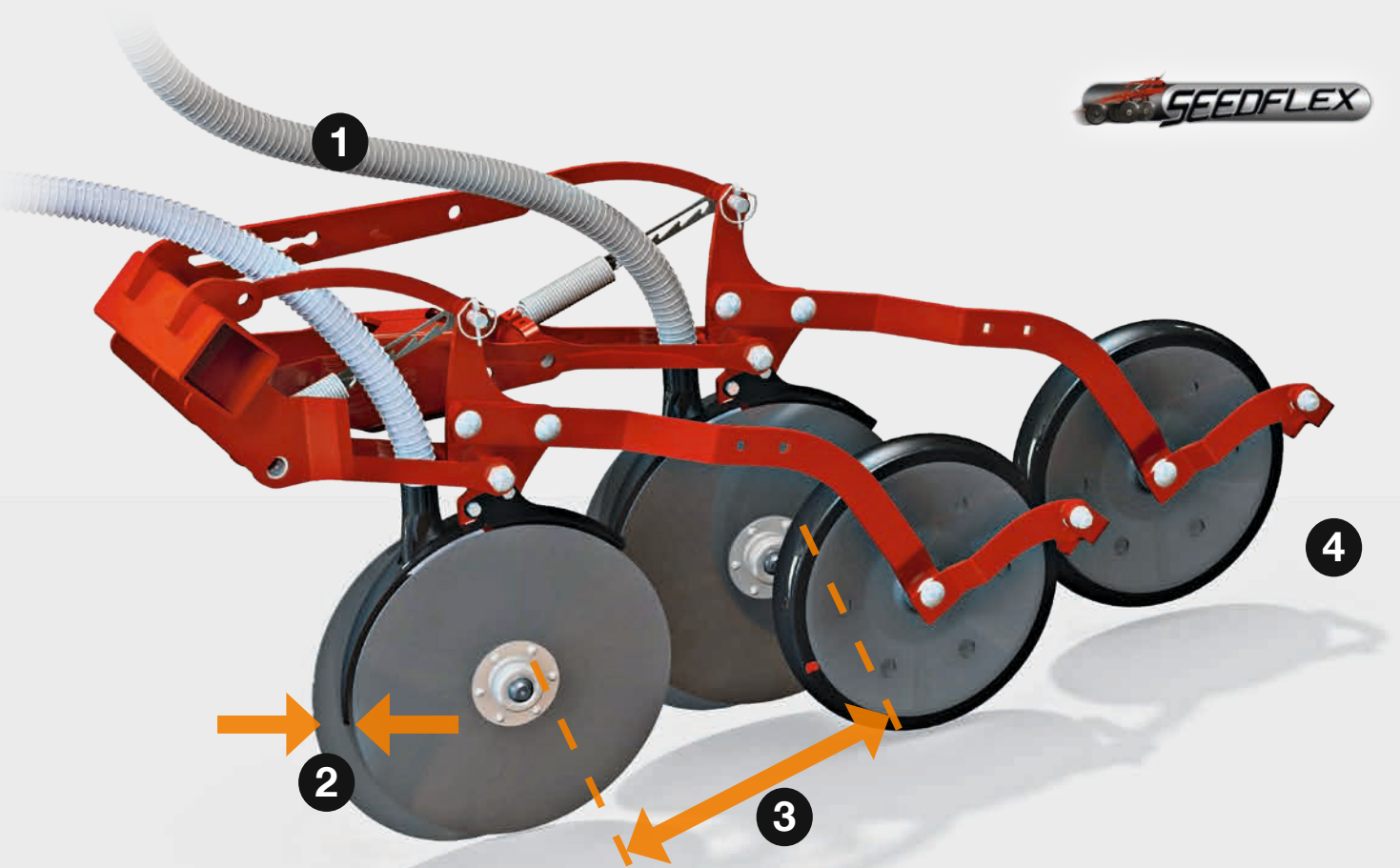

Profundidad de siembra que se respeta incluso a velocidad elevada:

Cuerpo de siembra montado en paralelogramo. Rueda de control de profundidad en cada fila.



Penetración más fácil en cualquier suelo:

Discos dobles desplazados para que el surco se abra limpiamente. Ángulo de apertura reducido para limitar la proyección de tierra en la fila y para facilitar el cierre.



Pasadas más sencillas en suelos arcillosos y en presencia de residuos vegetales:

Líneas de siembra con un desplazamiento de 35 cm.

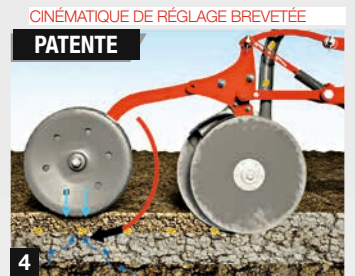

Mejor contacto entre la semilla y la tierra:

Rodillos de control de la profundidad y de compactación para un control de la profundidad de la siembra línea por línea y garantizar una germinación dinámica.

VENTA**Serie 1020****Serie 1030****Serie 1040**

DISEÑADAS PARA UNA MAYOR COMODIDAD Y PRECISION

La sembradora VENTA ofrece unos ajustes sencillos para una siembra precisa: modulación de la dosis personalizada con dosificador eléctrico, ajuste central de la presión de la grada de recubrimiento, botón de calibración de la dosis en la parte trasera de la máquina, así como un ajuste centralizado fácil y rápido de la profundidad de siembra.



PATENTE

UN CHASIS EN FORMA DE «M»

KUHN ha desarrollado un chasis con un diseño en forma de «M», que mejora la visibilidad ofreciéndole una vista directa sobre los cuerpos de siembra. Así, controlará más fácilmente su trabajo desde la cabina.

LA SEMBRADORA QUEDA INTEGRADA EN EL CHASIS DEL RODILLO

La herramienta de preparación no influye en la profundidad de siembra. Así, el ajuste de la profundidad de trabajo de la barra de siembra y la adaptación de la profundidad de trabajo de la grada rotativa son totalmente independientes. El ajuste de una no afecta a la posición de la otra.

TERCER PUNTO HIDRÁULICO

Los combinados de siembra ofrecen la posibilidad de trabajar con la grada rotativa de forma independiente: el tercer punto hidráulico puede ser retraído. En posición de transporte, el centro de gravedad está más cerca del tractor y el equilibrio de cargas del conjunto del tractor y el equipamiento está mejor distribuido.

EL SISTEMA VENTA HA DEMOSTRADO SU VALÍA

El sistema de dosificación VENTA es reconocido por su diseño sencillo y su dosificación precisa y regular. El dosificador centralizado posee una serie de surcos volumétricos anchos para las semillas más gruesas (trigo, cebada, guisantes, habas, etc.) y surcos más pequeños para las semillas pequeñas como la de colza, alfalfa, etc. El rango de dosificación va de 1 a 430 kg/ha.



ACCIONAMIENTO ELÉCTRICO

El dosificador está accionado eléctricamente, lo que permite ajustar la dosis mientras se trabaja, ya sea manualmente o por GPS sin salir de la cabina. Este accionamiento es fiable y robusto y no necesita ningún mantenimiento. La sembradora VENTA incorpora un agitador que se desembraga fácilmente en caso de necesidad. Garantiza un flujo regular de semillas a la entrada del cabezal de distribución. La sembradora VENTA está equipada asimismo con un radar que garantiza una señal de velocidad precisa.



¡AUMENTE EL VOLUMEN!

Con una tolva de gran capacidad, usted obtiene más autonomía y una mayor productividad. Disfrute de una tolva con capacidades de 1500 a 1800 L disponible en la sembradora VENTA con una anchura de trabajo de 3 m y de 1800 L para las sembradoras de 3,5 y 4 m.



GRAN CAPACIDAD, GRAN AUTONOMÍA

UN LLENADO PRÁCTICO

Gracias a su amplia abertura, podrá cargar su tolva fácilmente desde el lateral con las semillas contenidas en un big-bag.

Las semillas quedan protegidas del polvo y de la lluvia mediante una cubierta metálica con cierre hermético.

Un sensor de nivel en el interior permite controlar el nivel de las semillas para saber cuándo hay que cargar la tolva.

SUBA CON TOTAL SEGURIDAD

Acceda fácilmente y con seguridad a una altura cómoda para llenar o controlar la tolva. Un escalón y una gran plataforma están a su disposición.



BOTÓN DE CALIBRADO

En la parte trasera de la máquina se ha situado un botón de calibrado de la distribución (puesta en marcha/parada). Ya no tendrá que hacer varios viajes de ida y vuelta a la cabina.



TANTO DE DÍA COMO DE NOCHE

Cuando trabaje de noche, puede encender las luces LED del dosificador y de la tolva para conseguir un trabajo tan preciso y cómodo como en pleno día.



VENTA

Serie 1010

Serie 1020

Serie 1030

¿LISTO PARA EL TRAZADO DE CALLES?

Esta sembradora se adapta fácilmente a la estructura de cada explotación. Los diferentes equipos disponibles están diseñados para facilitar el control de calles y aumentar la productividad. También hacemos todo lo necesario para que su trabajo sea lo más cómodo posible.



CIERRE ELÉCTRICO DE MEDIA MÁQUINA:

KUHN propone, como equipamiento opcional, el corte eléctrico de media máquina para trabajar a la mitad de la anchura. Permite ganar aún más tiempo y aumentar su precisión para el trazado de calles simétrico.



VÁLVULAS A MEDIDA:

Equipada de serie con válvulas para la gestión del trazado de calles con cierre de 2 x 2 filas, la sembradora VENTA puede incorporar como equipamiento opcional válvulas de 2 x 4 filas para adaptarse al tamaño de las ruedas de su pulverizador.



TRAZADORES DE MARCAS DE AVANCE:

Hay trazadores de marcas de avance disponibles como equipamiento opcional para permitirle realizar intervenciones antes de que el cultivo emerja.



REDUCCIÓN AUTOMÁTICA DE LA DOSIS:

La sembradora VENTA está equipada con una reducción automática de la dosis de aplicación en el cierre de las válvulas para la gestión del trazado de calles. Con este sistema se reduce la velocidad de rotación del dosificador para adaptarse de manera óptima a la dosis necesaria durante el trazado de calles y reducir los costes relacionados con el desperdicio de semillas.

VENTA

Serie 1010

Serie 1020

Serie 1030

LAS SOLUCIONES DE KUHN ISOBUS

El nuevo terminal ISOBUS CCI 1200 certificado por la AEF se centra en tres prioridades: el rendimiento, la visibilidad y la flexibilidad. Le permite controlar de manera intuitiva sus máquinas gracias a su pantalla táctil antirreflectante de gran tamaño (30,5 cm). Permite visualizar de manera simultánea diferentes informaciones esenciales, y admite la conexión de un control monopalanca y la conexión con una cámara. Entre sus aplicaciones más innovadoras, es compatible con un sensor de biomasa, es capaz de efectuar Section Control y de implementar sistema de guía, y modula/controla las dosificaciones por GPS.

CCI 1200

UN NUEVO TERMINAL ISOBUS PARA LAS MÁQUINAS KUHN Descubra el terminal ISOBUS certificado por la AEF, a la vanguardia de la tecnología. Este terminal ofrece un sinfín de aplicaciones incluidas de serie que estamos deseando enseñarle.



Visualización de los trabajos realizados (líneas del trazado de calles o mapas de aplicación)

Tecla ISOBUS para desactivar las funciones de un equipo

Tecla para cambiar pantallas / Paso a MaxiView

2 puertos USB para transferencia de datos Mapas de aplicación

Visualización de la máquina

Sensor de luminosidad

Entrada de vídeo

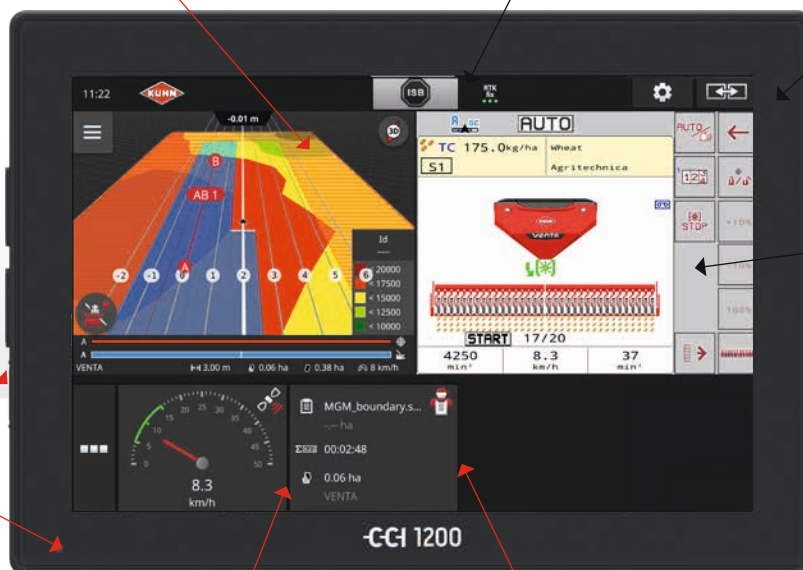

Visualización de varias vistas en miniatura

Documentación Grabación de los trabajos

Ce terminal certifié par l'AEF est maître de la polyvalence avec son écran couleur tactile de 14,2 cm (5,6"). Bénéficiez de série de la connexion d'une caméra ou de la compatibilité avec un capteur de biomasse. D'autres fonctionnalités sauront vous séduire comme le Section Control (coupure de tronçons, de rangs, largeur variable...), la modulation de dosage par GPS ou encore l'aide au guidage.

CCI 50

COMPACT ET COMPLET. Contemplez le terminal ISOBUS CCI 50 certifié par l'AEF, il concentre l'essentiel au sommet de la polyvalence.



Pulsador ISOBUS para desactivar las funciones de un equipo

Sensor de luminosidad

Rueda de desplazamiento y selección

Puerto USB para transferencia de datos / mapas de aplicación

12 teclas físicas retroiluminadas además de las teclas táctiles

Entrada de vídeo

Tecla de cambio de pantalla

Conexión de antena GPS y de sensor de biomasa



ADAPTADO A LOS SISTEMAS NO ISOBUS CON QUANTRON S2

Particularmente fácil de usar gracias a su sistema de navegación por menús, ofrece numerosas funciones: gestión de la siembra (anticipación de la puesta en marcha y la parada, ajuste de la dosis por hectáreas), gestión de las semillas (tabla de ajustes para 14 especies de semillas, posibilidad de memorizar ajustes para semillas), supervisión (distribución, turbinas, nivel mínimo de semillas y trazadores) y contadores de parcelas.



Características

	VENTA 1010		
	VENTA 3010	VENTA 3510	VENTA 4010
Anchura de trabajo (m)	3,00	3,43 - 3,50	4,00
Anchura de transporte (m)	3,00	3,50	4,00
Equipamiento hidráulico necesario en el tractor	1 SE con		
Equipamiento eléctrico necesario en el tractor	1 conector 3 clavijas 25 A		
Capacidad de la tolva (l)	1500	1800	
Altura de carga aprox. (m)			
Dimensiones de apertura de la tolva aprox. (cm)	185 x 135	240 x 135	
Cubierta			
Criba de la tolva con bloqueo			
Sembradora sobre el chasis del rodillo			
Dosificador volumétrico	Dosificador volumétrico electr		
Número de válvulas			
Número de filas	20 o 24	24 o 28	28 o 32
Separación (cm)	12,5 o 15	12,5 o 14,3	
Compatibilidad con anchuras de tratamiento (m)	12-15-18-21-24-27-30	12-16-24 (24 rangs) 21-28-42 (28 rangs)	12-16-20-24-28-32
Cuerpo de siembra	Rejas de arrastre en 3 líneas con una separación de 33 cm		
Desterronadores de superficie dura	-		
Ajuste de la profundidad de siembra			
Equipamiento electrónico	ISOBUS o QUANTRON S2: nivel, v		
Control del trazado			
Ajuste electrónico de la dosificación			
Anticipación de rotación del dosificador			
Asistente de modulación de la dosificación			
Peso con grada de recubrimiento aprox. (kg)	1100	1250	1400

◆ de serie ◇ equipamiento opcional - no disponible

Equipamientos opcionales: luces de trabajo LED; sistema de turbinas VARIO; trazadores de marcas de avance, válvulas para la gestión del trazado de calles con corte de 2 x 4 filas; sensores



VENTA 1020			VENTA 1030		
VENTA 3020	VENTA 3520	VENTA 4020	VENTA 3030	VENTA 3530	VENTA 4030
3,00	3,43 - 3,50	4,00	3,00	3,43 - 3,50	4,00
3,00	3,50	4,00	3,00	3,50	4,00

retorno libre (turbinas); 1 DE (brazo superior hidráulico)

(alim. elec. sembradora) ; 1 conector estándar 7 clavijas (señal radar)

1500	1800	1500 / 1800	1800
2,13			
185 x 135	240 x 135	185 x 135	240 x 135

Metálica con cierre contra la entrada de polvo



ático centralizado con agitador desembragable y trampilla de vaciado rápido

2 x 2 filas con ritmo simétrico y asimétrico

20 o 24	24 o 28	28 o 32	20 o 24	24 o 28	28 o 32
12,5 o 15	12,5 o 14,3		12,5 o 15	12,5 o 14,3	
12-15-18-21-24-27-30	12-16-24 (24 rangs) 21-28-42 (28 rangs)	12-16-20-24-28-32	12-15-18-21-24-27-30	12-16-24 (24 rangs) 21-28-42 (28 rangs)	12-16-20-24-28-32
Barra de siembra con discos dobles, montada en 2 filas con una separación de 30 cm			SEEDFLEX: discos dobles montados sobre paralelogramo en 2 filas con una separación de 35 cm		
-			◆		

Manual centralizado

velocidad de la turbina, ajuste de la dosificación, contador de hectáreas y diario

Gestión automática



1140	1350	1510	1290	1420	1630
------	------	------	------	------	------

s de flujo de las semillas; válvulas de corte eléctrico de media máquina; rodillos de compactación en VENTA serie 1020.



Características

	CD 3020	CD 3520	HR 3020	HR 3520	
Tipo de herramienta	Cultivador integrado con discos dentados				
Anchura de trabajo aprox. (m)	3,00	3,50	3,00	3,50	
Anchura de transporte (m)	3,00	3,50	3,00	3,50	
Potencia máx. necesaria del tractor (kW/CV)	162 / 220	176 / 240	132 / 180	139 / 190	
Potencia mín. necesaria del tractor (kW/CV)	96 / 130	110 / 150	59 / 80	66 / 90	
Equipamiento hidráulico necesario en el tractor	-				
Caja de cambios	-				
Tipo de seguridad	-				
Frecuencia de rotación de la t.d.f. (min ⁻¹)	-				
Frecuencia de rotación del rotor (min ⁻¹)	-				
Número de rotores/discos	24	28	10	12	
Número de filas de discos	2	2			
Separación entre las filas de discos (mm)	490				
Dimensiones de los discos (mm)	Diámetro: 400 - Grosor: 5				
Fijación rápida de las cuchillas FAST-FIT	-				
Ajuste de la profundidad de trabajo	Manual		◆ Manual ; ◇ Hidráulico		
Ajuste de la barra niveladora	-		◆ Manual ; ◇ Hidráulico		
Deflectores laterales	Sobre paralelogramo				
Enganche	Cat. 2, 3N, 3				
Peso aprox. (kg)	con rodillo MEGAPACKER (590 mm)	1351	1519	1611	1706
	con rodillo MAXIPACKER (535 mm)	1309	1470	1569	1658
	con rodillo PACKLINER 12,5 cm (592 mm)	-	-	1685	1779
	con rodillo PACKLINER 15 cm (592 mm)	-	-	1672	1763
	con rodillo STEELLINER 12,5 cm (550 mm)	1400	1574	1659	1762
	con rodillo STEELLINER 15 cm (550 mm)	1366	1543	1625	1730

◆ de serie ◇ equipamiento opcional - no disponible

Equipamiento opcional: ajuste hidráulico de la profundidad de trabajo y de la barra niveladora en los modelos HR 1020 y 1030.

SERVICIOS DE KUHN* Maximice el uso y la productividad de su equipo KUHN

* Algunos servicios no están disponibles en todos los países.

KUHN sos order

RECIBA SU PIEZA DE RECAMBIO LOS 7 DÍAS DE LA SEMANA, LAS 24 HORAS DEL DÍA

¿Necesita disponer de una pieza de recambio rápidamente? Con KUHN sos order, se beneficiará de una entrega exprés 7 días a la semana durante 362 días al año. Ello le permite reducir al mínimo el tiempo en que su máquina estará parada y mejora el rendimiento de su trabajo.

KUHN protect +

¡LA ELECCIÓN DE LOS PROFESIONALES!

Disfrute de 36 meses de total tranquilidad con la garantía KUHN protect+. Así usted se puede concentrar exclusivamente en el trabajo y en el rendimiento de su máquina, puesto que eso es exactamente lo que espera desde el momento en que invierte en una máquina de alta tecnología.

KUHN i tech

¡PARA REPARACIONES CADA VEZ MÁS RÁPIDAS!

Una avería técnica inesperada siempre se produce en el peor momento. Gracias a KUHN i tech, su concesionario KUHN podrá repararle la avería rápidamente y de manera eficaz. Esta herramienta está disponible en línea las 24 horas del día y los 7 días de la semana, y permite emitir un diagnóstico rápido y exacto.

KUHN finance

¡INVIERTA DE MANERA RACIONAL!

¿Necesita una máquina nueva pero no está seguro de la financiación? Modernice el parque de máquinas y mejore su explotación con KUHN finance - con total seguridad y respondiendo a sus necesidades y exigencias. Le ofrecemos soluciones de financiación a medida y adaptadas a sus necesidades.

HR 4020	HR 3030	HR 3530	HR 4030	HR 3040	HR 3540	HR 4040
Gradas rotativas de accionamiento activo						
4,00	3,00	3,50	4,00	3,00	3,50	4,00
4,05	3,00	3,50	4,05	3,00	3,50	4,05
146 / 200	176 / 240	183 / 250	190 / 260	219 / 300	226 / 310	234 / 320
73 / 100	59 / 80	66 / 90	73 / 100	66 / 90	77 / 105	88 / 120
◇				2 DE (barra niveladora, ajuste de la profundidad)		
Dúplex				Dúplex con circulación de aceite		
Limitador con desactivación						
1000						
290 - 330 (después de la inversión)				296 - 463 (después de la inversión)		
14	10	12	14	10	12	14
-						
-						
-						
◆						
◆ Manual ; ◇ Hidráulico				◆ Hidráulico		
◆ Manual ; ◇ Hidráulico				◆ Hidráulico		
Ajustables - protección mediante resorte y doble brazo						
Cat. 2, 3, 4N con horquillas						
1871	1721	1831	2011	1910	2030	2225
1809	1679	1783	1949	1865	1985	2160
1956	1795	1904	2096	1980	2105	2310
1937	1782	1888	2077	1970	2090	2290
1921	1769	1887	2061	1955	2090	2275
1889	1735	1855	2029	1920	2055	2240



KUHN PARTS

Piezas diseñadas para desafiar al tiempo



Nuestras fundiciones y nuestra forja, así como un sistema de producción ultramoderno, nos permiten producir piezas de recambio que desafían al tiempo. Nuestros clientes pueden contar con nuestros conocimientos y experiencia, así como con nuestros recambios originales. Gracias a nuestros almacenes de KUHN PARTS, los agricultores pueden beneficiarse de nuestra asistencia al cliente y nuestros servicios logísticos, que garantizan soluciones de reparación rápidas y fiables en colaboración con su concesionario oficial de KUHN más cercano.



CD

HR

VENTA

¿QUÉ HERRAMIENTA ESCOGER PARA CADA SEMBRADORA?

SEMBRADORAS NEUMÁTICAS INTEGRADAS		Anchura de trabajo (m)	SERIE 1010			SERIE 1020			SERIE 1030		
			Venta 3010	Venta 3510	Venta 4010	Venta 3020	Venta 3520	Venta 4020	Venta 3030	Venta 3530	Venta 4030
Cultivadores integrados CD	CD 3020	3	X			X			X		
	CD 3520	3,5		X			X			X	
Gradas rotativas HR	HR 3020 HR 3030 HR 3040	3	X			X			X		
	HR 3520 HR 3530 HR 3540	3,5		X			X			X	
	HR 4020 HR 4030 HR 4040	4			X			X		X	

Descubra la gama de sembradoras más completa del mercado.



1. mecánicas suspendidas 2. mecánicas integradas 3. con tolva frontal 4. neumáticas integradas 5. neumáticas arrastradas 6. suspendidas para mínimo laboreo 7. arrastradas para mínimo laboreo 8. monograno

Para encontrar su concesionario KUHN más cercano, consulte nuestra página web: www.kuhn.com

KUHN IBERICA S.A.U.

Carretera A-131, Km 100

ES - 22005 HUESCA

Tel. +34 974 234 440 - Fax +34 974 234 439

www.kuhn.es

KUHN S.A.

4 Impasse des Fabriques - BP 50060

F-67706 Saverne CEDEX - FRANCE

YouTube

Visite nuestros canales en YouTube.



www.kuhn.com

Concesionario

La información dada en este documento es sólo con fines informativos y no es contractual. Nuestras máquinas cumplen con las regulaciones vigentes en el país que se entregan. En nuestros folletos y para una mejor ilustración de ciertos detalles, algunos dispositivos de seguridad pueden no estar en su posición de funcionamiento. Cuando las máquinas están en movimiento, los dispositivos deben estar en su posición, de acuerdo a los requisitos indicados en los manuales del operador y en las instrucciones de montaje. Respete el peso total autorizado en carga del tractor, su capacidad de levantamiento y la carga máxima autorizada por eje y neumáticos. La carga sobre el eje delantero del tractor debe cumplir siempre con la normativa del país de la entrega (en Europa, debe ser siempre al menos el 20% del peso neto del tractor). Nos reservamos el derecho de modificar sin previo aviso nuestros modelos, sus equipos y sus accesorios. Las máquinas y los equipamientos de este documento pueden estar protegidos por al menos una patente y / o modelo registrado. Las marcas citadas en este documento pueden estar registradas en uno o varios países.

También nos encontrará en

