

PIATTAFORMA AEREA SEMOVENTE VERTICALE

STAR 6



- Compatta e maneggevole
- Altezza a riposo 1,65 m
- Larghezza 0,76 m
- Comandi elettrici proporzionali



I vantaggi Haulotte®

- Ideale per tutti i lavori di manutenzione e riparazione
- Traslazione elettrica possibile anche alla massima altezza
- Altezza a riposo di 1,65 m che permette il passaggio sotto a porte standard e in ascensore
- Larghezza di 0,76 m e stretto raggio di sterzata che permettono un'eccellente maneggevolezza nelle zone più ingombre
- Grazie ai comandi proporzionali la guida è sciolta e progressiva
- Velocità massima di spostamento 5 Km/h
- Grande autonomia grazie ad un peso ridotto
- Robusta, affidabile e di facile manutenzione

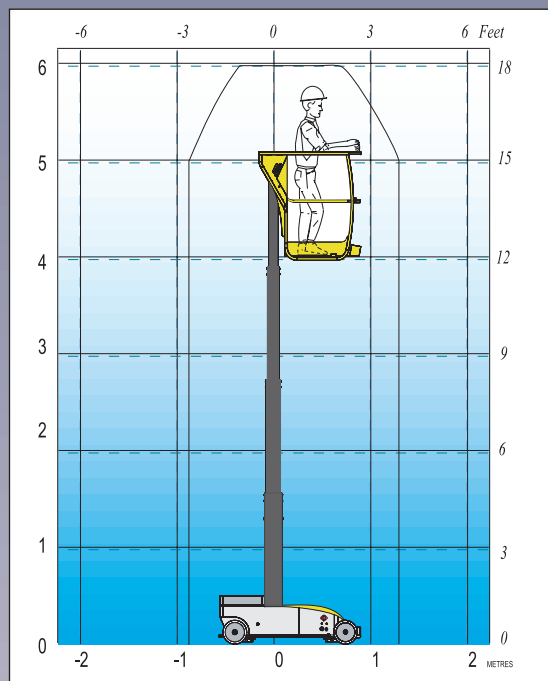
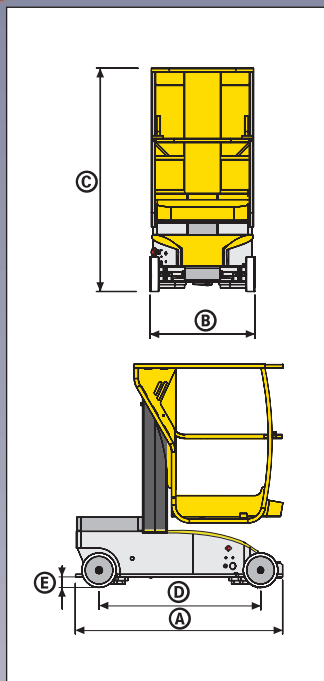

EQUIPAGGIAMENTO STANDARD

- Motore elettrico 24 V
- Batterie di semi-trazione 24 V - 180 AH
- Caricabatteria 30 Amp
- Indicatore di carica delle batterie
- 2 velocità di traslazione
- 2 ruote motrici e direttrici (anteriori)
- Pneumatici antitraccia
- Ruote con messa in folle
- Contatore
- Clacson sul cestello
- Arresto d'emergenza
- 2 posti di comando
- Anelli per sollevamento piattaforma
- Comandi amovibili con collegamento sul cestello o sul telaio

OPZIONI & ACCESSORI

- Riempimento centralizzato batterie
- Lampeggiante
- Faro di lavoro
- Avvisatore acustico
- Presa elettrica 240 V sul cestello
- Linea aria compressa

CARATTERISTICHE

Altezza di lavoro	6,0 m
Altezza piano calpestio	4,0 m
Manovrabile fino a	4,0 m
Portata massima	180 kg
A Lunghezza a riposo	1,50 m
B Larghezza	0,76 m
C Altezza a riposo	1,65 m
D Interasse	1,17 m
E Altezza da terra	70mm
Dimensioni cestello	0,8 m x 0,68 m
Sbalzo posteriore	0
Velocità di traslazione proporzionale	0 - 5 km/h
Tempo di salita	17 / 30 secondes
Raggio esterno di sterzata	1,45 m
Batterie di semi-trazione	24V - 180Ah
Pendenza massima superabile	22 %
Pneumatici antitraccia	250 x 60
Serbatoio idraulico	5 l
Peso	800 kg

