

weberm

Značka pokroku

SRV/SRX



Vibrační pěchy

SRV/SRX

Vibrační pěchy od firmy Weber MT: robustní s dlouhou životností.

Dobré hutnicí výsledky, vysoký komfort ovládání a především robustní konstrukce zajišťující dlouhou životnost stroje: to jsou klíčové požadavky, které musí splňovat kvalitní vibrační pěch.

Weber MT Vám v podobě svých vibračních pěchů nabízí výkonné stroje pro každodenní použití. Jsou první volbou, pokud jde o hutnění půdy při výstavbě kanálů, pokládce potrubí, práci v příkopech ale i při zahrnování výkopů při zakládání zahrad a krajinotvorbě. Při stavbách silnic se používají ke zhutňování krajnic a při správkách.

Volit lze ze dvou modelů s čtyřtákním zážehovým motorem a jednoho modelu se vznětovým motorem.



SRV 620



SRV 660



SRV 75 DH



Výhody vibračních pěchů Weber MT

- ▶ Vysoké pěchovací výkony.
- ▶ Optimální vzájemná sladěnost všech dílů.
- ▶ Nejvyšší možná spolehlivost díky použitým kvalitním materiálům.
- ▶ Vysoká odolnost vůči opotřebení díky speciální úpravě materiálů, jako například potažení vodícího válce vrstvou s vlastnostmi keramiky.
- ▶ Nízká potřeba údržby.
- ▶ 2 letá záruka s možností prodloužení až na 5 let.

Vibrační pěchy Weber MT – zajistěte sobě a svým zákazníkům kvalitu.

Čtyřtaktní benzínové motory ve vibračních pěchách SRV 620 a SRV 660 se vyznačují snadným startováním a nízkými hodnotami emisí. Speciální nádrž s objemem 3 litrů zajišťuje možnost dlouhodobého nasazení stroje bez nutnosti tankování. Navíc disponuje integrovaným benzínovým filtrem, víčkem nádrže s odvětráváním a možnostmi uložení během tankování.



Maximální provozní spolehlivost:

Vícenásobný systém filtrace s cyklónovým separátorem¹, pěnovým předfiltrem² a hlavní filtrační jednotkou³. Vzduchový filtr od výrobce motoru slouží pouze jako doplňková pojistka.

Další výkonové charakteristiky

- ▶ Pěchovací systém s dlouhou životností, neboť systém aktivního mazání zajišťuje spolehlivé promazání všech konstrukčních částí v klikové skříni.
- ▶ Bloková rázová pojistka zabraňuje poškození pěchovacího systému.
- ▶ Vysoká provozní spolehlivost díky výkonnému filtračnímu systému – SRV 620 a SRV 660 s cyklónovým filtrem chránícím motor před působením nečistot.
- ▶ Dodatečná pojistka: výstraha při nedostatku oleje u pěchy SRV 620 zabraňuje nastartování motoru při nízkém stavu oleje. Nízký stav oleje signalizuje světelná dioda.
- ▶ Snadná manipulace díky speciálním úchytům a transportnímu válečku.
- ▶ Počítadlo motohodin (volitelná položka u SRV 620 a SRV 660).
- ▶ Pohodlné ovládání díky minimálnímu přenosu vibrací na obsluhu.

Technické údaje

Typ		SRV 620	SRV 660	SRX 75 DH
Provozní hmotnost dle CECE	kg	66	75	81
Šířka pěchovací patky	mm	280	280	280
Počet úderů, max.	1/min	700	670	670
Zdvih max.	mm	65	70	70
Pěchovací síla	kN	13,8	16,4	16,4
Výrobce / Typ motoru		Honda GX 100	Robin EH 12	Hatz 1 B 20
Druh motoru		čtyřtákní, benzínový	čtyřtákní, benzínový	diesellový
Výkon motoru – maximální	kW (PS)	2,1 (2,9)	2,6 (3,6)	3,5 (4,8)
Výkon motoru – při provozních otáčkách	kW (PS)	1,8 (2,5) při 4.100 ot./min	2,3 (3,1) při 3.600 ot./min	3,4 (4,6) při 3.600 ot./min

Výrobce si vyhrazuje právo na změnu technických údajů.

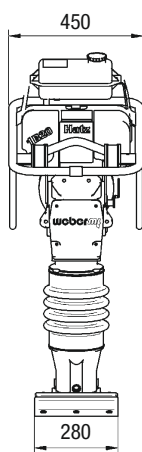
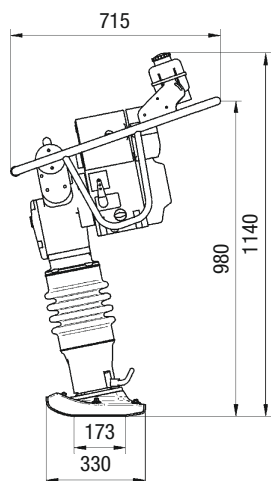
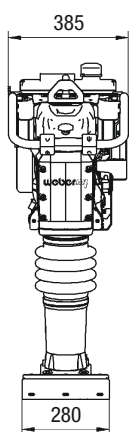
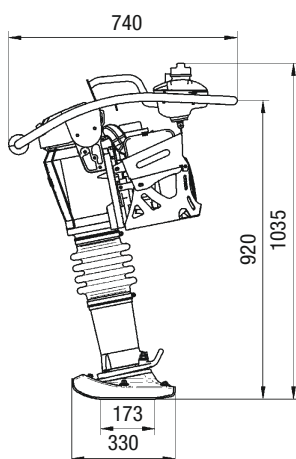
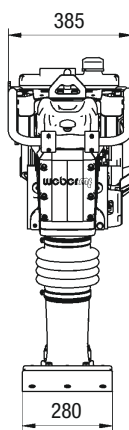
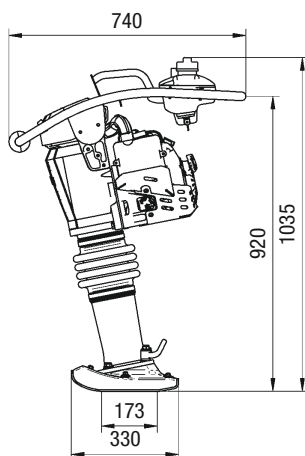

Rozměry v mm.

Weber MT s.r.o.

V Pískovně (areál 5H) · Kralupy nad Vltavou · 278 01, Česká republika
Telefon: +420 776 222 216, 776 222 261 · info@webermt.cz · www.webermt.cz