

CROWN

Especificaciones

Modelos  
SP 3571 / 3581

Recogepedidos  
de nivel alto

# SP 3500

## Cuatro puntos

# Serie



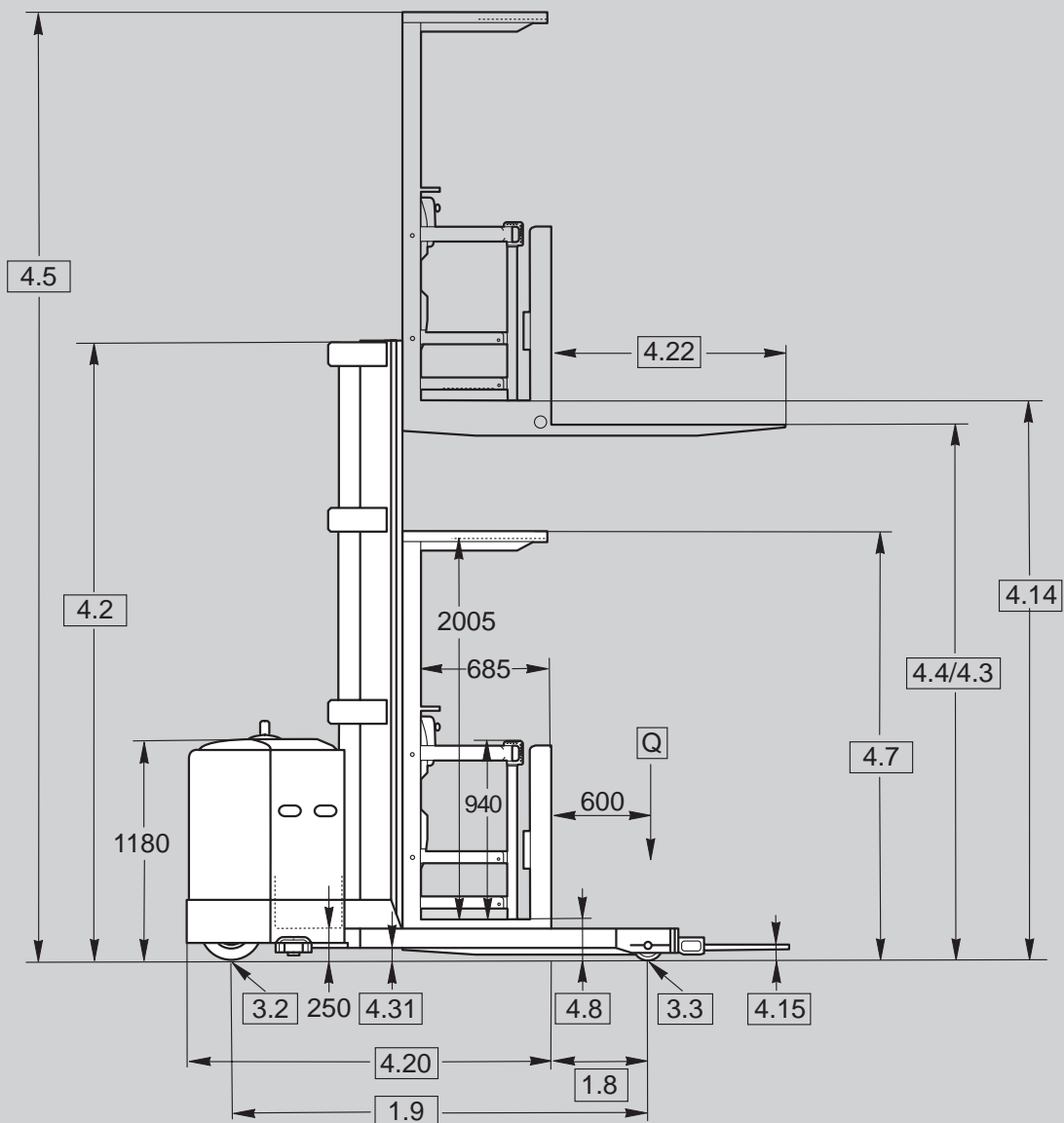
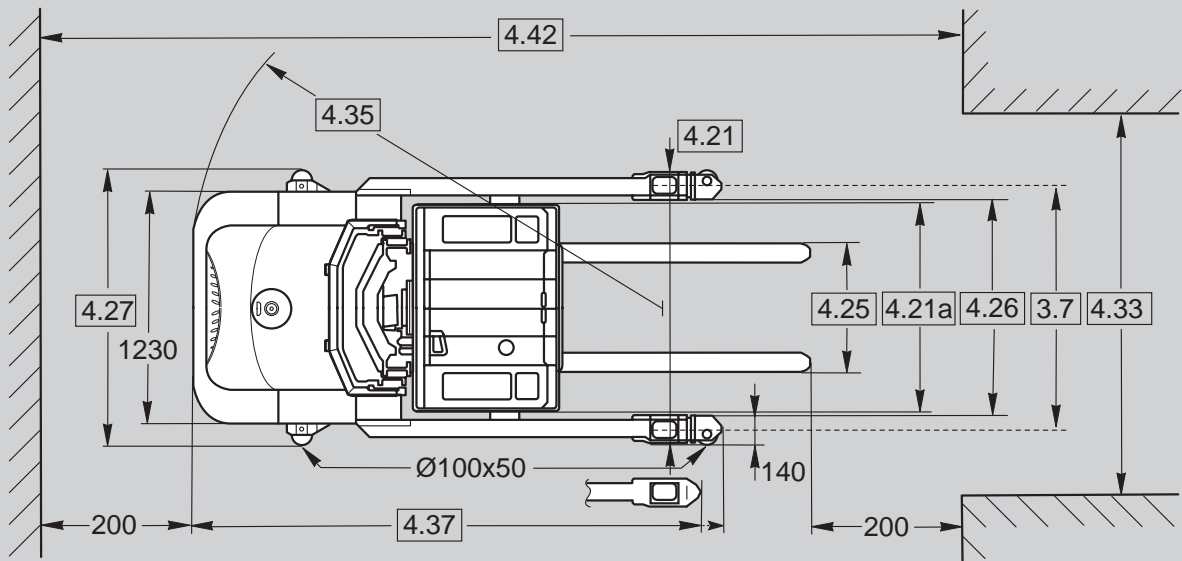

Información general	1.1	Fabricante	Crown Equipment Corporation			
	1.2	Tipo			SP 3571-1.25	
					TT	
	1.3	Alimentación			eléctrica	
	1.4	Conductor			preparador de pedidos	
	1.5	Capacidad de carga*	Q	t	1,25	
	1.6	Centro de la carga	c	mm	600	
	1.8	Distancia hasta la carga	x	mm	545	
	1.9	Batalla	y	mm	2225	
Pesos	2.1	Peso	sin batería	kg	véase la tabla 3	
	2.2	Carga en el eje	con carga, delante / detrás	kg	véase la tabla 3	
	2.3	Carga en el eje	sin carga, delante / detrás	kg	véase la tabla 3	
Ruedas	3.1	Tipo de ruedas			poliuretano	
	3.2	Neumáticos	delante	mm	Ø 330 x 140	
	3.3	Neumáticos	detrás	mm	Ø 150 x 110	
	3.4	Otras ruedas	rodillos cáster	mm	Ø 255 x 75	
	3.5	Ruedas	no. (x = tracción) del./detrás		1x + 1/2	
	3.6	Ancho de vía	delante	b10	mm	762
	3.7	Ancho de vía	detrás	b11	mm	véase la tabla 3
Dimensiones	4.2	Mástil	altura de replegado	h1	mm	véase la tabla 3
	4.3	Elevación libre		h2	mm	véase la tabla 3
	4.4	Altura de elevación		h3	mm	véase la tabla 3
	4.5	Mástil	altura de extensión	h4	mm	véase la tabla 3
	4.7	Altura del tejadillo protector		h6	mm	2300
	4.8	Altura puesto operario	bajado	h7	mm	240
	4.14	Altura puesto operario	elevado	h12	mm	véase la tabla 3
	4.15	Altura de las horquillas	bajado	h13		75
	4.20	Long. unidad tracción		l2	mm	1920
	4.21	Anchura total	delante / detrás	b1/b2	mm	1230 / véase la tabla 3
	4.21a	Ancho plataforma**	estándar	b9	mm	1220
			opcional	b9	mm	1070 / 1370 / 1525 / 1625
	4.22	Dimensiones horquillas	estándar	AxAxF	mm	50 x 100 x 1145
			longitud opcional		mm	760/915/990/1065/1220/1370/1525/1830/2135
	4.25	Ancho entre horquillas	mín. - máx.	b5	mm	610 - 760
	4.26	Anchura interior de las patas		b4	mm	véase la tabla 3
	4.27	Anchura total de rodillos guía	en aumentos de 6,5 mm	b6	mm	véase la tabla 3
4.31	Distancia hasta el suelo	con carga debajo del mástil	m1	mm	62	
4.33	Ancho pasillo trabajo***	mínimo	Ast	mm	véase la tabla 3	
4.35	Radio de giro		Wa	mm	2500	
4.37	Long. con brazos delanteros	con / sin rodillos guía	l7	mm	2765 / 2680	
4.42	Ancho pasillo transferencia****	1220 x 1830 longitud	Ast3	mm	3582	
		800 x 1200 length	Ast3	mm	3582	
Rendim.	5.1	Velocidad despl.	con / sin carga	km/h	véase la tabla 1	
	5.2	Velocidad de elevación	con / sin carga	m/s	0,22/0,36	
	5.3	Velocidad de descenso	con / sin carga	m/s	0,38/0,41	
	5.10	Freno de servicio			electromagnético, regenerativo	
Motores	6.1	Motor de tracción	régimen 60 min.	kW	3,9	
	6.2	Motor de elevación	15% del tiempo	kW	2 x 2,5	
	6.3	Tamaño máx. batería		FxAxA	mm	920 x 360 x 790
	6.4	Tensión de la batería	capacidad nominal K5		V/Ah	24V / 500-800
	6.5	Peso de la batería	mínimo		kg	690
8.1	Tipo de controlador				tracción AC	

\* La reducción de la capacidad depende de la combinación de la altura de elevación, la anchura exterior de las patas, la anchura de la plataforma y el centro de la carga (longitud de las horquillas)

\*\* Máx. 305 mm mayor que la anchura exterior de las patas 4.21 (anchura total, detrás)

\*\*\* Se asume una distancia libre de 200 mm  
\*\*\*\* Se asume una distancia libre de 400 mm

\*\*\*\*\* Dirección de la unidad de tracción

Tabla 1 Velocidad de desplazamiento (km/h) con/sin carga

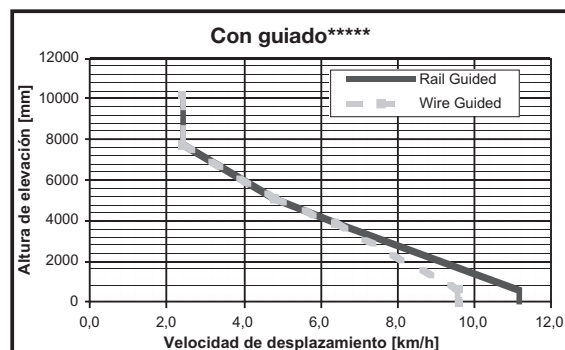

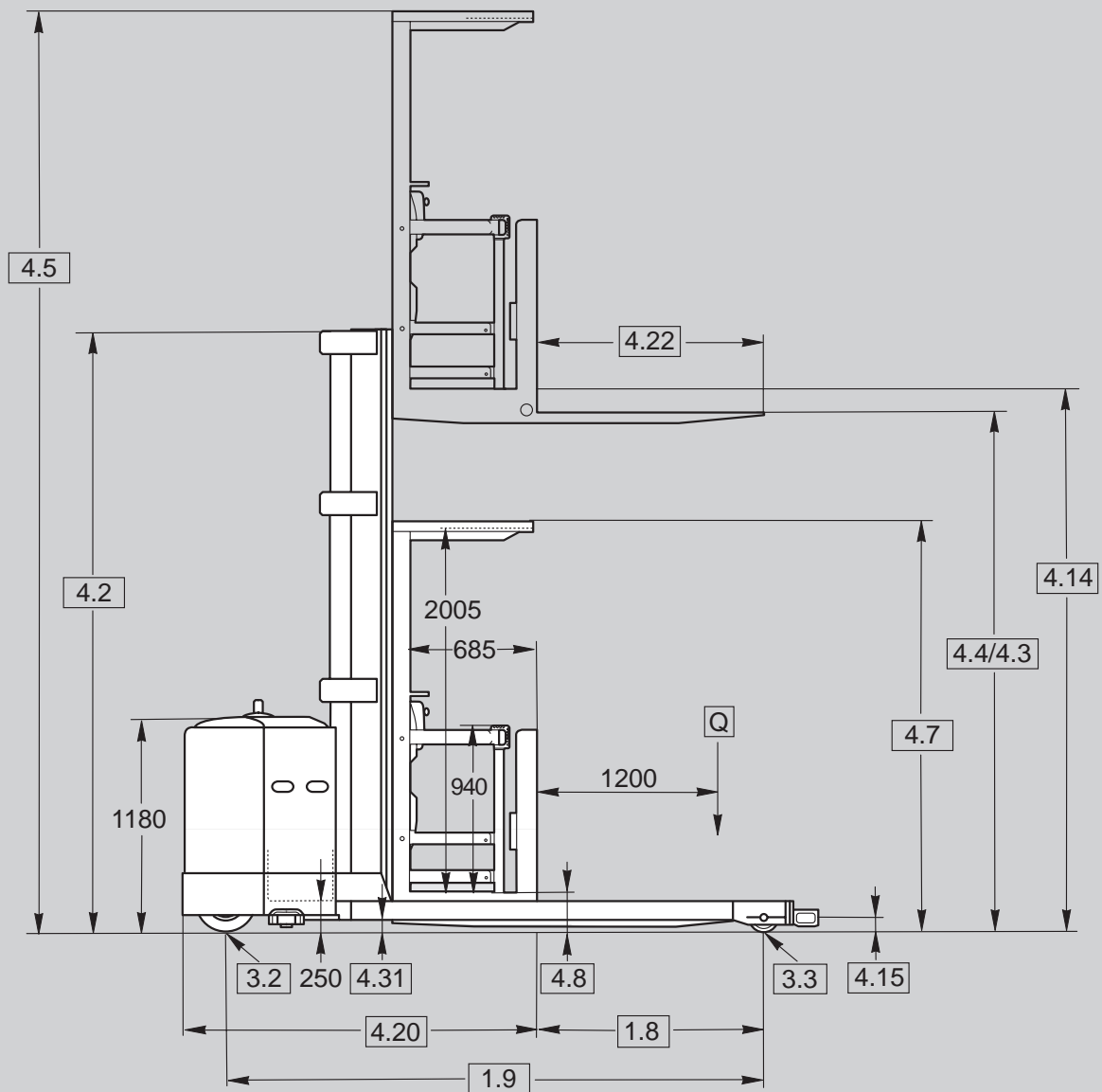
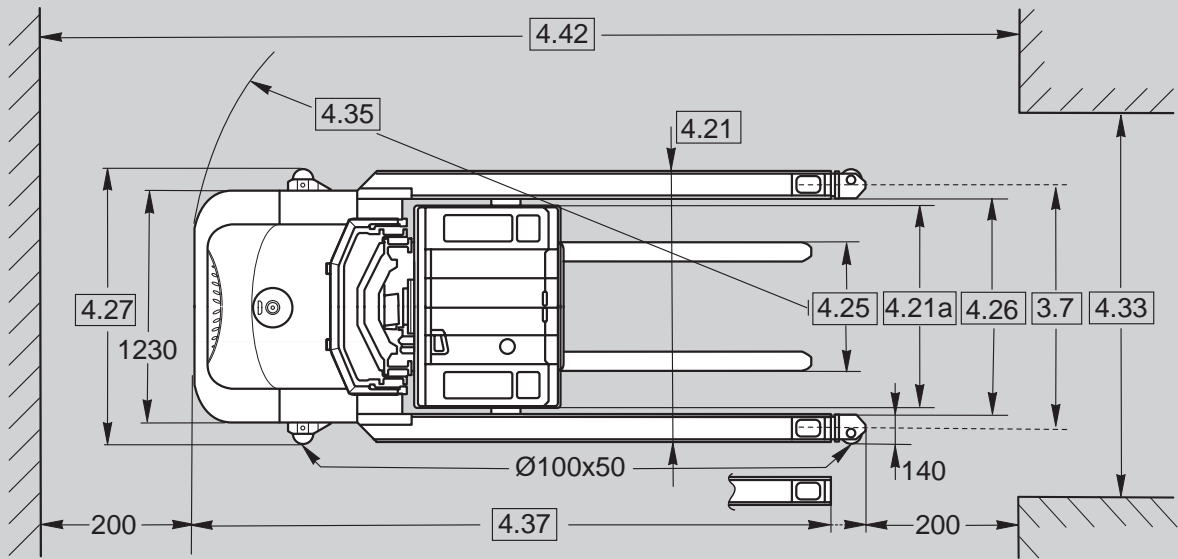

Información general	1.1	Fabricante	Crown Equipment Corporation				
	1.2	Tipo	SP 3581-0.625				
			TT				
	1.3	Alimentación	eléctrica				
	1.4	Conductor	preparador de pedidos				
	1.5	Capacidad de carga*	Q	t	0,625		
	1.6	Centro de la carga	c	mm	1200		
	1.8	Distancia hasta la carga	x	mm	1300		
	1.9	Batalla	y	mm	2980		
Pesos	2.1	Peso	sin batería		kg	véase la tabla 4	
	2.2	Carga en el eje	con carga, delante / detrás		kg	véase la tabla 4	
	2.3	Carga en el eje	sin carga, delante / detrás		kg	véase la tabla 4	
Ruedas	3.1	Tipo de ruedas				poliuretano	
	3.2	Neumáticos	delante		mm	Ø 330 x 140	
	3.3	Neumáticos	detrás		mm	Ø 200 x 95	
	3.4	Otras ruedas	rodillos cáster		mm	Ø 255 x 75	
	3.5	Ruedas	no. (x = tracción) delante/detrás				1x + 1/2
	3.6	Ancho de vía	delante		b10	mm	762
	3.7	Ancho de vía	detrás		b11	mm	véase la tabla 4
Dimensiones	4.2	Mástil	altura de replegado		h1	mm	véase la tabla 4
	4.3	Elevación libre			h2	mm	véase la tabla 4
	4.4	Altura de elevación			h3	mm	véase la tabla 4
	4.5	Mástil	altura de extensión		h4	mm	véase la tabla 4
	4.7	Altura del tejadillo protector			h6	mm	2400
	4.8	Altura puesto operario	bajado		h7	mm	330
	4.14	Altura puesto operario	elevado		h12	mm	véase la tabla 4
	4.15	Altura de las horquillas	bajado		h13		165
	4.20	Long. unidad tracción			l2	mm	1920
	4.21	Anchura total	delante / detrás		b1/b2	mm	1230 / véase la tabla 4
	4.21a	Ancho plataforma**	estándar		b9	mm	1220
			opcional		b9	mm	1070 / 1370 / 1525 / 1625
	4.22	Dimensiones horquillas	estándar		AxAxF	mm	50 x 100 x 1370
			longitud opcional			mm	1525 / 1830 / 2135
	4.25	Ancho entre horquillas	mín. - máx.		b5	mm	610 - 760
	4.26	Anchura interior de las patas			b4	mm	véase la tabla 4
	4.27	Anchura total de rodillos guía	en aumentos de 6,5 mm		b6	mm	véase la tabla 4
4.31	Distancia hasta el suelo	con carga debajo del mástil		m1	mm	62	
4.33	Ancho pasillo trabajo***	mínimo		Ast	mm	véase la tabla 4	
4.35	Radio de giro			Wa	mm	3241	
4.37	Long. con brazos delanteros	con / sin rodillos guía		l7	mm	3545 / 3380	
4.42	Ancho pasillo transferencia****	1220 x 1830 longitud		Ast3	mm	4190	
		1220 x 2440 longitud		Ast3	mm	4800	
Rendim.	5.1	Velocidad despl.	con / sin carga			km/h	véase la tabla 2
	5.2	Velocidad de elevación	con / sin carga			m/s	0,27/0,36
	5.3	Velocidad de descenso	con / sin carga			m/s	0,38/0,41
	5.10	Freno de servicio					electromagnético, regenerativo
Motores	6.1	Motor de tracción	régimen 60 min.			kW	3,9
	6.2	Motor de elevación	15% del tiempo			kW	2 x 2,5
	6.3	Tamaño máx. batería			FxAxA	mm	920 x 360 x 790
	6.4	Tensión de la batería	capacidad nominal K5			V/Ah	24V / 500-800
	6.5	Peso de la batería	mínimo			kg	690
8.1	Tipo de controlador					tracción AC	

\* La reducción de la capacidad depende de la combinación de la altura de elevación, la anchura exterior de las patas, la anchura de la plataforma y el centro de la carga (longitud de las horquillas)

\*\* Máx. 305 mm mayor que la anchura exterior de las patas 4.21 (anchura total, detrás)

\*\*\* Se asume una distancia libre de 200 mm  
\*\*\*\* Se asume una distancia libre de 400 mm

\*\*\*\*\* Dirección de la unidad de tracción

Tabla 2 Velocidad de desplazamiento (km/h) con/sin carga



Tabla 3					SP 3571							
					TT							
2.1	<b>Peso SP 3571</b>	sin batería		kg	3015	3100	3275	3315	3355	3440	3485	3525
2.2	<b>Carga en el eje</b>	con carga, delante		kg	2620	2675	2695	2825	2850	2910	2935	2965
		con carga, detrás		kg	2335	2365	2415	2430	2445	2475	2490	2500
2.3	<b>Carga en el eje</b>	sin carga, delante		kg	2660	2715	2835	2865	2890	2950	2975	3005
		sin carga, detrás		kg	1045	1075	1130	1140	1155	1180	1195	1210
3.7	<b>Ancho de vía</b>	detrás, en aumentos de 25 mm	b11	mm	1105 – 1740							
4.2	<b>Mástil</b>	altura de replegado	h1	mm	2415	2720	3025	3175	3330	3630	3785	3935
4.3	<b>Elevación libre</b>		h2	mm	165	470	775	925	1080	1385	1535	1690
4.4	<b>Altura de elevación</b>		h3	mm	<b>5335</b>	<b>6095</b>	<b>7010</b>	<b>7470</b>	<b>7925</b>	<b>8380</b>	<b>8840</b>	<b>9295</b>
4.5	<b>Mástil</b>	altura de extensión	h4	mm	7610	8370	9285	9740	10200	10655	11112	11570
4.14	<b>Altura puesto operario</b>	elevado	h12	mm	5500	6260	7175	7630	8090	8550	9005	9460
4.21	<b>Anchura total</b>	detrás, en aumentos de 25 mm	b2	mm	1245 – 1880							
4.26	<b>Anchura interior de las patas</b>	en aumentos de 25 mm	b4	mm	965 – 1600							
4.27	<b>Anchura total de rodillos guía</b>	en aumentos de 6,5 mm	b6	mm	1257 – 1994							
4.33	<b>Anchura del pasillo de trabajo</b>	mínimo	Ast	mm	1470							

Tabla 4					SP 3581							
					TT							
2.1	<b>Peso SP 3581</b>	sin batería		kg	3100	3185	3355	3400	3440	3525	3570	3620
2.2	<b>Carga en el eje</b>	con carga, delante		kg	2935	2995	3130	3160	3195	3255	3290	3325
		con carga, detrás		kg	1480	1505	1542	1550	1565	1585	1595	1605
2.3	<b>Carga en el eje</b>	sin carga, delante		kg	2915	2980	3115	3145	3175	3240	3275	3310
		sin carga, detrás		kg	875	895	930	945	955	975	985	1000
3.7	<b>Ancho de vía</b>	detrás, en aumentos de 25 mm	b11	mm	1092 – 1727							
4.2	<b>Mástil</b>	altura de replegado	h1	mm	2415	2720	3025	3175	3330	3630	3785	3935
4.3	<b>Elevación libre</b>		h2	mm	165	470	775	925	1080	1385	1535	1690
4.4	<b>Altura de elevación</b>		h3	mm	<b>5335</b>	<b>6095</b>	<b>7010</b>	<b>7470</b>	<b>7925</b>	<b>8380</b>	<b>8840</b>	<b>9295</b>
4.5	<b>Mástil</b>	altura de extensión	h4	mm	7610	8370	9285	9740	10200	10655	11112	11570
4.14	<b>Altura puesto operario</b>	elevado	h12	mm	5500	6260	7175	7630	8090	8550	9005	9460
4.21	<b>Anchura total</b>	detrás, en aumentos de 25 mm	b2	mm	1220 – 1850							
4.26	<b>Anchura interior de las patas</b>	en aumentos de 25 mm	b4	mm	965 – 1600							
4.27	<b>Anchura total de rodillos guía</b>	en aumentos de 6,5 mm	b6	mm	1257 – 1994							
4.33	<b>Anchura del pasillo de trabajo</b>	mínimo	Ast	mm	1420							

**Equipamiento estándar**

1. Completo sistema de control Access 1 2 3® de Crown
2. Motor de tracción de AC fabricado por Crown
3. Dirección electrónica
4. Reducción gradual de la velocidad en función de la altura
5. Dos velocidades de elevación y descenso con inicio y parada amortiguada
6. Reducción en la velocidad de elevación cuando las horquillas se encuentran a 305 mm de la altura máxima
7. Reducción en la velocidad de descenso cuando las horquillas se encuentran a 380 mm del suelo
8. Cortes de elevación y descenso programables
9. Sistema de frenado inteligente (IBS)
10. Display de información Crown
  - Opción de acceso mediante código PIN
  - Indicador de posición de la rueda de dirección estándar
  - Sistema de autodiagnóstico y cuenta horas
  - Cuenta horas / cuenta-kilómetros / cronómetro
  - Indicador de descarga de la batería con corte de elevación
  - Selección de 3 perfiles de rendimiento de la tracción
  - Diagnóstico a bordo Access 1 2 3 con funciones de resolución de problemas en tiempo real
11. Mando de control de velocidad de uretano blando
12. Volante de dirección con 10° de inclinación y pomo de control
13. Compartimiento portaobjetos
14. Alfombra antifatiga de Crown
15. Ventana de gran visibilidad en plataforma
16. Mástil con diseño de alta visibilidad

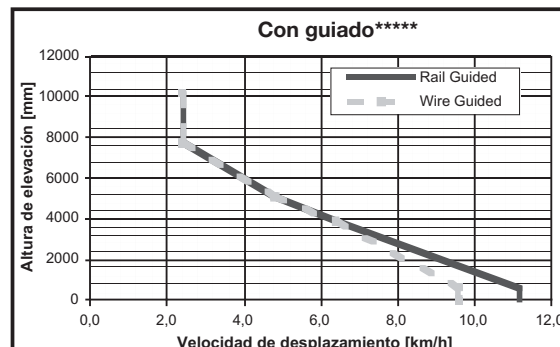
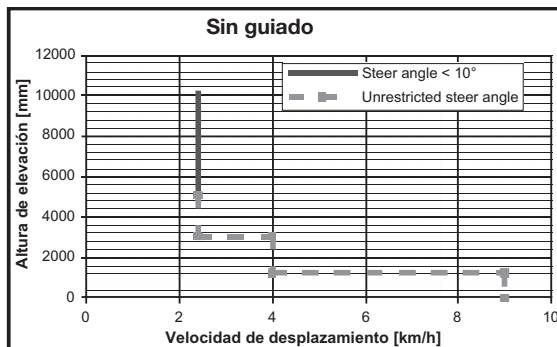
17. Llave de contacto
18. Claxon
19. Lanza destellos
20. Unidad de tracción protegida por cubiertas de acero abisagradas
21. Conector de batería SBE 320
22. Función de extracción de la batería, con rodillos de 50 mm de Ø
23. Acceso superior a la batería para el mantenimiento
24. Cubiertas laterales de la batería de acero, desmontables
25. Enganche ajustable de la batería
26. Desconector de emergencia
27. Sistema de evacuación de emergencia
28. Función InfoPoint® de Crown
29. Cableado codificado por colores
30. Rueda de tracción, estabilizadora y ruedas de carga de poliuretano
31. Horquillas forjadas, montadas en eje pasador
32. Puertas laterales y traseras abatibles con corte de la alimentación

**Equipamiento opcional**

1. Sistema de control de final de pasillo (requiere guiado automático)
2. Rodillos guía
3. Indicador de posición de la rueda de dirección de alta precisión
4. Micro de seguridad en el enganche de la batería
5. Luces de trabajo, luces de cabina y ventiladores de dos velocidades
6. Faros ajustables manualmente
7. Faros montados en el mástil
8. Lanza destellos ámbar
9. Alarma acústica de desplazamiento
10. Selector de altura según zona de trabajo
11. Corte de elevación de horquillas con o sin anulación y/o corte de descenso con anulación
12. Protección antioxidante
13. Protección frigorífica

14. Fuente de alimentación para accesorios
15. Tejadillo protector con cubierta de 50 x 50 mm de malla de acero o de plexiglás
16. Altura especial en el compartimento del operario de 2185 mm (aumenta la altura de replegado y la altura de extensión en 180 mm)
17. Cristal térmico (estándar con protección frigorífica)
18. Accesorios Work Assist™
  - Sujeta notas y gancho auxiliar
  - Soporte RF
  - Bolsillo
  - Pinza
  - Tubo
19. Rueda motriz anti-huella de Vulkollan o poliuretano
20. Ruedas de carga de Vulkollan
21. Pinzas para pallet
  - Euro (Taco central de 150mm de ancho)
  - Chep (Taco central de 100 mm de ancho)
  - GMA (Taco central de 38 mm de ancho)
22. Distintas opciones de plataforma
23. Sensor de detección de pallet
24. Sistema de sujeción de contenedores
25. Horquillas de sección rectangular de 75 x 150 x 1370, 1525, 1830 y 2135 mm (pueden ser necesarias para el uso de plataformas / carros)
26. Preparado para InfoLink

**Factor humano**

La plataforma del operario está diseñada para ofrecer los máximos niveles de visibilidad y estabilidad con objeto de mejorar la confianza y la comodidad del operario. Dispone de una gran ventana (0,7 m<sup>2</sup>) que ofrece una excelente visibilidad. El mástil diseñado por Crown, y completamente despejado, proporciona al operario unas visibilidades central y periférica óptimas cuando la plataforma está bajada. Cuando está

elevada, el mástil de elevación libre total permite una visión sin obstáculos.

La escasa altura de la unidad de tracción, la posición baja del refuerzo inferior del mástil y el diseño de los perfiles anidados en forma de C también contribuyen a mejorar la visibilidad.

La empuñadura de control de velocidad, recubierta con uretano blando, está fijada sólidamente al salpicadero de la carretilla para ofrecer al operador la máxima estabilidad durante el desplazamiento, la inversión de la marcha y el frenado.

La ubicación de los controles de elevación/descenso, el claxon y el desconector de emergencia es ideal para que el operador trabaje mejor y se cansen menos. El volante de dirección, con 10° de angulación y una ligera cavidad para el pomo, reduce el esfuerzo al girar. Volante y pomo están forrados de uretano blando para reducir el esfuerzo de agarre y las vibraciones. La situación de los controles permite al operador trabajar en una postura cómoda en todo momento.

La alfombra antifatiga, de composición micro-celular, absorbe los impactos y las vibraciones. El pedal del freno ha sido diseñado con perfil bajo, quedando a ras de la alfombra cuando está presionado. Las puertas laterales de alta resistencia, diseñadas con un larguero vertical y tres horizontales, aumentan la sensación de seguridad del operario.

Los micros de puerta abierta detienen la carretilla si se da esa circunstancia. También hay disponibles como opción dos luces de trabajo, dos luces de cabina y un ventilador de dos velocidades. La llave de contacto impide el uso no autorizado de la carretilla; la posición de arranque inicia la función de autodiagnóstico. El display transmite al operador información clara y concisa durante el trabajo.

**Access 1 2 3®**

El completo sistema de control Access 1 2 3 es un sistema modular de control y de comunicaciones. Supervisa todos los sensores de la carretilla, toma decisiones según las lecturas de estos y, en consecuencia, controla todas las acciones del sistema de un modo suave y seguro. Los cuatro módulos están en contacto constante mediante un sistema CANbus (Control Area Network) con el fin de ofrecer acceso inmediato a toda la información inter-modular.

- Módulo de display interactivo
- Módulo de control de la tracción
- Módulo de control del vehículo
- Módulo de control de la dirección

El módulo de display proporciona información clara y concisa para el operador. El display incluye una completa herramienta de servicio a bordo para que los técnicos puedan consultar de forma activa los datos de operación de la carretilla.

No es necesario ningún equipo portátil o terminal de servicio. Las prestaciones de la carretilla (velocidad máxima de desplazamiento, freno por inercia, freno por inversión, aceleración, velocidad de desplazamiento con la plataforma elevada y descenso a baja velocidad) se pueden ajustar por medio de Access 1 2 3. Gracias a ello es posible personalizar el rendimiento de la carretilla en función de los requisitos de una aplicación o de un operario.

**Sistema de tracción**

Crown ha utilizado la última generación de sistemas de tracción de AC con tecnología Access 1 2 3. La unidad de tracción, fabricada por Crown, usa engranajes cónicos en espiral y helicoidales desde el motor hasta el eje de la rueda motriz.

El Motor de tracción es fijo, no gira, lo que reduce el desgaste

de los cables eléctricos.

El sistema de tracción de AC de Crown mejora drásticamente la velocidad de desplazamiento, la aceleración y la deceleración, hechos que se reflejan en una mayor productividad.

El control gradual de la velocidad estándar mejora la productividad suavizando los cambios de velocidad a medida que cambia la altura de elevación.

**Sistema de frenado inteligente (IBS)**

El sistema de frenado inteligente patentado de Crown combina la retención del motor con la medida justa de frenado por fricción. La adecuación del nivel de frenado se establece según la altura de la plataforma, el sentido de la marcha y el peso de la carretilla. La fuerza de frenado se reduce automáticamente a medida que aumenta la altura de elevación ya que disminuye la velocidad de desplazamiento.

El hecho de recibir la fuerza de frenado ideal para cualquier altura da más confianza a los operarios y les permite controlar mejor la carretilla, además elimina los frenazos bruscos y reduce el balanceo de la plataforma. El frenado también puede realizarse mediante inversión proporcional de marcha, lo que permite al operador controlar la velocidad de desaceleración cuando se requiere una distancia de frenado mayor.

**Dirección**

La dirección electrónica con microprocesador forma parte del equipamiento estándar de la serie SP 3500. El operario nota como la rueda de dirección gira con suavidad. El esfuerzo es mínimo, de tope a tope sólo son necesarias 4,5 vueltas de volante. La rueda motriz gira 180° completos para obtener la máxima maniobrabilidad. Rueda motriz con auto centrado para carretillas equipadas con guiado automático.

**Sistema hidráulico**

Los motores de alto rendimiento y las bombas reductoras están montados en un conjunto integral. También incorpora colectores de tipo solenoide fabricados por Crown con válvulas integradas de comprobación y retorno. Ambos modelos disponen como estándar de dos velocidades de elevación/descenso con inicio y parada amortiguada. La elevación y descenso a baja velocidad es ajustable. La función de descenso con inicio amortiguado reduce la brusquedad al principio y al final del ciclo de descenso. Una válvula de control del caudal compensa la presión y regula la velocidad máxima de descenso. Dispone de fusibles hidráulicos en todos los cilindros para detener el descenso en caso de superarse la velocidad establecida debido a una ruptura en alguna línea. Se utiliza un acumulador hidráulico para las funciones de elevación y descenso. El control manual del descenso permite bajar la plataforma desde el suelo. El depósito de aceite se diseña con un filtro de malla de 100 en la zona de llenado, un filtro de succión, un filtro de línea de retorno de 10 micras de tipo giratorio y un tapón de drenaje magnético.

**Conjunto del mástil**

El diseño de los mástiles dúplex y tríplex de alta visibilidad incluye perfiles anidados y sitúa los cilindros de elevación detrás de los tramos del mástil. El mástil tríplex dispone de un cilindro central más bajo para la elevación libre. Las mangueras y los cables están dispuestos de manera que no interfieren en la visibilidad a través del mástil. Unos sensores integrados, detectan la tensión de la cadena y desconectan la función de descenso en caso de no cumplirse los requisitos mínimos. Los exclusivos topes en las etapas del mástil eliminan casi

por completo los impactos sobre la plataforma al cambiar de tramo. La forma de cuña del tramo interior permite ajustar los rodillos sin tener que desmontar el mástil.

**Unidad de tracción**

La unidad de tracción está fabricada de acero de gran calibre. El zócalo inferior tiene una altura de 230 mm y un espesor de 20 mm para proteger mejor a los componentes. Las cubiertas de acero, con bisagras de gran resistencia, protegen los componentes de la unidad de tracción y pueden abrirse, o levantarse, para obtener un acceso sin obstáculos. Las cubiertas laterales de la batería también son de acero. Es posible incorporar un micro de seguridad en el enganche de la batería. La cubierta superior de la batería permite el acceso desde arriba para el mantenimiento.

**Protección de seguridad**

Ventana de seguridad en la plataforma para proteger al operador de las cadenas y piezas móviles mientras se encuentra en posición normal de trabajo. Como opción existe una rejilla de acero (estándar con protección frigorífica).

**Normas de seguridad**

Se cumplen todas las normas de seguridad europeas. Los datos de dimensiones y prestaciones pueden variar a causa de tolerancias de fabricación. Las prestaciones están basadas en un vehículo de tamaño medio y son afectadas por el peso, estado de la carretilla, cómo esté equipada y las condiciones de la zona de trabajo. Los productos Crown y sus especificaciones pueden variar sin previo aviso.