

440-450-460-650-660-670-680 (T4i) PS-DRIVE / 440-450-460-660-670 (T4i) VT-DRIVE

X7



McCORMICK



MCCORMICK

Nuevo McCormick X7:

la esencia de la modernidad

Desde siempre los tractores McCormick reflejan la pasión de quien los construye. Y es precisamente de esa pasión de donde nace la nueva serie X7, una gama de tractores diseñada para ofrecer lo último en estilo, tecnología y productividad.

La gama consta de siete modelos que equipan los nuevos motores Betapower Fuel Efficiency de 4 y 6 cilindros con 16 y 24 válvulas, dotados de turbocompresor y sistema de inyección common rail. Los nuevos propulsores cuentan además con el sistema de post-tratamiento de gases de escape SCR, lo que les permite cumplir con la normativa Tier 4 Interim sin afectar a las prestaciones. Los modelos X7.440, X7.450 y X7.460 equipan motores 4 cilindros de 4,5 litros de cilindrada con estructura autoportante, mientras que los modelos X7.650, X7.660, X7.670 y X7.680 están motorizados por 6 cilindros de 6,7 litros montados en un robusto chasis que permite aislar la cabina del ruido y de las vibraciones.

La transmisión se ofrece en dos diferentes versiones: PS-Drive y VT-Drive. La transmisión PS-Drive con 24 velocidades en 6 gamas proporciona 4 marchas powershift bajo carga y dispone de un cambio de gama robotizado. La versión VT-Drive cuenta con una transmisión variable continua CVT (Continuously Variable

Transmission) que proporciona un número infinito de velocidades desde 0 km/h hasta el límite máximo permitido en el país de circulación del vehículo. Ambas transmisiones disponen de inversor electrohidráulico con palanca de mando al volante y están controladas electrónicamente mediante pulsadores integrados en el apoyabrazos multifunción del conductor.

La toma de fuerza trasera de conexión electrohidráulica con eje de 6 o 21 estrías proporciona cuatro velocidades de rotación: 540/540E/1000/1000E rpm. La gestión electrónica asegura un arranque suave y progresivo de la toma de fuerza, protegiendo los aperos y la transmisión del tractor y reduciendo así los costes de mantenimiento.

El modelo X7 con transmisión PS-Drive está disponible en dos versiones con distintos circuitos hidráulicos: Efficient y Premium. La versión Efficient cuenta con un circuito de centro abierto que proporciona un caudal de 88+44 l/min para alimentar el elevador, la dirección y hasta seis distribuidores mecánicos. La versión Premium ofrece un circuito hidráulico de centro cerrado con un caudal de 123+44 l/min que acciona el elevador, la dirección y hasta siete distribuidores electrohidráulicos. El modelo con transmisión VT-Drive está disponible únicamente con circuito hidráulico de centro abierto.

El elevador electrónico trasero con sensor de control de esfuerzo en los brazos inferiores proporciona una capacidad de elevación de hasta 9300 kg. Además, para las labores más pesadas, está disponible como opción un sensor radar. El X7 puede también equiparse, de forma opcional, con un elevador delantero capaz de levantar hasta 3500 Kg y una toma de fuerza frontal que aumenta aún más la versatilidad del vehículo.

El puente delantero, disponible en versión rígida o con suspensiones independientes de control electrónico, proporciona un ángulo de giro de 55° garantizando una extrema maniobrabilidad.

La cabina Premiere Cab es un verdadero centro de control de alta tecnología que proporciona al conductor un confort excepcional y una facilidad de manejo inigualable. El puesto de conducción cuenta con el Data Screen Manager (DSM) (de serie en el modelo VT-Drive), una pantalla táctil de 12 pulgadas que permite controlar las funciones y los parámetros de configuración del tractor y de los aperos (ISOBUS, sistema de guiado por satélite, etc.). La excelente insonorización de la cabina, el puesto de conducción ergonómico y funcional y el acabado de estilo automovilístico hacen el habitáculo del X7 extremadamente confortable y acogedor.



ASIENTO DEL CONDUCTOR Y ASIENTO DEL ACOMPAÑANTE HIDE-AWAY

El puesto de conducción cuenta con un elegante y ancho asiento con suspensión neumática que puede equiparse con un eficiente sistema de calefacción y ventilación. Asimismo, un innovador asiento tapizado permite a un pasajero viajar con toda comodidad. El asiento de acompañante se pliega fácilmente ocultándose en su compartimento para facilitar el acceso a la cabina. La guantera dispone de aire acondicionado.



TABLERO DIGITAL

Moderno e intuitivo, el tablero de instrumentos digital mantiene al operador constantemente informado sobre el funcionamiento del tractor. El tablero de mandos se inclina junto con el volante.





DATA SCREEN MANAGER (DSM) Y APOYABRAZOS MULTIFUNCIÓN

Moderna y luminosa, la pantalla táctil DSM de 12 pulgadas permite controlar de forma simple e intuitiva las diversas funciones del tractor. El apoyabrazos multifunción integrado en el asiento del conductor agrupa todos los mandos principales del vehículo.



TECHO DE LA CABINA

Los mandos del climatizador automático están colocados en una elegante consola integrada en el techo de la cabina. Una trampilla transparente practicable facilita el trabajo con el cargador frontal.



PUNTOS CLAVE Y BENEFICIOS

- › CABINA DE 4 MONTANTES CON PLATAFORMA DE PISO PLANO
- › TABLERO DE MANDOS Y VOLANTE AJUSTABLES
- › ASIENTO GIRATORIO CON SUSPENSIÓN NEUMÁTICA Y RESPALDO CLIMATIZADO
- › APOYABRAZOS DEL CONDUCTOR CON MANDOS INTEGRADOS
- › PANTALLA DSM (DATA SCREEN MANAGER)
- › ASIENTO DEL ACOMPAÑANTE HIDE-AWAY ABATIBLE
- › CLIMATIZADOR AUTOMÁTICO
- › SUSPENSIÓN HIDRÁULICA DE LA CABINA (OPCIONAL)

Cabina Premiere Cab, un auténtico centro de control tecnológico

Dos años después del lanzamiento de la serie X7, la cabina Premiere Cab exhibe una renovada estética y una mejor ergonomía que facilita el manejo del tractor permitiendo al conductor trabajar sin fatiga durante largas jornadas. La nueva cabina del X7 mantiene el mismo diseño que la anterior. La estructura de cuatro montantes con plataforma de piso plano y grandes puertas ancladas en el montante trasero permite un cómodo acceso al puesto de conducción y el parabrisas panorámico de una sola pieza proporciona una visibilidad inigualable. El asiento de alcántara con plataforma giratoria, suspensión neumática dinámica, respaldo climatizado opcional y ajuste de altura automático cuenta con un apoyabrazos multifunción que agrupa todos los mandos principales. El apoyabrazos incorpora también una pantalla táctil DSM de 12 pulgadas que permite

controlar las prestaciones y ajustar los parámetros de funcionamiento del tractor. El volante telescópico regulable en inclinación se mueve solidario con el cuadro de instrumentos. El equipamiento de serie se ha ampliado añadiendo un espejo interior, tomas adicionales de 12V para alimentar dispositivos portátiles, un porta botellas y un marco de techo solar. Un eficiente sistema de presurización y un nivel de ruido de sólo 70 dBA permiten al conductor trabajar con total seguridad, quedando perfectamente aislado del exterior. Asimismo, la climatización automática integrada en el techo mantiene la temperatura deseada de trabajo, sea cual sea el clima exterior. Opcionalmente, la cabina Premiere Cab puede equiparse con una suspensión hidráulica de control electrónico.

PUNTOS CLAVE Y BENEFICIOS

- › GESTIÓN DE LA POTENCIA CON POWER PLUS
- › GESTIÓN ELECTRÓNICA COMMON RAIL Y TURBO INTERCOOLER
- › SISTEMA DE POST-TRATAMIENTO DE GASES DE ESCAPE CON CATALIZADOR SCR
- › MOTORES 6 CILINDROS MONTADOS SOBRE CHASIS
- › RADIADORES SEPARABLES PARA FACILITAR LA LIMPIEZA



POWER PLUS

El sistema de gestión electrónica de la potencia Power Plus permite al motor adaptarse a las variaciones de carga para mantener constante el régimen deseado durante el transporte por carretera y los trabajos con la toma de fuerza. Cuatro modelos de la gama X7 PS-Drive cuentan de serie con el sistema Power Plus que aumenta las potencias respectivas a 175 CV (X7.460, X7-660), 192 CV (X7.670) y 212 CV (X7.660). La gama X7 VT-Drive equipa el sistema Power Plus en todos los modelos permitiendo alcanzar hasta 147, 160, 176, 181 y 195 CV.

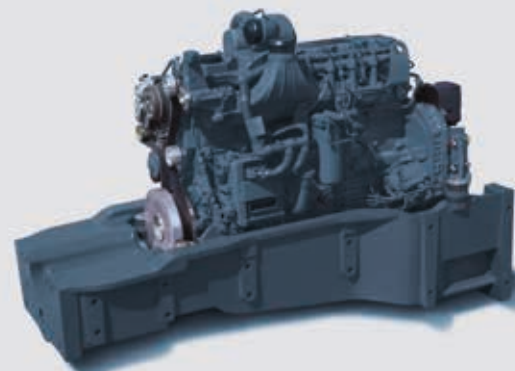

CHASIS DE SOPORTE MOTOR PARA EL X7.6

Los motores 6 cilindros están montados en un robusto chasis de fundición con amortiguadores de caucho que permite aislar la cabina del ruido y de las vibraciones.





MANTENIMIENTO

El capó con apertura basculante total facilita el acceso al motor para las comprobaciones y el mantenimiento rutinarios. Además, gracias a un simple mecanismo los distintos radiadores que forman el sistema de refrigeración del motor se separan para facilitar las operaciones de limpieza.



DEPÓSITO DE ADBLUE®

Un depósito de capacidad de 38 litros contiene el aditivo AdBlue® para el sistema SCR, que actualmente representa la mejor solución para cumplir con la normativa sobre emisiones Tier 4 Interim.



Motores Betapower Fuel Efficiency Tier4 Interim con sistema SCR

Todos los modelos de la Serie X7 equipan los nuevos motores Betapower Tier4 interim.

Los modelos X7.4 cuentan con motores 4 cilindros de 4,5 litros de cilindrada, mientras que los modelos X7.6 están motorizados por 6 cilindros de 6,7 litros.

La serie X7 con transmisión PS-Drive equipa siete motores con potencias máximas de 143, 160 y 166 CV para los 4 cilindros y de 160, 165, 177 y 188 CV para los 6 cilindros. Los motores utilizados en la serie X7 con transmisión variable continua VT-Drive son cinco: tres 4 cilindros con potencias máximas de 136, 150 y 166 CV y dos 6 cilindros que desarrollan hasta 172 y 181 CV.

Todos los modelos están dotados de turbocompresor, sistema de inyección electrónica common rail y sistema de

post-tratamiento de los gases de escape SCR.

El sistema SCR o reducción catalítica selectiva, utiliza un segundo fluido, denominado AdBlue®, que está contenido en un depósito aparte y se inyecta al flujo de escape antes de que llegue al catalizador, donde se realiza el proceso de reducción de los gases nocivos.

Esta tecnología permite cumplir con la normativa de emisiones Tier 4 Interim, sin alterar las prestaciones del motor.

El sistema SCR, junto con la optimización de la inyección electrónica y de la combustión, proporciona a estos motores más potencia con un bajo consumo de carburante y una elevada reserva de par, garantizando una gran elasticidad y una excelente respuesta a las variaciones de carga.



JOYSTICK MULTIFUNCIÓN PARA TRANSMISIÓN PRO-DRIVE

El joystick multifunción integrado en el apoyabrazos derecho del asiento del conductor tiene una empuñadura ergonómica que proporciona un control simple e intuitivo de todas las funciones del cambio PS-Drive, permitiendo al conductor realizar los cambios de marcha y de gama con sólo el pulgar y el dedo índice de la mano sin pisar el pedal de embrague. El botón de la transmisión y el cambio de gamas robotizado (Robotized Range Shifting) proporcionan unos cambios rápidos y suaves, garantizando en todo momento una tracción óptima tanto para las labores del campo como para el transporte por carretera. La palanca multifuncional incorpora además el exclusivo pulsador patentado My Switch (P) (fig. A), que permite

seleccionar y activar hasta cuatro diferentes funciones: Autoshift, bloqueo de diferenciales, conexión/desconexión de la doble tracción y embrague manual De-clutch. Además del pulsador My Switch y de los mandos de la transmisión, el joystick multifunción tiene una serie de botones que activan las siguientes funciones: subida/bajada del elevador trasero, regulador de velocidad automático Cruise Control, mando de un distribuidor hidráulico, gestión de cabeceras. Todas estas funciones permite al conductor manejar el tractor y los aperos de la forma más eficiente y segura sin quitar la mano de la palanca multifuncional. Las funciones seleccionadas son visualizadas en la pantalla del tablero de instrumentos digital.

Dos opciones de transmisión: PS-Drive y VT-Drive

Una gama potente y versátil como la serie X7 debe hacer frente a cualquier tarea en todas las condiciones de trabajo. Por eso, aprovechando la experiencia adquirida con años de actividad en el campo de tractores de alta potencia, los ingenieros de McCormick han desarrollado para la gama X7 dos distintas transmisiones, denominadas PS-Drive y VT-Drive, que ofrecen la versatilidad y flexibilidad necesaria para responder a las necesidades de la agricultura moderna.

TRANSMISIÓN PS-DRIVE CON AUTOSHIFT

La transmisión PS-Drive cuenta con 24 velocidades en 6 gamas proporcionando 4 marchas powershift bajo carga en cada gama. Con un cambio de gama robotizado y un inversor electrohidráulico con palanca de mando al volante, la transmisión proporciona 24 marchas adelante y 24 marchas atrás. El superreductor, disponible como opción, permite obtener hasta 40 velocidades hacia adelante y 40 hacia atrás.

La transmisión PS-Drive está diseñada para ofrecer al usuario la velocidad adecuada para cada aplicación y permite alcanzar una

velocidad máxima de 40 km/h con un régimen económico del motor o, donde la ley lo permita, de 50 km/h.

La transmisión cuenta además con un dispositivo denominado Oil Cut-Off que permite una gestión más eficiente del sistema de frenado, garantizando una elevada potencia y estabilidad de frenado en carretera y reduciendo al mismo tiempo el consumo de carburante.

MÁS FUNCIONES ELECTRÓNICAS

La gestión electrónica de la transmisión ofrece funciones adicionales que pueden programarse utilizando los botones integrados en el apoyabrazos:

- › Programación de la marcha de arranque;
- › Range Skip: cambio de gama rápido;
- › Speed Matching: selección automática de la marcha en función de la velocidad del tractor;
- › Autoshift: cambio automático de las marchas en todas las gamas con ajuste Eco/Power;
- › De-clutch: botón de embrague;
- › Shuttle Modulation Control: ajuste de la sensibilidad del inversor hidráulico (en la pantalla del tablero de mandos).



AUTOSHIFT

La función Autoshift selecciona automáticamente la marcha más adecuada según la carga, la velocidad y el régimen del motor. Esto se traduce en una conducción más fácil y segura que aumenta aún más el confort y la productividad. El botón de ajuste APS (Eco/Power) integrado en el apoyabrazos permite variar los puntos de cambio de las marchas para realizar una conducción más o menos agresiva (fig. B).

INVERSOR ELECTROHIDRÁULICO

Gracias al inversor hidráulico (fig. C) con posición de neutro, la inversión del sentido de marcha se realiza de forma automática y progresiva actuando en la palanca al volante sin utilizar el pedal de embrague. Es además posible ajustar electrónicamente la reactividad del inversor.



PUNTOS CLAVE Y BENEFICIOS

- › TODOS LOS MANDOS DEL CAMBIO AGRUPADOS EN UNA ÚNICA PALANCA MULTIFUNCIÓN
- › CAMBIO DE GAMA ROBOTIZADO
- › AUTOSHIFT: CAMBIOS AUTOMÁTICOS DE VELOCIDADES EN CADA GAMA
- › PALANCA DE INVERSOR HIDRÁULICO AL VOLANTE
- › MODALIDAD ECO PARA EL TRANSPORTE
- › PULSADOR PATENTADO MY SWITCH
- › SUPERREDUCTOR (OPCIONAL)





JOYSTICK MULTIFUNCIÓN VT EASY PILOT

El joystick multifunción VT Easy Pilot (fig. A) integrado en el apoyabrazos derecho del asiento del conductor tiene una empuñadura ergonómica que proporciona un control simple e intuitivo de todas las funciones del cambio VT-Drive, permitiendo al conductor cambiar de gama y de velocidad con sólo el pulgar y el dedo índice de la mano sin pisar el pedal de embrague. La palanca multifunción VT Easy Pilot incorpora dos botones de color naranja que llevan los símbolos + y -. Presionando estos botones junto con el botón Enable puesto en la parte delantera de la palanca, el operador podrá seleccionar la gama de velocidad más adecuada para el apero que va a utilizar. Después de haber seleccionado la gama deseada, el operador podrá utilizar el joystick VT Easy Pilot como acelerador, moviendo la palanca hacia delante para aumentar la velocidad y hacia atrás para reducirla, sin

utilizar el pedal de acelerador. Para facilitar las maniobras en cabeceras y los trabajos con cargador frontal, el VT Easy Pilot cuenta además con el pulsador Remote Shuttle (R) (fig. A), que permite invertir el sentido de marcha sin utilizar la palanca de inversor al volante. Además del pulsador Remote Shuttle y de los mandos de la transmisión, la palanca multifunción VT Easy Pilot tiene una serie de botones que activan las siguientes funciones: subida/bajada del elevador trasero, regulador de velocidad automático Cruise Control, mando de un distribuidor hidráulico, gestión de cabeceras. Todas estas funciones permite al conductor manejar el tractor y los aperos de la forma más eficiente y segura sin quitar la mano de la palanca multifuncional. Las funciones seleccionadas son visualizadas en el tablero de instrumentos digital y en la pantalla DSM.



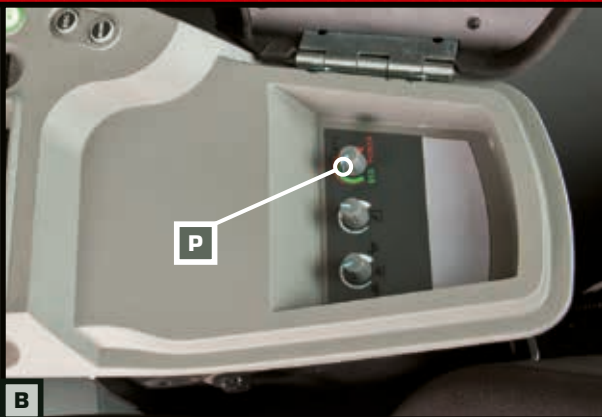

INVERSOR ELECTROHIDRÁULICO

Gracias al inversor hidráulico con posición de neutro, la inversión del sentido de marcha se realiza de forma automática y progresiva actuando en la palanca al lado del volante sin utilizar el pedal de embrague. Es además posible ajustar electrónicamente la reactividad del inversor.



PUNTOS CLAVE Y BENEFICIOS

- › TODOS LOS MANDOS DEL CAMBIO AGRUPADOS EN LA PALANCA MULTIFUNCIÓN VT EASY PILOT
- › CAMBIOS DE VELOCIDADES SIN PEDAL DE EMBRAGUE O BOTÓN DE-CLUTCH
- › ACELERACIÓN SUAVE, VELOCIDAD ÓPTIMA EN CUALQUIER SITUACIÓN, TRACCIÓN CONSTANTE
- › BAJO CONSUMO DE CARBURANTE, GASTOS DE EXPLOTACIÓN REDUCIDOS
- › PULSADOR REMOTE SHUTTLE

Transmisión variable continua VT-Drive

La transmisión VT-Drive es una transmisión variable continua (Continuously Variable Transmission - CVT) desarrollada por McCormick que proporciona un número infinito de velocidades desde 0 km/h hasta el límite máximo permitido en el país de circulación del vehículo. La transmisión VT-Drive cuenta con cuatro gamas de velocidades que se adaptan a diferentes aplicaciones:

GAMA	1	CREEPER	0,5 - 3 KM/H
GAMA	2	FIELD 1	0,5 - 12 KM/H
GAMA	3	FIELD 2	0,5 - 21 KM/H
GAMA	4	TRANSPORT	0,5 - 40 o 50 KM/H

La transmisión VT-Drive tiene cuatro modos de funcionamiento:

A. AUTO MODE

La gestión electrónica toma el control del régimen del motor y de la relación de transmisión (respetando los

parámetros fijados mediante el potenciómetro (P) (fig. B) presente en el apoyabrazos multifunción) a fin de alcanzar la velocidad deseada.

B. MANUAL MODE

El operador fija el régimen del motor utilizando el acelerador de mano. La gestión electrónica toma el control de la relación de transmisión a fin de alcanzar la velocidad deseada.

C. PTO MODE

El operador fija el régimen del motor utilizando el acelerador de mano. La gestión electrónica toma el control de la relación de transmisión a fin de alcanzar la velocidad deseada con la TdF activada.

D. CRUISE MODE

El operador selecciona la velocidad del tractor y ésta permanece constante.



SUSPENSIÓN ELECTROHIDRÁULICA DE LA CABINA Y SUSPENSIÓN DELANTERA INDEPENDIENTE

La serie X7 puede equiparse de forma opcional con un puente delantero con suspensiones independientes de control electrónico. Gracias a este sistema los golpes y las irregularidades del terrenos son absorbidos en cada rueda de forma independiente, permitiendo conseguir más adherencia y tracción con respecto a los ejes tradicionales. Todo ello se traduce en una mayor estabilidad y un control óptimo del vehículo. El puente con suspensiones independientes proporciona

una seguridad total durante el transporte y la conducción por carretera, aumentando la velocidad y el confort del operador. Este sistema permite, además, ajustar la altura del tren delantero manteniendo siempre una capacidad de tracción constante (fig. A).

El puente delantero suspendido combinado con la suspensión electrohidráulica de la cabina McCormick Suspended Hydro-Cab (fig. B), disponible como opción, proporciona elevados niveles de calidad y confort, aumentando la comodidad y seguridad de conducción en cualquier condición de marcha.

Tracción, maniobrabilidad y confort en cualquier terreno

Para el X7, los terrenos accidentados o empinados no constituyen un obstáculo, sino un reto. En esta nueva gama de tractores, tracción, maniobrabilidad y confort encuentran un equilibrio perfecto que se traduce en una gran adherencia y estabilidad en cualquier condición de trabajo y transporte.

Gracias al robusto puente delantero con bloqueo de diferencial integral y a la tracción a las cuatro ruedas con conexión electrohidráulica, al detenerse el motor la doble tracción permanece activada o se activa automáticamente, garantizando la máxima seguridad en cualquier situación.

El puente trasero, diseñado para las necesidades específicas de la serie X7 proporciona gran robustez y fiabilidad. Al frenar, la doble tracción se conecta automáticamente activando al mismo tiempo los frenos del eje delantero. La acción combinada de los frenos de

discos en baño de aceite delanteros y traseros garantiza un frenado óptimo en las cuatro ruedas. Además el sistema de frenado está asistido por un servofreno (Braking Booster System) que aumenta la presión ejercida sobre el pedal del freno, traduciéndose en una gran potencia y precisión de frenado.

MÁXIMA MANIOBRABILIDAD

A pesar de su gran tamaño y su elevada potencia, el tractor X7 resulta extremadamente manejable. La elevada distancia libre al suelo, la amplia oscilación del eje delantero, el ángulo de giro máximo de 55°, así como el reducido radio de giro (4800 mm en el X7.4 y 5400 mm en el X7.6) proporcionan a este tractor una excelente maniobrabilidad en espacios reducidos y en las cabeceras. Además, la dirección hidrostática garantiza virajes suaves incluso con bajos regímenes del motor.

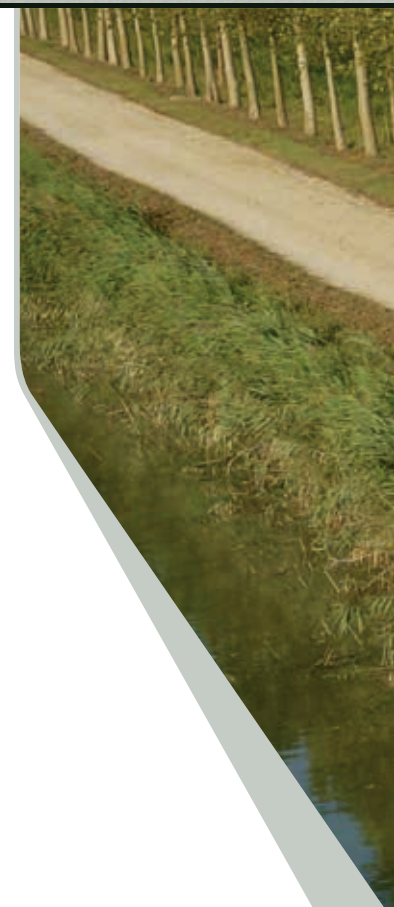

**B**

GESTIÓN AUTOMÁTICA DE LA DOBLE TRACCIÓN Y DEL BLOQUEO DE DIFERENCIALES PARA LAS MANIOBRAS DE CABECERA

Todos los modelos de la gama X7 cuentan con un dispositivo de bloqueo simultáneo de los diferenciales delantero y trasero que garantiza la máxima adherencia y tracción en cualquier terreno. El dispositivo está controlado electrónicamente mediante la función Auto que conecta y desconecta de forma automática el bloqueo de diferenciales y la doble tracción durante los giros en cabecera (fig. C).

**C**



TOMA DE FUERZA TRASERA

El tractor X7 está concebido para trabajar con aperos de gran tamaño que requieren mucha potencia. Por eso, la toma de fuerza (fig. A) ha sido diseñada para transmitir la máxima potencia del motor garantizando un alto rendimiento en cualquier aplicación. La toma de fuerza trasera ofrece cuatro velocidades 1000/1000Eco/540/540Eco rpm y cuenta con un embrague electrohidráulico (P) (fig. B) que permite un arranque suave y progresivo de los aperos. El sistema Power Plus permite incrementar automáticamente la potencia disponible cuando el motor trabaja con aperos conectados a la toma de fuerza, manteniendo la potencia constante en presencia de variaciones de carga. Este sistema permite optimizar el uso de la toma de fuerza, mejorando las prestaciones y la productividad del tractor. La toma de fuerza y el elevador disponen de mandos remotos convenientemente integrados en el guardabarros trasero para facilitar el acoplamiento de los aperos desde el suelo (fig. C).



**C****D**

TDF CON FUNCIÓN AUTO

La función Auto conecta y desconecta automáticamente la toma de fuerza en función de la posición de subida y bajada del elevador, proporcionando un control preciso del apero durante las maniobras en las cabeceras (fig. B).

**E**

ELEVADOR Y TOMA DE FUERZA DELANTEROS

Un elevador y una toma de fuerza delanteros permiten trabajar con combinaciones de aperos frontales y traseros, convirtiendo el X7 en un tractor extremadamente polivalente y versátil (fig. E).



PUNTOS CLAVE Y BENEFICIOS

- › CIRCUITO HIDRÁULICO DE CENTRO CERRADO
- › ELEVADOR ELECTRÓNICO
- › TDF CON 4 VELOCIDADES DE SERIE
- › POTENCIA CONSTANTE A LA TDF CON EL SISTEMA POWER PLUS
- › HASTA 7 DISTRIBUIDORES ELECTROHIDRÁULICOS
- › ELEVADOR Y TOMA DE FUERZA DELANTEROS (OPCIÓN)
- › ISOBUS Y GUIADO POR SATÉLITE

Altas prestaciones

hidráulicas y electrónicas

SISTEMA HIDRÁULICO SENSIBLE A LA CARGA

El tractor X7 utiliza un circuito hidráulico de centro cerrado con bomba de caudal variable. Esto quiere decir que la bomba proporciona el caudal a la demanda en función de la carga del sistema, evitando así un consumo innecesario de energía. El circuito tiene un caudal total de 167 l/min y suministra hasta 123 l/min al elevador y a los distribuidores para alimentar todas las funciones hidráulicas, incluso simultáneamente.

ELEVADOR ELECTRÓNICO

El elevador electrónico permite controlar los aperos con eficiencia y precisión. El control principal de subida y bajada (S) (fig. B), integrado ergonómicamente en el joystick multifunción,

y los mandos colocados en el apoyabrazos permiten al conductor manejar los aperos con total facilidad y comodidad. El elevador electrónico cuenta con sensores de control de esfuerzo en los brazos inferiores y con un enganche de tres puntos de categoría III que permite levantar hasta 9300 kg (fig. A).

DISTRIBUIDORES AUXILIARES

La serie X7 equipa hasta siete distribuidores doble efecto de mando electrohidráulico. De éstos, uno está controlado por un joystick multifunción y cuatro por botones integrados en el apoyabrazos. Los otros dos distribuidores son accionados por medio de un mini-joystick y permiten manejar un elevador delantero o un cargador frontal (fig. B-D).

**A**

CONTROL DE APEROS ISOBUS

El tractor X7 puede equiparse, de forma opcional, con un sistema ISOBUS conforme a la norma ISO 11783, que permite al operador controlar los aperos compatibles sin necesidad de instalar una centralita de control en la cabina. El sistema, que utiliza la red CANBUS del tractor, permite al operador gestionar los parámetros de funcionamiento del apero a través de un menú específico presente en la pantalla táctil DSM. El sistema ISOBUS permite la comunicación entre tractor, apero y ordenador de a bordo sincronizando el intercambio de datos para una eficiencia operativa total.

**B**

Guiado por satélite

El sistema de guiado por satélite, disponible como opción, es controlado mediante una pantalla táctil de 8,4 pulgadas asociada a una antena satelital montada sobre el techo de la cabina del tractor (fig. A, B).

LA PANTALLA PERMITE GESTIONAR DOS FUNCIONES:

- A: Sistema PSM (Precision Steering Management) para el control y la gestión del sistema de guiado por satélite. Esta tecnología, específicamente concebida para los profesionales del sector agrícola, permite obtener una precisión de hasta 2 cm en las labores en campo abierto con el método RTK. Una mayor precisión de trabajo se traduce en una sensible reducción del coste por unidad de superficie trabajada. En combinación con el sistema de guiado por satélite está disponible la función de dirección rápida con control dinámico Eazysteer que permite realizar un giro completo de la dirección girando el volante aproximadamente una vuelta. Esto permite efectuar giros cerrados con menos vueltas del volante, lo cual se traduce en mayor productividad y confort para el conductor.
- B: Configuración y control del sistema ISOBUS y gestión de funciones avanzadas (p.ej. Task & Section Controller). La función ISOBUS puede también controlarse en la pantalla táctil DSM.





DATO TÉCNICOS DE LOS MODELOS CON TRANSMISIÓN PS-DRIVE		X7.440 PS DRIVE	X7.450 PS DRIVE	X7.460 PS DRIVE	X7.650 PS DRIVE	X7.660 PS DRIVE	X7.670 PS DRIVE	X7.680 PS DRIVE
MOTOR								
TIER 4 INTERIM / STAGE 3B		BETAPOWER	BETAPOWER	BETAPOWER	BETAPOWER	BETAPOWER	BETAPOWER	BETAPOWER
SISTEMA DE INYECCIÓN ELECTRÓNICA DE ALTA PRESIÓN COMMON RAIL		●	●	●	●	●	●	●
TURBO/INTERCOOLER AIRE-AIRE		●	●	●	●	●	●	●
POTENCIA MÁXIMA CON POWER PLUS ISO	CV/KW	—	—	175/129	—	175/129	192/141	212/156
POTENCIA NOMINAL CON POWER PLUS ISO	CV/KW	—	—	170/125	—	170/125	188/138	205/151
POTENCIA MÁXIMA ISO	CV/KW	143/105	160/118	166/122	160/118	165/121	177/130	188/138
POTENCIA NOMINAL ISO	CV/KW	135/99	152/112	160/118	152/112	159/117	166/122	181/133
RÉGIMEN NOMINAL	RPM	2200	2200	2200	2200	2200	2200	2200
PAR MÁXIMO (CON POWER PLUS)	NM	590 (-)	676 (-)	680 (700)	676 (-)	632 (726)	726 (810)	810 (867)
RÉGIMEN DE PAR MÁXIMO (CON POWER PLUS)	RPM	1500 (-)	1500 (-)	1500 (1500)	1500 (-)	1500 (1500)	1500 (1500)	1500 (1500)
RÉGIMEN DE POTENCIA MÁXIMA (CON POWER PLUS)	RPM	1800 (-)	1800 (-)	1800 (1800)	1800 (-)	1800 (1800)	1800 (1800)	1800 (1800)
RESERVA DE PAR (CON POWER PLUS)		41% (-)	41% (-)	41% (29%)	41% (-)	41% (37%)	41% (45%)	37% (37%)
DIÁMETRO CILINDRO/CARRERA	MM	104 / 132	104 / 132	104 / 132	104 / 132	104 / 132	104 / 132	104 / 132
CILINDRADA (CM ³) / Nº CILINDROS / Nº VÁLVULAS		4500 / 4 / 16	4500 / 4 / 16	4500 / 4 / 16	6728 / 6 / 24	6728 / 6 / 24	6728 / 6 / 24	6728 / 6 / 24
RELACIÓN DE COMPRESIÓN		17,1:1	17,1:1	17,1:1	17,1:1	17,1:1	17,1:1	17,1:1
REFRIGERACIÓN POR AGUA		●	●	●	●	●	●	●
FILTRO DE AIRE AXIAL CON PRELIMPIEZA MEDIANTE CICLONES		●	●	●	●	●	●	●
EYECTOR PARA FILTRO DE AIRE		●	●	●	●	●	●	●
SISTEMA DE ESCAPE SCR		●	●	●	●	●	●	●
CAPACIDAD DEPÓSITO ADBLUE	L	38	38	38	38	38	38	38
CAPACIDAD DEPÓSITO CARBURANTE	L	280	280	280	320	320	320	320
EMBRAGUE								
MULTIDISCO EN BAÑO DE ACEITE		●	●	●	●	●	●	●
TRANSMISIÓN PS-DRIVE								
PS-DRIVE + INVERSOR HIDRÁULICO: 24AD+24MA (4 VELOCIDADES POWERSHIFT EN 6 GAMAS)		●	●	●	●	●	●	●
PS-DRIVE + SUPERREDUCTOR + INVERSOR HIDR: 40AD+40MA (4 VELOCIDADES POWERSHIFT EN 6 GAMAS)		○	○	○	○	○	○	○
CAMBIO DE GAMA ROBOTIZADO (ROBOTIZED RANGE SHIFTING)		●	●	●	●	●	●	●
ECO FORTY (40 KM/H CON RÉGIMEN MOTOR REDUCIDO)		●	●	●	●	●	●	●
TOP FIFTY (50 KM/H)		○	○	○	○	○	○	○
REVERSE POWER SHUTTLE: INVERSOR BAJO CARGA		●	●	●	●	●	●	●
BLOQUEO DE DIFERENCIAL TRASERO CON MANDO ELECTROHIDRÁULICO		●	●	●	●	●	●	●
EJE TRASERO DE BRIDA		●	●	●	●	●	●	●
EJE TRASERO DE BARRA		○	○	○	○	○	○	○
TOMA DE FUERZA								
EMBRAGUE MULTIDISCO EN BAÑO DE ACEITE		●	●	●	●	●	●	●
CONEXIÓN ELECTROHIDRULICA MODULADA		●	●	●	●	●	●	●
4 VELOCIDADES: 1000/1000E/540/540E RPM		●	●	●	●	●	●	●
EJE TDF 1" 3/8 DE 6 Y 21 ESTRÍAS		●	●	●	●	●	●	●
PUENTE DELANTERO 4RM								
TIPO RÍGIDO		●	●	●	●	●	●	●
SUSPENSIÓN HIDRÁULICA DE CONTROL ELECTRÓNICO		○	○	○	○	○	○	○
CONEXIÓN ELECTROHIDRÁULICA 4RM		●	●	●	●	●	●	●
ÁNGULO MÁXIMO DE GIRO		55°	55°	55°	55°	55°	55°	55°
BLOQUEO DE DIFERENCIAL ELECTROHIDRÁULICO		●	●	●	●	●	●	●
RADIO DE GIRO	MM	4800	4800	4800	4900	4900	5400	5400
FRENOS								
TRASEROS MULTIDISCO EN BAÑO DE ACEITE		●	●	●	●	●	●	●
CONEXIÓN AUTOMÁTICA 4RM AL FRENAR		●	●	●	●	●	●	●
SERVOFRENO BRAKING BOOSTER SYSTEM		●	●	●	●	●	●	●
FRENADO HIDRÁULICO DE REMOLQUE		○	○	○	○	○	○	○
FRENADO NEUMÁTICO DE REMOLQUE		○	○	○	○	○	○	○

Legenda: ● de serie ○ opcional — no disponible

DATO TÉCNICOS DE LOS MODELOS CON TRANSMISIÓN PS-DRIVE		X7.440 PS DRIVE	X7.450 PS DRIVE	X7.460 PS DRIVE	X7.650 PS DRIVE	X7.660 PS DRIVE	X7.670 PS DRIVE	X7.680 PS DRIVE
CIRCUITO HIDRÁULICO								
CIRCUITO DE CENTRO ABIERTO (VERSIÓN EFFICIENT)		●	●	●	●	●	●	●
CAUDAL BOMBA HIDRÁULICA (VERSIÓN EFFICIENT)	L/MIN	88	88	88	88	88	88	88
CAUDAL BOMBA DE DIRECCIÓN (VERSIÓN EFFICIENT)	L/MIN	44	44	44	44	44	44	44
CIRCUITO DE CENTRO CERRADO (VERSIÓN PREMIUM)		●	●	●	●	●	●	●
CAUDAL BOMBA HIDRÁULICA (VERSIÓN PREMIUM)	L/MIN	123	123	123	123	123	123	123
CAUDAL BOMBA DE DIRECCIÓN (VERSIÓN PREMIUM)	L/MIN	44	44	44	44	44	44	44
DISTRIBUIDORES AUXILIARES DE MANDO MECÁNICO (VERSIÓN EFFICIENT)	STD/OPC	2/4 - 6	2/4 - 6	2/4 - 6	2/4 - 6	2/4 - 6	2/4 - 6	2/4 - 6
DISTRIBUIDORES AUXILIARES DE MANDO ELECTROHIDRÁULICO (VERSIÓN PREMIUM)	STD/OPC	3/5 - 7	3/5 - 7	3/5 - 7	3/5 - 7	3/5 - 7	3/5 - 7	3/5 - 7
ELEVADOR CAN BUS LIFT CONTROL								
CONTROL ELECTRÓNICO		●	●	●	●	●	●	●
CONTROL DE POSICIÓN, CONTROL MIXTO, FUNCIÓN FLOTANTE, AMORTIGUACIÓN		●	●	●	●	●	●	●
CAPACIDAD DE ELEVACIÓN MÁXIMA (VERSIÓN EFFICIENT)	KG	6300	6300	6300	6300	6300	6300	6300
CAPACIDAD DE ELEVACIÓN MÁXIMA (VERSIÓN PREMIUM)	KG	9300	9300	9300	9300	9300	9300	9300
SENSORES DE CONTROL DE ESFUERZO EN LOS BRAZOS INFERIORES		●	●	●	●	●	●	●
ENGANCHE DE TRES PUNTOS	CAT.	3N / 3	3N / 3	3N / 3	3N / 3	3N / 3	3	3
ELEVADOR Y TDF DELANTEROS (CAPACIDAD DE ELEVACIÓN KG)		3500 ○	3500 ○	3500 ○	3500 ○	3500 ○	3500 ○	3500 ○
CABINA Y PUESTO DE CONDUCCIÓN								
CABINA PREMIERE CAB DE 4 MONTANTES CON PLATAFORMA DE PISO PLANO		●	●	●	●	●	●	●
CABINA CON SUSPENSIÓN HIDRÁULICA DE CONTROL ELECTRÓNICO MCCORMICK SUSPENDED HYDRO CAB		○	○	○	○	○	○	○
CALEFACCIÓN/VENTILACIÓN		●	●	●	●	●	●	●
AIRE ACONDICIONADO (VERSIÓN EFFICIENT)		●	●	●	●	●	●	●
CLIMATIZADOR AUTOMÁTICO (VERSIÓN PREMIUM)		●	●	●	●	●	●	●
TABLERO DIGITAL CON PERFORMANCE MONITOR		●	●	●	●	●	●	●
ASIENTO SUPER DELUXE NEUMÁTICO SIN APOYABRAZOS MULTIFUNCIÓN (VERSIÓN EFFICIENT)		●	●	●	●	●	●	●
ASIENTO SUPER DELUXE NEUMÁTICO CON APOYABRAZOS MULTIFUNCIÓN (VERSIÓN PREMIUM)		●	●	●	●	●	●	●
ASIENTO DELUXE CLIMATIZADO CON SUSPENSIÓN NEUMÁTICA DE BAJA FRECUENCIA Y APOYABRAZOS MULTIFUNCIÓN (VERSIÓN PREMIUM)		○	○	○	○	○	○	○
AUTORADIO / BLUETOOTH / MP3 READY		●	●	●	●	●	●	●
ADAPTACIÓN ISOBUS		○	○	○	○	○	○	○
PANTALLA TÁCTIL 12"		○	○	○	○	○	○	○
KIT DE GUIADO POR SATÉLITE (PANTALLA 8" + ANTENA)		○	○	○	○	○	○	○
ASIENTO DEL ACOMPAÑANTE ABATIBLE HIDE AWAY + GUANTERA CLIMATIZADA		●	●	●	●	●	●	●
FAROS CON ILUMINACIÓN LED		●	●	●	●	●	●	●
DIMENSIONES Y PESOS								
NEUMÁTICOS DELANTEROS		540/65R28	540/65R28	540/65R28	540/65R28	540/65R28	540/65R30	540/65R30
NEUMÁTICOS TRASEROS		650/65R38	650/65R38	650/65R38	650/65R38	650/65R38	650/65R42	650/65R42
A - LONGITUD MÁXIMA (CON CONTRAPESOS)	MM	5070	5070	5070	5260	5260	5360	5360
B - ANCHO MÍNIMO	MM	2430	2430	2430	2430	2430	2430	2430
C - DISTANCIA ENTRE EJES	MM	2600	2600	2600	2750	2750	2820	2820
D - ALTURA DE LA CABINA	MM	2920	2920	2920	2920	2920	3055	3055
E - DISTANCIA LIBRE AL SUELO	MM	485	485	485	550	550	550	550
PESO CON DEPÓSITO VACÍO, SIN CONTRAPESOS	KG	6400	6400	6400	6810	6810	7010	7010
EQUIPAMIENTO OPCIONAL								
CONTRAPESOS FRONTALES DE 45 KG		16	16	16	16	16	16	16
ELEVADOR DELANTERO (CAPACIDAD DE ELEVACIÓN MÁXIMA)	KG	3500 ○	3500 ○	3500 ○	3500 ○	3500 ○	3500 ○	3500 ○
ELEVADOR Y TOMA DE FUERZA DELANTEROS		○	○	○	○	○	○	○
CONTRAPESO DELANTERO PARA ELEVADOR 800 KG		○	○	○	○	○	○	○
CONTRAPESO DELANTERO PARA ELEVADOR 1400 KG		○	○	○	○	○	○	○

Leyenda: ● de serie ○ opcional — no disponible

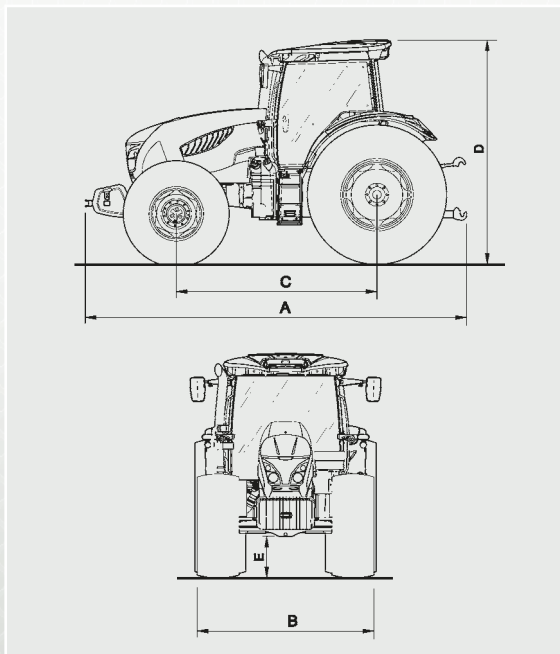

VELOCIDAD CON NEUMÁTICOS 540/65R30 - 650/65R42 A 2200 RPM DEL MOTOR

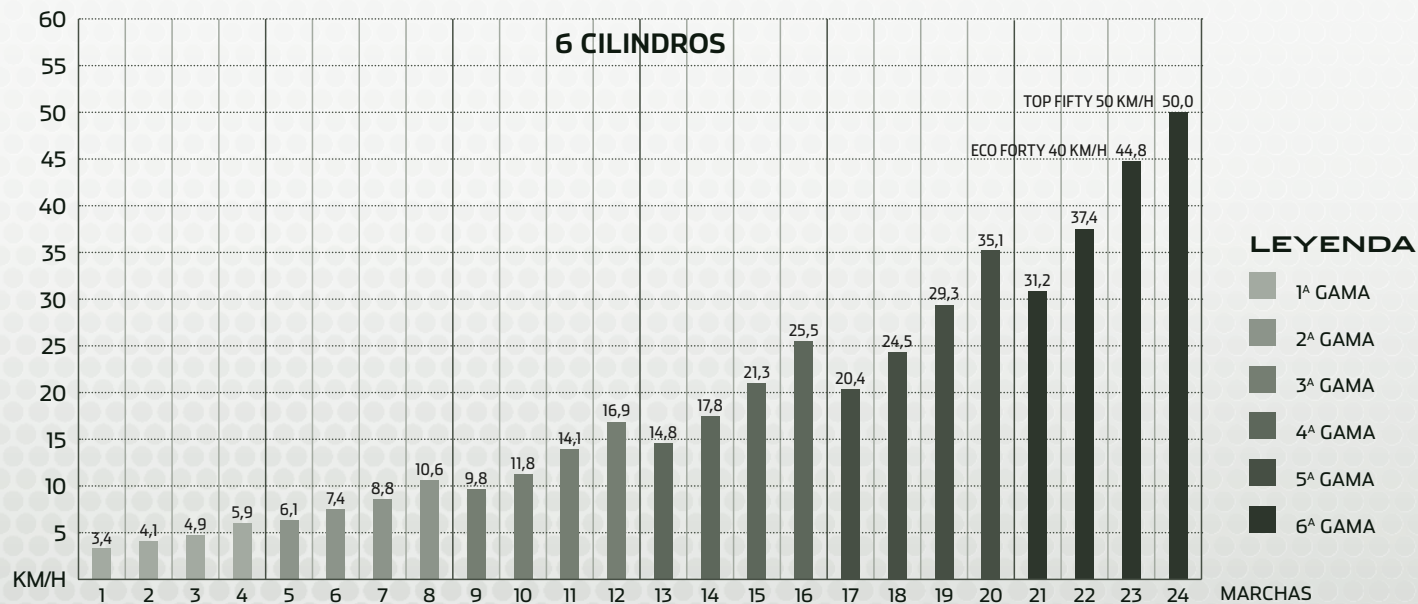

GESTIÓN DE POTENCIA DEL MOTOR CON POWER PLUS

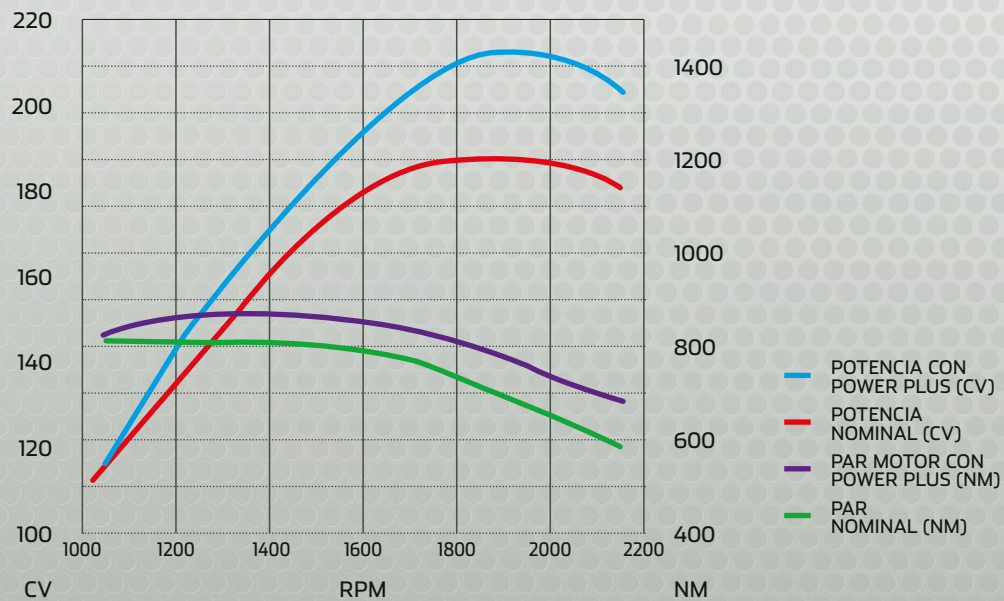

SUPERREDUCTOR (OPCIONAL) EN LAS CUATRO PRIMERAS GAMAS CON NEUMÁTICOS 540/65R30 - 650/65R42 A 2200 RPM DEL MOTOR



DATO TÉCNICOS DE LOS MODELOS CON TRANSMISIÓN VT-DRIVE		X7.440 VT DRIVE	X7.450 VT DRIVE	X7.460 VT DRIVE	X7.660 VT DRIVE	X7.670 VT DRIVE
MOTOR						
TIER 4 INTERIM / STAGE 3B		BETAPOWER	BETAPOWER	BETAPOWER	BETAPOWER	BETAPOWER
SISTEMA DE INYECCIÓN ELECTRÓNICA DE ALTA PRESIÓN COMMON RAIL		●	●	●	●	●
TURBO/INTERCOOLER AIRE-AIRE		●	●	●	●	●
POTENCIA MÁXIMA CON POWER PLUS A 1900 RPM (ISO TR 14396 ECE R120)	CV/KW	147/108	160/118	176/129	181/133	195/143
POTENCIA NOMINAL CON POWER PLUS A 2200 RPM (ISO TR 14396 ECE R120)	CV/KW	136/100	152/112	170/125	175/129	191/140
POTENCIA MÁXIMA A 1900 RPM (ISO TR 14396 ECE R120)	CV/KW	136/100	150/111	166/122	172/126	181/133
POTENCIA NOMINAL A 2200 RPM (ISO TR 14396 ECE R120)	CV/KW	124/91	140/103	159/117	165/121	176/129
RÉGIMEN NOMINAL	RPM	2200	2200	2200	2200	2200
PAR MÁXIMO (CON POWER PLUS) (ISO TR 14396 ECE R120)	NM	581 (620)	633 (671)	693 (693)	718 (765)	752 (810)
RESERVA DE PAR (CON POWER PLUS)		47% (43%)	41% (38%)	37% (28%)	36% (37%)	34% (33%)
DIÁMETRO CILINDRO/CARRERA	MM	104 / 132	104 / 132	104 / 132	104 / 132	104 / 132
CILINDRADA (CM³) / Nº CILINDROS / Nº VÁLVULAS		4500 / 4 / 16	4500 / 4 / 16	4500 / 4 / 16	6728 / 6 / 24	6728 / 6 / 24
RELACIÓN DE COMPRESIÓN		17,1:1	17,1:1	17,1:1	17,1:1	17,1:1
REFRIGERACIÓN POR AGUA		●	●	●	●	●
FILTRO DE AIRE AXIAL CON PRELIMPIEZA MEDIANTE CICLONES		●	●	●	●	●
EYECTOR PARA FILTRO DE AIRE		●	●	●	●	●
SISTEMA DE ESCAPE SCR		●	●	●	●	●
CAPACIDAD DEPÓSITO ADBLUE	L	38	38	38	38	38
CAPACIDAD DEPÓSITO CARBURANTE	L	280	280	280	320	320
EMBRAGUE						
MULTIDISCO EN BAÑO DE ACEITE		●	●	●	●	●
TRANSMISIÓN VT-DRIVE						
TRANSMISIÓN VARIABLE CONTINUA VT-DRIVE (4 GAMAS CVT)		●	●	●	●	●
ECO FORTY (40 KM/H CON RÉGIMEN MOTOR REDUCIDO)		●	●	●	●	●
TOP FIFTY (50 KM/H)		○	○	○	○	○
REVERSE POWER SHUTTLE: INVERSOR BAJO CARGA		●	●	●	●	●
BLOQUEO DE DIFERENCIAL TRASERO CON MANDO ELECTROHIDRÁULICO		●	●	●	●	●
EJE TRASERO DE BRIDA		●	●	●	●	●
EJE TRASERO DE BARRA		○	○	○	○	○
TOMA DE FUERZA						
EMBRAGUE MULTIDISCO EN BAÑO DE ACEITE		●	●	●	●	●
CONEXIÓN ELECTROHIDRULICA MODULADA		●	●	●	●	●
4 VELOCIDADES: 1000/1000E/540/540E RPM		●	●	●	●	●
EJE TDF 1" 3/8 DE 6 Y 21 ESTRÍAS		●	●	●	●	●
PUENTE DELANTERO 4RM						
TIPO RÍGIDO		●	●	●	●	●
SUSPENSIÓN HIDRÁULICA DE CONTROL ELECTRÓNICO		○	○	○	○	○
CONEXIÓN ELECTROHIDRÁULICA 4RM		●	●	●	●	●
ÁNGULO MÁXIMO DE GIRO		55°	55°	55°	55°	55°
BLOQUEO DE DIFERENCIAL ELECTROHIDRÁULICO		●	●	●	●	●
RADIO DE GIRO	MM	4800	4800	4800	4900	5400
FRENOS						
TRASEROS MULTIDISCO EN BAÑO DE ACEITE		●	●	●	●	●
CONEXIÓN AUTOMÁTICA 4RM AL FRENAR		●	●	●	●	●
SERVOFRENO BRAKING BOOSTER SYSTEM		●	●	●	●	●
FRENADO HIDRÁULICO DE REMOLQUE		○	○	○	○	○
FRENADO NEUMÁTICO DE REMOLQUE		○	○	○	○	○

Legenda: ● de serie ○ opcional — no disponible

DATO TÉCNICOS DE LOS MODELOS CON TRANSMISIÓN VT-DRIVE		X7.440 VT DRIVE	X7.450 VT DRIVE	X7.460 VT DRIVE	X7.660 VT DRIVE	X7.670 VT DRIVE
CIRCUITO HIDRÁULICO						
CIRCUITO DE CENTRO CERRADO		●	●	●	●	●
CAUDAL BOMBA HIDRÁULICA	L/MIN	123	123	123	123	123
CAUDAL BOMBA DE DIRECCIÓN	L/MIN	44	44	44	44	44
DISTRIBUIDORES AUXILIARES DE MANDO ELECTROHIDRÁULICO	STD/OPC	3/5 - 7	3/5 - 7	3/5 - 7	3/5 - 7	3/5 - 7
ELEVADOR CAN BUS LIFT CONTROL						
CONTROL ELECTRÓNICO		●	●	●	●	●
CONTROL DE POSICIÓN, CONTROL MIXTO, FUNCIÓN FLOTANTE, AMORTIGUACIÓN		●	●	●	●	●
CAPACIDAD DE ELEVACIÓN MÁXIMA (CILINDROS Ø 100 MM)	KG	9300	9300	9300	9300	9300
SENSORES DE CONTROL DE ESFUERZO EN LOS BRAZOS INFERIORES		●	●	●	●	●
ENGANCHE DE TRES PUNTOS	CAT.	3N / 3	3N / 3	3N / 3	3N / 3	3
CABINA Y PUESTO DE CONDUCCIÓN						
CABINA PREMIERE CAB DE 4 MONTANTES CON PLATAFORMA DE PISO PLANO		●	●	●	●	●
CABINA CON SUSPENSIÓN HIDRÁULICA DE CONTROL ELECTRÓNICO MCCORMICK SUSPENDED HYDRO CAB		○	○	○	○	○
CLIMATIZADOR AUTOMÁTICO		●	●	●	●	●
TABLERO DIGITAL CON PERFORMANCE MONITOR		●	●	●	●	●
ASIENTO SUPER DELUXE NEUMÁTICO CON APOYABRAZOS		●	●	●	●	●
ASIENTO DELUXE CLIMATIZADO CON SUSPENSIÓN NEUMÁTICA DE BAJA FRECUENCIA Y APOYABRAZOS		○	○	○	○	○
AUTORADIO / BLUETOOTH / MP3 READY		●	●	●	●	●
ADAPTACIÓN ISOBUS		○	○	○	○	○
PANTALLA TÁCTIL 12"		●	●	●	●	●
KIT DE GUIADO POR SATÉLITE (PANTALLA 8" + ANTENA)		○	○	○	○	○
ASIENTO DEL ACOMPAÑANTE ABATIBLE HIDE AWAY + GUANTERA CLIMATIZADA		●	●	●	●	●
FAROS CON ILUMINACIÓN LED		●	●	●	●	●
DIMENSIONES Y PESOS						
NEUMÁTICOS DELANTEROS		540/65R28	540/65R28	540/65R28	540/65R28	540/65R30
NEUMÁTICOS TRASEROS		650/65R38	650/65R38	650/65R38	650/65R38	650/65R42
A - LONGITUD MÁXIMA (CON CONTRAPESOS)	MM	5070	5070	5070	5260	5360
B - ANCHO MÍNIMO	MM	2430	2430	2430	2430	2430
C - DISTANCIA ENTRE EJES	MM	2600	2600	2600	2820	2820
D - ALTURA DE LA CABINA	MM	2920	2920	2920	2920	3055
E - DISTANCIA LIBRE AL SUELO	MM	485	485	485	550	550
PESO CON DEPÓSITO VACÍO, SIN CONTRAPESOS	KG	6850	6850	6850	7160	7360
EQUIPAMIENTO OPCIONAL						
CONTRAPESOS FRONTALES DE 45 KG		16	16	16	16	16
ELEVADOR DELANTERO (CAPACIDAD DE ELEVACIÓN MÁXIMA)	KG	3500 ○	3500 ○	3500 ○	3500 ○	3500 ○
ELEVADOR Y TOMA DE FUERZA DELANTEROS		○	○	○	○	○
CONTRAPESO DELANTERO PARA ELEVADOR 800 KG		○	○	○	○	○
CONTRAPESO DELANTERO PARA ELEVADOR 1400 KG		○	○	○	○	○

Leyenda: ● de serie ○ opcional — no disponible

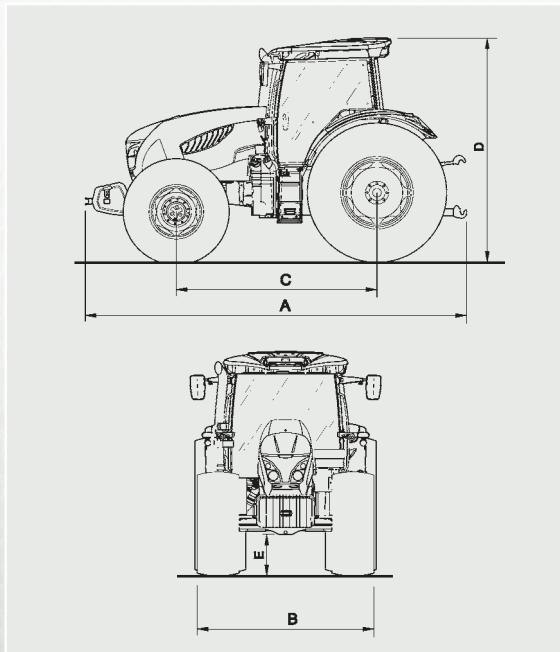

GESTIÓN DE POTENCIA DEL MOTOR CON POWER PLUS

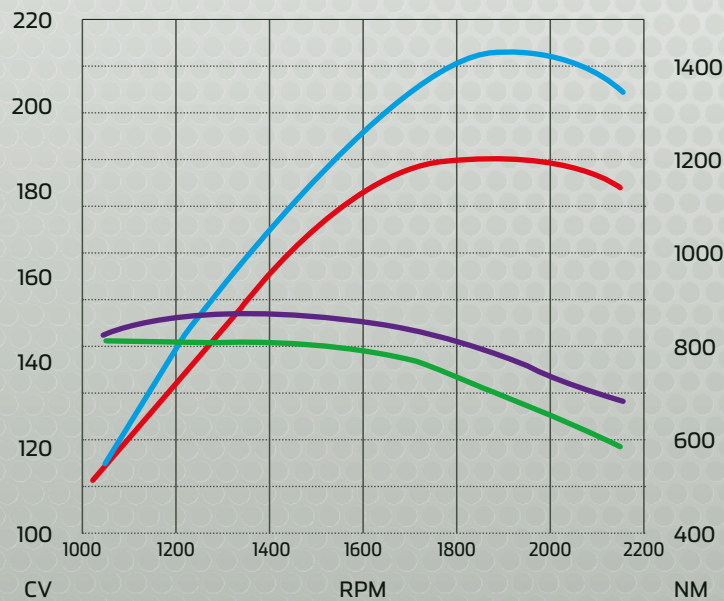

VELOCIDAD DE MARCHA

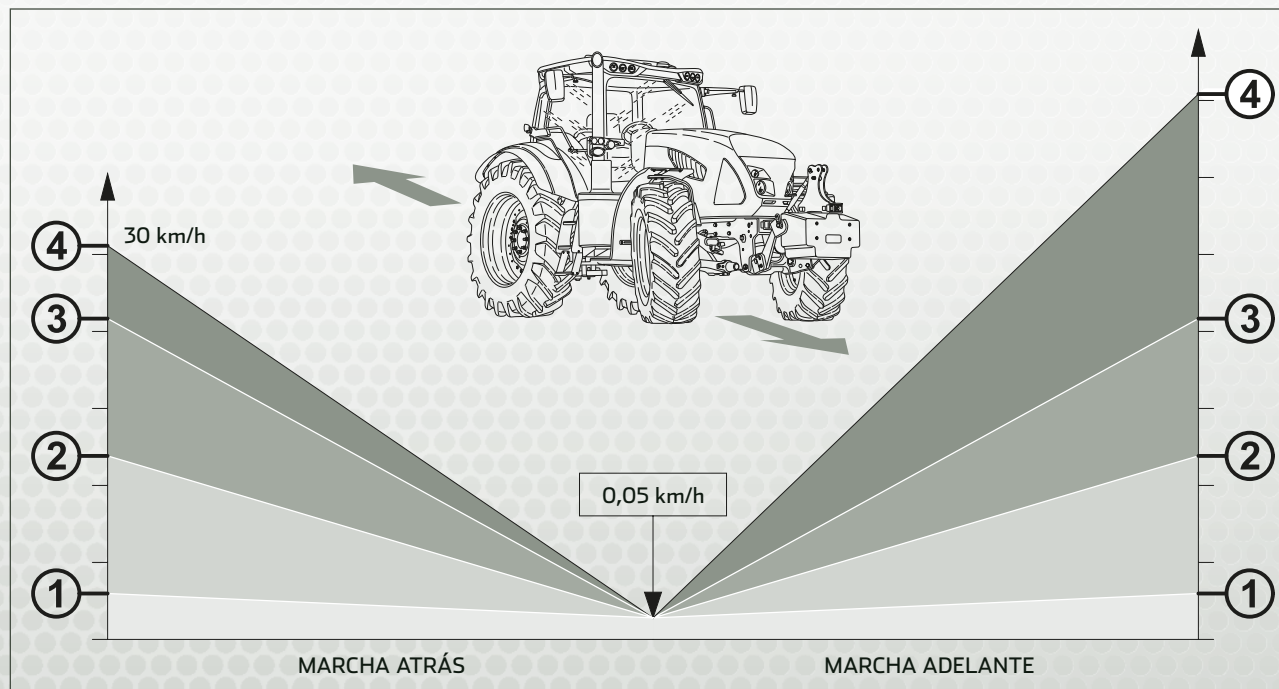

GAMA DE VELOCIDAD	VELOCIDAD MÁXIMA (MARCHA ADELANTE)
1	3 KM/H
2	12 KM/H
3	21 KM/H
4	40 KM/H o 50 KM/H

GAMA DE VELOCIDAD	VELOCIDAD MÁXIMA (MARCHA ATRÁS)
1	3 KM/H
2	12 KM/H
3	21 KM/H
4	30 KM/H

