

CROWN

SC 6000 SERIE

Spezifikationen

Elektro-Dreirad-/Vierrad-
Gegengewichtstapler



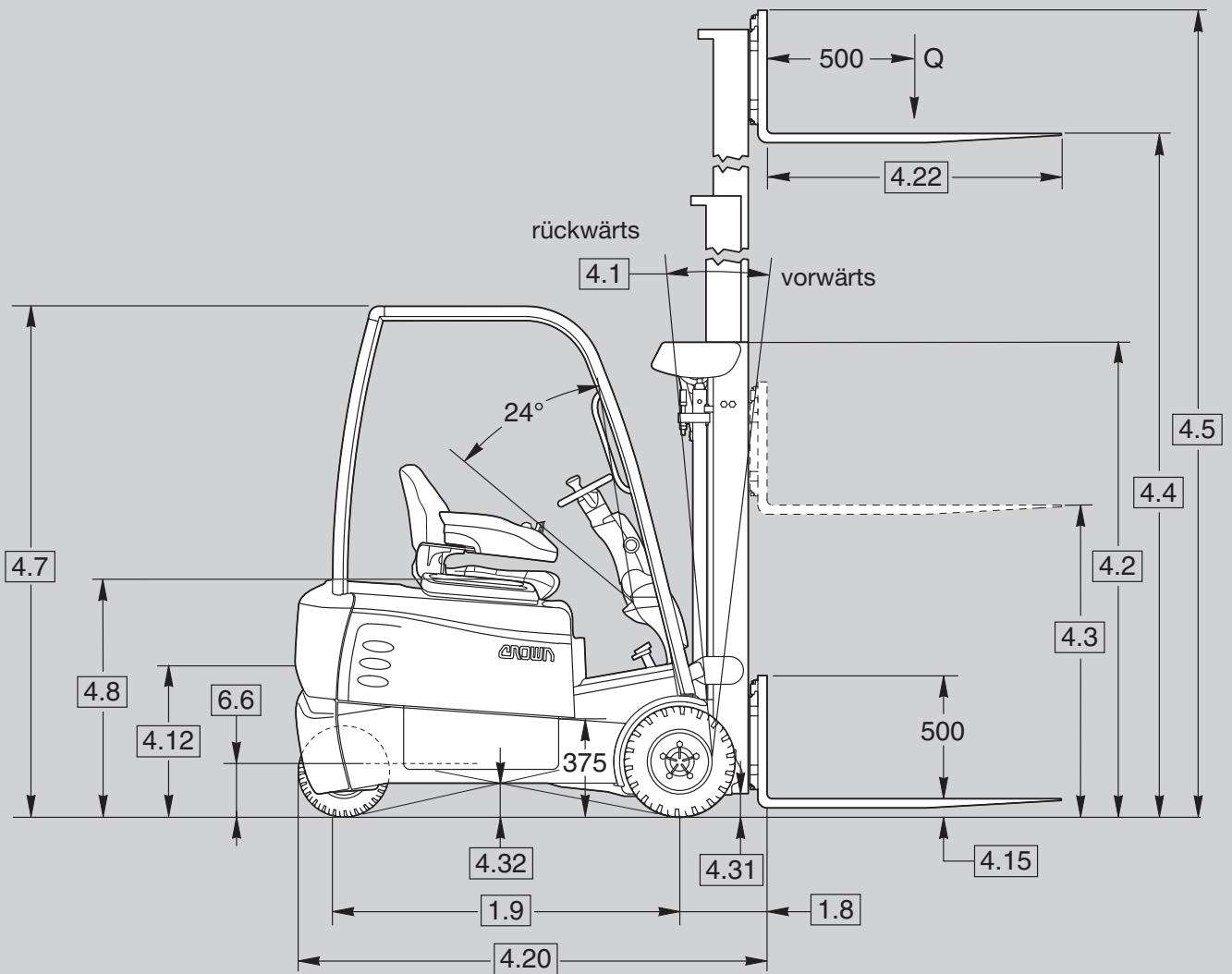
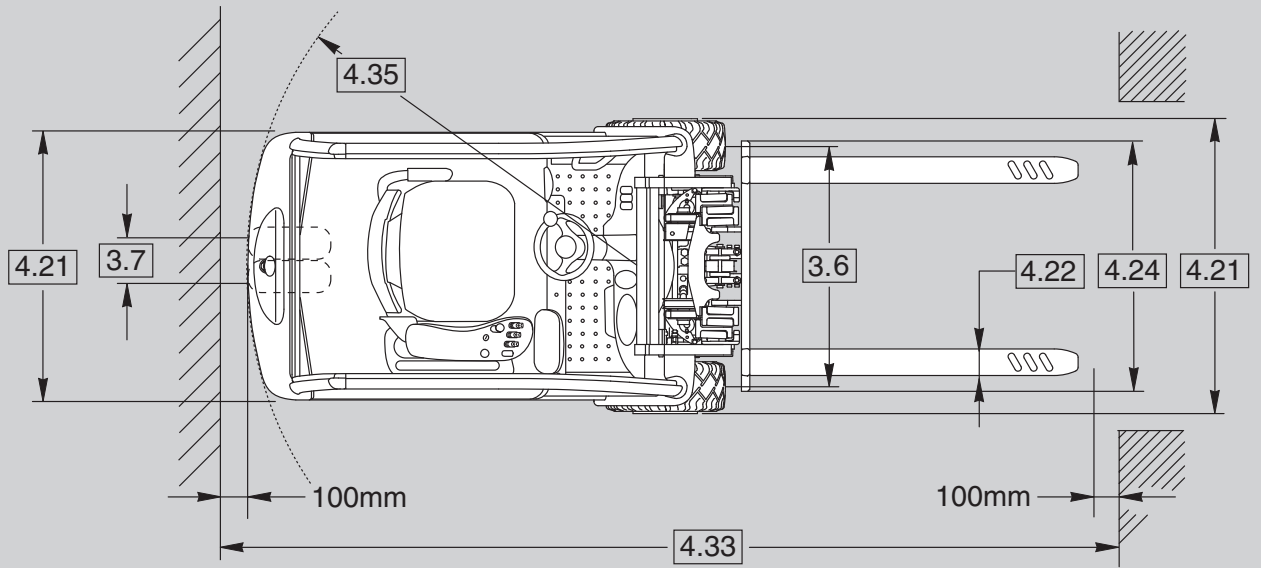

Kennzeichen	1.1	Hersteller	Crown Equipment Corporation									
	1.2	Modell			SCT 6010	SCT 6020	SCT 6020	SCT 6040	SCT 6040	SCT 6060	SCT 6060	
					1.3	1.3	1.6	1.6	1.8	1.8	2.0	
	1.3	Antrieb	elektrisch		Batterie							
	1.4	Bedienung			Sitz							
	1.5	Tragfähigkeit		Q t	1.3	1.3	1.6	1.6	1.8	1.8	2.0	
	1.6	Lastschwerpunkt		c mm	500							
	1.8	Lastabstand		x mm	360*				366*			
	1.9	Radstand		y mm	1174	1282		1390		1498		
Gewichte	2.1	Eigengewicht	ohne Batterie	kg	2529	2637		2611		2699		
	2.2	Achslast	mit Last vorne/hinten	kg	3703/658	3728/882	4229/681	4205/819	4549/685	4576/884	4891/769	
	2.3	Achslast	ohne Last vorne/hinten	kg	1451/1609	1556/1755	1556/1755	1615/1809	1628/1805	1735/1926	1735/1926	
Räder	3.1	Bereifung			Superelastik SE							
	3.2	Reifengröße	vorne		18x7-8				200/50-10			
	3.3		hinten		140 / 55 - 9							
	3.5	Räder (x-angetrieben)	Anzahl vorne / hinten		2x / 2							
	3.6	Spurweite	vorne	b10 mm	919				922			
	3.7		hinten	b11 mm	176							
	Grundabmessungen	4.1	Neigung Hubgerüst	vor / zurück	°	siehe Tabelle 1						
4.2		Höhe Hubgerüst	eingefahren	h1 mm	siehe Tabelle 1							
4.3		Freihubhöhe	mit / ohne LSG	h2 mm	siehe Tabelle 1							
4.4		Hubhöhe		h3 mm	siehe Tabelle 1							
4.5		Höhe Hubgerüst	ausgefahren	h4 mm	siehe Tabelle 1							
4.7		Höhe über Schutzdach	standard/niedrig	h6 mm	2105 / 1990							
4.8		Sitzhöhe		h7 mm	1078							
4.12		Kupplungshöhe		h10 mm	520							
4.15		Gesenkte Gabelhöhe		h13 mm	45							
4.20		Länge *		l2 mm	1740	1848		1956	1963	2071		
4.21		Gesamtbreite		b1/b2 mm	1070				1129			
4.22		Gabelzinkenmaße		hxb mm	38x100				45x100			
			Standard/Option	l mm	990 / 760, 915, 1065, 1145, 1220, 1370, 1525							
4.23		Gabelträger	ISO/FEM	b5 mm	2 A							
4.24		Gabelträgerbreite	mit / ohne LSG	b3 mm	990 / 965							
4.31	Bodenfreiheit	m. Last unter Hubgerüst	m1 mm	76								
		Mitte Radstand	m2 mm	108								
4.33	Arbeitsgangbreite	minimum	mm	siehe Tabelle 2								
4.35	Wenderadius		Wa mm	1390	1493		1597		1704			
Leistung	5.1	Fahrgeschwindigkeit	mit / ohne Last	km/h	16 / 16 **							
	5.2	Hubgeschwindigkeit	mit / ohne Last	m/s	0.55/0.56				0.52/0.56		0.49/0.56	
	5.3	Senkgeschwindigkeit	mit / ohne Last	m/s	0.50/0.50							
	5.5	Zugkraft	m/o Last (Leist. KB 60 min.)	N	2314/2569	2263/2518	2204/2518	2178/2492	2137/2490	2090/2443	2050/2443	
	5.6	Max. Zugkraft	mit Last	N	12614	12562	12504	12478	12437	12389	12350	
			ohne Last	N	12869	12818	12818	12792	12790	12742	12742	
	5.7	Steigfähigkeit	m/o Last (Leist. KB 60 min.)	%	11.2/16.7	10.5/15.2	9.7/15.2	9.4/14.6	9.0/14.5	8.5/13.5	8.1/13.5	
	5.8	Max. Steigfähigkeit	mit / ohne Last (Kurzzeit)	%	29.8/44.8	27.9/40.6	26.0/40.6	25.2/38.9	24.1/38.7	22.9/35.8	22.0/35.8	
	5.9	Beschleunigungszeit	mit / ohne Last	s	4.4 / 3.8	4.5 / 3.9	4.5 / 3.9	4.5 / 3.9	4.6 / 4.0	4.7 / 4.1	4.7 / 4.1	
	5.10	Bremsen	Betriebsbremse		fußbetätigt - regenerativ / elektrisch unterstützt							
Feststellbremse				automatisch - elektrisch / 2x Scheibenbremse								
Motoren	6.1	Fahrmotor	Leistung KB 60 min.	kW	2 x 5.5							
	6.2	Hubmotor	Leistung bei 15 % ED	kW	11.2							
	6.3	Max. Batterietrogrgröße	DIN 43531	l mm	414	522		630		738		
			Schaltung A	bxh mm	830 x 627							
	6.4	Batteriespannung	Volt	V	48							
			min./max.	Ah	330-360	440-480		550-625		660-750		
6.5	Batteriegewicht	min./max.	kg	532/588	673/743		814/898		963/1063			
6.6	Höhe Batteriefachboden	mit / ohne Rollen	mm	210 / 204								
Sonst.	8.1	Art der Fahrsteuerung	Fahren / Heben		Transistor							
	8.2	Arbeitsdruck für Anbaugeräte		bar	235							

* +36 mm für Crown integrierten Seitenschieber, +59 mm für Anbau-Seitenschieber

** Geschwindigkeitsreduzierung bei Modellen mit Hubgerüst über 2260 mm eingefahrener Bauhöhe

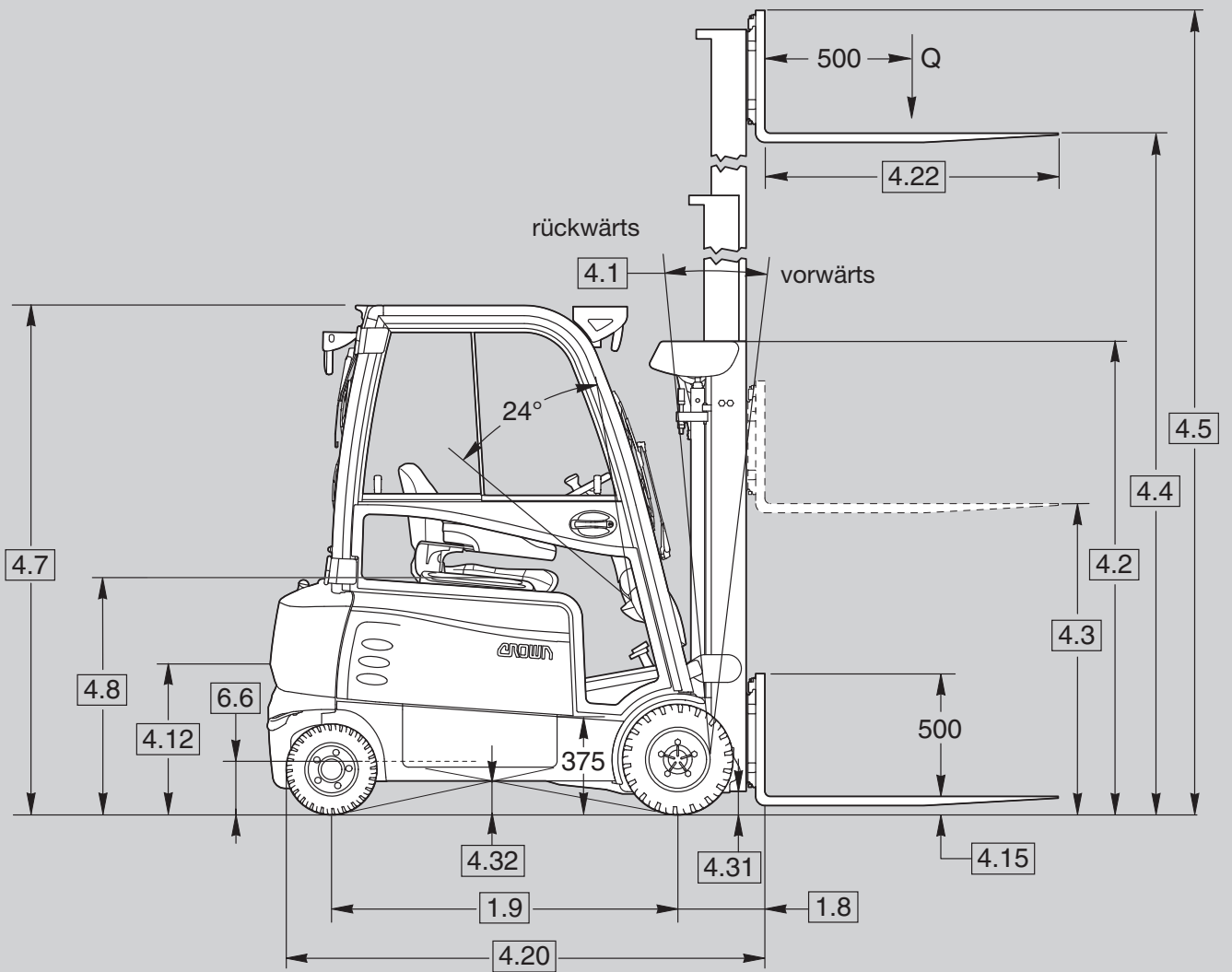
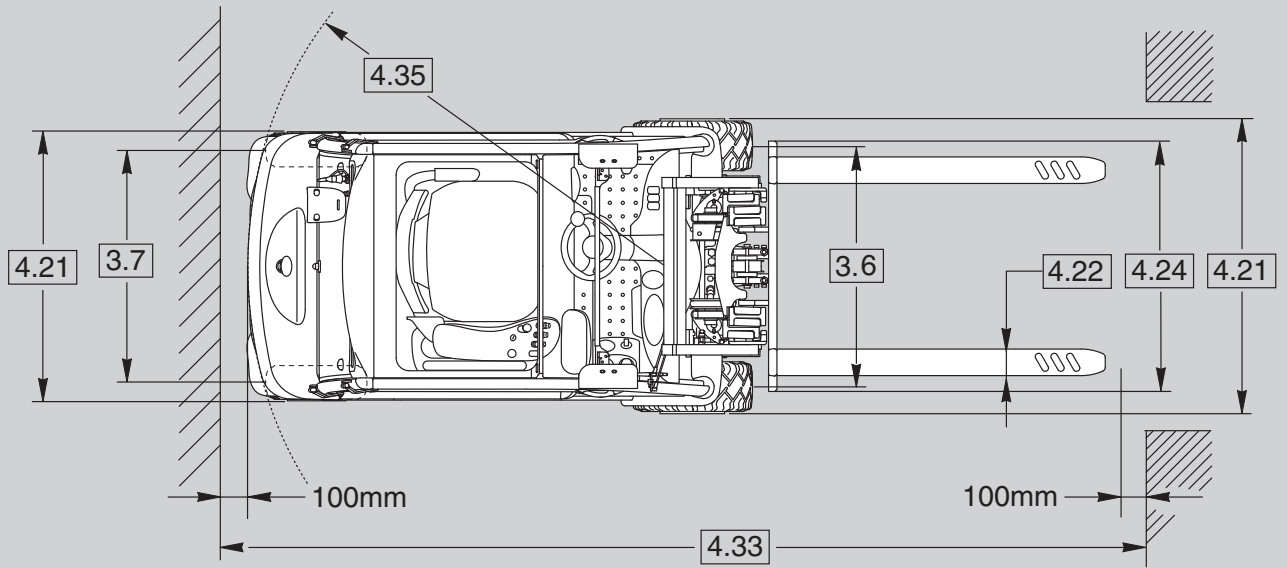

dargestellt mit optionaler Kabine

Kennzeichen	1.1	Hersteller			Crown Equipment Corporation				
	1.2	Modell			SCF 6040	SCF 6040	SCF 6060	SCF 6060	
					1.6	1.8	1.8	2.0	
	1.3	Antrieb	elektrisch		Batterie				
	1.4	Bedienung			Sitz				
	1.5	Tragfähigkeit		Q	t	1.6	1.8	1.8	2.0
	1.6	Lastschwerpunkt		c	mm	500			
	1.8	Lastabstand		x	mm	360*	366*		
	1.9	Radstand		y	mm	1439		1547	
Gewichte	2.1	Eigengewicht	ohne Batterie		kg	2734	2743	2767	2767
	2.2	Achslast	mit Last vorne/hinten		kg	4206/940	4546/810	4571/958	4883/846
	2.3	Achslast	ohne Last vorne/hinten		kg	1650/1896	1663/1893	1763/1966	1763/1966
Räder	3.1	Bereifung			Superelastik SE				
	3.2	Reifengröße	vorne		18x7-8	200/50-10			
	3.3		hinten		140 / 55 - 9				
	3.5	Räder (x-angetrieben)	Anzahl vorne / hinten		2x / 2				
	3.6	Spurweite	vorne	b10	mm	919	922		
	3.7		hinten	b11	mm	888			
Grundabmessungen	4.1	Neigung Hubgerüst	vor / zurück		°	siehe Tabelle 1			
	4.2	Höhe Hubgerüst	eingefahren	h1	mm	siehe Tabelle 1			
	4.3	Freihubhöhe	mit / ohne LSG	h2	mm	siehe Tabelle 1			
	4.4	Hubhöhe		h3	mm	siehe Tabelle 1			
	4.5	Höhe Hubgerüst	ausgefahren	h4	mm	siehe Tabelle 1			
	4.7	Höhe über Schutzdach	standard/niedrig	h6	mm	2105 / 1990			
	4.8	Sitzhöhe		h7	mm	1078			
	4.12	Kupplungshöhe		h10	mm	520			
	4.15	Gesenkte Gabelhöhe		h13	mm	45			
	4.20	Länge *	einschl. Gabelrücken	l2	mm	2055	2062	2170	
	4.21	Gesamtbreite		b1/b2	mm	1070	1129		
	4.22	Gabelzinkenmaße		hxb	mm	38x100	45x100		
			Standard / Option	l	mm	990 / 760, 915, 1065, 1145, 1220, 1370, 1525			
	4.23	Gabelträger	ISO / FEM	b5	mm	2 A			
	4.24	Gabelträgerbreite	mit / ohne LSG	b3	mm	990 / 965			
4.31	Bodenfreiheit	mit Last unter Hubgerüst	m1	mm	76				
4.32		Mitte Radstand	m2	mm	108				
4.33	Arbeitsgangbreite	minimum		mm	siehe Tabelle 2				
4.35	Wenderadius		Wa	mm	1709		1816		
Leistung	5.1	Fahrgeschwindigkeit	mit / ohne Last		km/h	16 / 16 **			
	5.2	Hubgeschwindigkeit	mit / ohne Last		m/s	0.55/0.56	0.52/0.56		0.49/0.56
	5.3	Senkgeschwindigkeit	mit / ohne Last		m/s	0.50/0.50			
	5.5	Zugkraft	mit / ohne Last (Leist. KB 60 min.)		N	2154 / 2468	2113 / 2466	2109 / 2462	2037 / 2429
	5.6	Max. Zugkraft	mit Last		N	12454	12413	12408	12337
			ohne Last		N	12768	12766	12761	12729
	5.7	Steigfähigkeit	mit / ohne Last (Leist. KB 60 min.)		%	9.2 / 14.0	8.7 / 14.0	8.7 / 13.9	8.0 / 13.2
	5.8	Max. Steigfähigkeit	mit / ohne Last (Kurzzeit)		%	24.6 / 37.3	23.5 / 37.2	23.4 / 36.9	21.7 / 35.1
	5.9	Beschleunigungszeit	mit / ohne Last		s	4.5 / 3.9	4.6 / 4.0	4.7 / 4.1	4.7 / 4.1
	5.10	Bremsen	Betriebsbremse			fußbetätigt - regenerativ / elektrisch unterstützt			
Feststellbremse					automatisch - elektrisch / 2x Scheibenbremse				
Motoren	6.1	Fahrmotor	Leistung KB 60 min.		kW	2 x 5.5			
	6.2	Hubmotor	Leistung bei 15 % ED		kW	11.2			
	6.3	Max. Batterietrogrgröße	DIN 43531	l	mm	630		738	
			Schaltung A	bxh	mm	830 x 627			
	6.4	Batteriespannung	Volt		V	48			
			min./max.		Ah	550-625		660-750	
6.5	Batteriegewicht	min./max.		kg	814/898		963/1063		
6.6	Höhe Batteriefachboden	mit / ohne Rollen		mm	210 / 204				
Sonst.	8.1	Art der Fahrsteuerung	Fahren / Heben			Transistor			
	8.2	Arbeitsdruck für Anbaugeräte			bar	235			

* +36 mm für Crown integrierten Seitenschieber, +59 mm für Anbau-Seitenschieber

** Geschwindigkeitsreduzierung bei Modellen mit Hubgerüst über 2260 mm eingefahrener Bauhöhe

Tabelle 1 – Mast-Daten

				TL Hubgerüst								
				SC 6010 SC 6020 SC 6040 SC 6060						SC 6020 SC 6040 SC 6060		SC 6040
4.1	Neigung Hubgerüst	vor / zurück			°	5/5	5/5	5/5	5/3	5/3	5/3	5/3
4.2	Hubgerüst	eingefahren	h1	mm	1955	2105	2260	2410	2540	2665	2840*	3035**
4.3	Freihubhöhe		h2	mm	150	150	150	150	150	150	150	150
4.4	Hubhöhe		h3	mm	2895	3200	3505	3810	4060	4190	4545	4925
4.5	Hubgerüst ausgefahren	ohne Lastschutzg.	h4	mm	3480	3785	4090	4395	4650	4780	5135	5515
		mit Lastschutzgitter	h4	mm	4115	4420	4725	5030	5285	5415	5770	6150

* Nicht verfügbar bei SCT 601X

** Nicht verfügbar bei SCT 601X, SCT 602X, SCT 606X

				TF Hubgerüst		Quad		
				SC 6010 SC 6020 SC 6040 SC 6060		SC 6010 SC 6020 SC 6040 SC 6060		
4.1	Neigung Hubgerüst	vor / zurück			°	5/5*	5/5*	5/3**
4.2	Hubgerüst	eingefahren	h1	mm	1955	2105	2105	
4.3	Freihubhöhe	ohne Lastschutzg.	h2	mm	1345	1495	1545	
		mit Lastschutzgitter	h2	mm	735	885	835	
4.4	Hubhöhe		h3	mm	2895	3200	6095	
4.5	Hubgerüst ausgefahren	ohne Lastschutzg.	h4	mm	3510	3810	6605	
		mit Lastschutzgitter	h4	mm	4115	4420	7320	

* 5/3 mit Frontscheibe

** Nicht verfügbar bei SCT 606X-2.0, SCF 606X-2.0

				TT Hubgerüst								
				SC 6010 SC 6020 SC 6040 SC 6060						SC 6020 SC 6040 SC 6060		SC 6040
4.1	Neigung Hubgerüst	vor / zurück			°	5/5	5/5	5/5	5/3	5/3	5/3	5/3
4.2	Hubgerüst	eingefahren	h1	mm	1955	2105	2260	2410	2540	2665	2840*	3035**
4.3	Freihubhöhe	ohne Lastschutzg.	h2	mm	1445	1600	1750	1905	2030	2155	2335	2540
		mit Lastschutzgitter	h2	mm	735	885	1040	1190	1320	1445	1625	1825
4.4	Hubhöhe		h3	mm	4365	4825	5280	5740	6120	6400	6930	7490
4.5	Hubgerüst ausgefahren	ohne Lastschutzg.	h4	mm	4880	5335	5795	6250	6630	6910	7445	8005
		mit Lastschutzgitter	h4	mm	5590	6050	6505	6960	7345	7620	8155	8715

* Nicht verfügbar bei SCT 601X

** Nicht verfügbar bei SCT 601X, SCT 602X, SCT 606X

Tabelle 2 – Arbeitsgangbreite

	1.8	1.9	4.35	Palette Länge x Breite	4.33		
	Lastabstand*	Radstand	Wenderadius		Gangbreite gemäß VDI 2198		
	X	Y	Wa		o. Seitenschieber	integr. Seitensch.	mit Anbauseitensch.
SCT 6010 1.3	360	1174	1390	800 x 1200	2896	2928	2949
				1200 x 800	3200	3236	3258
				1000 x 1200	3076	3110	3131
				1200 x 1000	3228	3263	3284
SCT 6020 1.3 SCT 6020 1.6	360	1282	1493	800 x 1200	2999	3031	3052
				1200 x 800	3303	3339	3361
				1000 x 1200	3179	3213	3234
				1200 x 1000	3331	3366	3387
SCT 6040 1.6	360	1390	1597	800 x 1200	3103	3135	3156
				1200 x 800	3407	3443	3465
				1000 x 1200	3283	3317	3338
				1200 x 1000	3435	3470	3491
SCT 6040 1.8	366	1390	1597	800 x 1200	3108	3141	3161
				1200 x 800	3413	3448	3471
				1000 x 1200	3289	3322	3343
				1200 x 1000	3441	3475	3497
SCT 6060 1.8 SCT 6060 2.0	366	1498	1704	800 x 1200	3215	3248	3268
				1200 x 800	3520	3555	3578
				1000 x 1200	3396	3429	3450
				1200 x 1000	3548	3582	3604

SCF 6040 1.6	360	1439	1709	800 x 1200	3215	3247	3268
				1200 x 800	3519	3555	3577
				1000 x 1200	3395	3429	3450
				1200 x 1000	3547	3582	3603
SCF 6040 1.8	366	1439	1709	800 x 1200	3220	3253	3273
				1200 x 800	3525	3560	3583
				1000 x 1200	3401	3434	3455
				1200 x 1000	3553	3587	3609
SCF 6060 1.8 SCF 6060 2.0	366	1547	1816	800 x 1200	3327	3360	3380
				1200 x 800	3632	3667	3690
				1000 x 1200	3508	3541	3562
				1200 x 1000	3660	3694	3716

* Lastabstand: +36 mm für Crown integrierten Seitenschieber, +59 mm für Anbau-Seitenschieber

Standardausstattung

1. Umfassende Systemsteuerung Access 1 2 3® von Crown
2. InfoPoint™ System
3. Von Crown eigengefertigte AC-Fahr- und Hubmotoren
4. e-GEN® Bremssystem mit automatischer Feststellbremse
5. Nach vorn/hinten verstellbare Armlehne mit
 - Fingertip-Bedienhebeln
6. Daumenbetätigter Fahrtrichtungsschalter in der Armlehne integriert
7. Intrinsic Stability System
 - Verringerung der Fahrgeschwindigkeit und angepasste elektronische Bremssteuerung, wenn Gabeln oberhalb der Maststufe
 - Neigeverriegelung – Begrenzung der Vorwärtsneigung oberhalb des Freihubs für maximale Stabilität
 - Kontrollierte Neigegeschwindigkeiten
 - Gegengewicht größer als laut Normen gefordert
 - Geschwindigkeitsreduzierung bei Kurvenfahrt
 - Rampenstartfunktion
 - Geschwindigkeitsregulierung bei Rampenfahrt
8. Standardausstattung bezüglich Fahrkomfort
 - Trittstufe auf 375 mm
 - Großer, unverbaubarer Fussraum
 - Rutschfeste Gummibodenmatte
 - Automobilkonforme Anordnung des gummibeschichteten Fahr- und Bremspedals
 - Automatische Feststellbremse (über Sitz aktiviert)
 - Großer Ein- und Ausstiegsbereich
 - Beidseitiger Ein- und Ausstieg
 - Leichter Ein- und Ausstieg durch abgerundete Batterieabdeckung
 - Vollgefederter Sicherheitsitz MSG 65 mit Vinylbezug mit Rückhaltesystem auf Hüfthöhe
 - Nicht einschneidender Sicherheitsgurt in gut sichtbarem Orange
 - Ablagefach auf dem Sitzdeck
 - Kompakte Lenksäule und kleines Lenkrad

- Lenkradknopf mit Griffen
 - Stufenlos verstellbare und neigbare Lenksäule
 - Freie Sicht durch weit vorn angeordnete Fahrerposition
 - Freie Sicht auf Gabeln und Boden durch niedrig angebrachtes Instrumentenbrett
9. Crown Anzeige
 - Batterieentladeanzeige mit Hubabschaltung und Nachstartfunktion
 - Zähler für Betriebsstunden, Fahrstrecke, Stoppuhr
 - Wahlweise Zuschaltung von PIN-Code-Abfrage
 - Ereigniscodierung mit Fünf-Tasten-Navigation
 - Access 1 2 3 Diagnosefunktionen
 - P1, P2, P3 Leistungsoptimierung
 10. Elektrische Anlage, 48 Volt
 11. Batteriestecker SBE 320, blau
 12. Batteriefachgrößen gemäß DIN 43531
 - Seitlich ausnehmbare Batterie
 - Batterieverriegelungsschalter blockiert den Fahrbetrieb, wenn die Batterie nicht fest arretiert ist
 13. 15-Zoll-Superelastik-Lenkräder
 14. Große Superelastik 18-Zoll-Antriebsräder
 15. SIT-Reifen, einteilige Felge ohne Felgenflansch oder Sicherungsring
 16. Bedarfsgesteuerte Servolenkung
 17. Schutzdachkonstruktion mit Kabinenvorbereitung
 18. 2105 mm Fahrerschutzdachhöhe
 19. Fussbodenplatte für Wartungsarbeiten ohne Werkzeug ausbaubar
 20. Vollfreisichtmast mit innenliegenden Hydraulikleitungen
 21. Sanfte Hub- und Senkübergänge beim Durchfahren der Maststufen
 22. Leckagesichere O-Ring-Hydraulikverbindungen
 23. Neigbarer Mast
 24. Schleppvorrichtung
 25. Haltegriff für Ein- und Ausstieg

Zusatzausstattung

1. TL-, TF-, TT- und Vierfach-Hubgerüstaussführungen
2. Auswahl an Hydraulikbedienhebeln

- Armlehne mit Kreuzhebel-Bedienelementen
 - Handhebel, feinfühliges Urethan-überzogenes und versetzt angeordnete Bedienhebel
3. Richtungssteuerungen
 - Doppelpedal
 - Wahlweise an der linken oder rechten Seite der Lenksäule angebrachter Schalthebel
 - Schalter im manuell hydraulischem Hubhandhebel integriert
 3. Batteriefachrollen für seitlichen Batterieauszug
 4. Ausschwenkbare und arretierende Batterietür
 5. Batterie Transfer System BTS 1000 für schnellen und sicheren Batteriewechsel
 6. Batteriestecker DIN A 160
 7. Neigepositionshilfe (TPA)
 - Mastneigung stoppt in senkrechter Stellung
 8. Zusatzmashydraulik
 - Einzelfunktion
 - Doppelfunktion mit 4-Wege-Ventil und Hydraulikleitungen
 9. Hydraulik-Schnellkupplungen, einzeln oder doppelt
 10. Anbau- oder integrierter Seitenschieber
 11. Zinkenverstellgerät
 12. Anbau-Zinkenverstellgerät
 13. Verschiedene Lastschutzgitterhöhen
 14. Verschiedene Gabelnängen
 15. Unterschiedliche Bereifungen
 - Nicht markierende Superelastikbereifung
 - Vollgummi-Profilbereifung (nur SCT 6000)
 16. Heckschmutzfänger bei SCF 6000
 17. Gefederter Sitz, Stoffbezug
 18. Kühlhausausführung
 19. Schutzdach mit niedriger Höhe von 1990 mm
 20. Fahrerschutzdachausführung für Einfahrregale
 21. Plexiglas-Dachverkleidung
 22. Beleuchtungspakete
 - Fahrerplatzbeleuchtung innen
 - Arbeitsplatzbeleuchtung
 - Rundum-Blitzlicht
 - Integrierte Brems-, Heck- und Rückfahrleuchten
 - LED-Fahrerleuchtenpaket
 - Arbeitsscheinwerfer
 - Abblendlicht
 - Blinker
 - Warnblinkanlage
 - Schlussleuchten im unteren Heckbereich
 23. InfoLink-Vorbereitung
 24. 48 Volt-Zubehörkabel
 25. Akustischer Fahralarm
 26. Sonnenblende
 27. Rückspiegel
 28. Work Assist™-Zubehör
 - Klemmbrett und Haken
 - Universalklammer
 - Halterung und Befestigungsplatte
 - Staufach
 - Ablagefach (Magnetbefestigung)

Kabinausstattung

1. Teilkabine
 - Frontscheibe aus getöntem Glas, Scheibenwischer und Waschanlage
 - Dachscheibe aus Verbund-Sicherheitsglas
 - Gleiche Fahrzeughöhe mit und ohne Kabine
 - Beheizbare Heckscheibe aus getöntem Glas mit automatischer Abschaltung nach 15 Minuten, Scheibenwischer und Waschanlage, 2-stufiges Kipfenster mit Gasfeder
2. PVC-Kabine
 - Vollkabine mit PVC-Türen
 - Aufrollbare PVC-Reißverschluss Türen mit großen Fenstern.
3. Vollkabine
 - Kabine mit festen Türen mit Automobilkomfort
 - Abnehmbare, gasgefederte, feste Türen und Schlösser
 - bidirektionale Schiebefenster aus ESG-Sicherheitsglas.
4. Heizung bei Vollkabinen. Unten rechts montierte Kabinenheizung mit Temperaturregelung und 2-stufigem Lüfter. Fünf einstellbare Auslässe: Fußbereich, Fahrerbereich, Frontscheibe.

Fahrkomfort

In die SC 6000 Serie wurden zahlreiche Konstruktionsmaßnahmen zur Verbesserung des Fahrkomforts und der Produktivität integriert. Die bedarfsgesteuerte Servolenkung wird bei Eingang eines Lenkbefehls von der Hydraulik-Hauptpumpe versorgt. Das Lenksystem mit doppelt wirkendem Zylinder und beidseitig gleichem Volumen

ermöglicht eine in beide Richtungen gleichermaßen leicht ansprechende Lenkung. Der beidseitige Fahrzeugein- und -ausstieg wird dank der großflächigen Trittstufe erleichtert, die auf nur 375 mm Höhe ansetzt. Noch bequemer wird der Ein- und Ausstieg durch die schmale und versetzt angeordnete, neigbare Lenksäule mit dem Lenkrad.

Die großen, unverbauten Bodenplatten wurden zur Schwingungsdämpfung mit einer rutschfesten Gummimatte versehen. Besonders griffig und bequem zu betätigen sind die Brems- und Fahrpedale mit ihrer Gummibeschichtung. Überall am Fahrzeug sorgen diverse Konstruktionsmerkmale für bessere Sichtverhältnisse. Das niedrig angebrachte Armaturenbrett ermöglicht eine gute Sicht auf die Gabeln, das schlanke Fahrerschutzdach mit Dachfenster sorgt für einfacheres Bewegen der angehobenen Last, und der Vollsichtfreimast sowie die kompakte Lenksäule tragen zu einem besseren Sichtfeld beim Fahren rund um das Fahrzeug bei.

Bis zu 4 Hydraulikfunktionen lassen sich gleichzeitig mit den Hydraulikhebeln bedienen. Die Fingertip-Bedienhebel sind in die einstellbare Armlehne integriert. Beim Tragen von Handschuhen empfiehlt sich die Kreuzhebel-Bedienung. Der feinfühligere Urethanüberzug sorgt bei den Handbedienhebeln für komfortable und problemlose Betätigung. Die feinfühligsten und schnell ansprechenden Bedienhebel lassen sich mit minimalem Kraftaufwand betätigen.

Crown Antriebssystem

Crown hat das Drehstrom-Antriebssystem der neuesten Generation eingesetzt und durch die Access 1 2 3 Systemsteuerung funktionell ergänzt. Durch diese hochmoderne Steuerung wird die Nachfrage nach hocheffizienten Systemen erfüllt, die auf die Drehmomentwünsche des Kunden gut abgestimmt sind.

Von Crown gefertigte, voneinander unabhängig angesteuerte

Drehstrom-Fahrmotoren wurden speziell entwickelt, um das Zusammenspiel zwischen den Fahr- und Bremssteuerungen zu optimieren.

Für optimale Leistung und Bedienbarkeit sorgt Crowns Access 1 2 3 Technologie. Diese stellt eine Kommunikationschnittstelle für Bediener und Techniker zur Verfügung und dient zur intelligenten elektro-mechanischen Kontrolle des Staplers und stellt fortschrittlichste Diagnosefunktionen zur Vereinfachung von Wartungsmaßnahmen zur Verfügung.

Die Crown Anzeige dient zur einfachen Fehlerdiagnose, zum Aufrufen der Wartungsinformationen und zum Einstellen von Leistungsparametern. Drei Leistungsbetriebsarten können je nach Erfahrung des Bedieners oder Einsatzart ausgewählt werden.

e-GEN® Bremsanlage

Die variable regenerative Motorbremsung wurde optimiert und wird durch elektrisch betätigte Bremsen unterstützt, wodurch die Wartung von herkömmlichen Nass-, Scheiben- oder Trommelbremsen überflüssig wird. Abgestimmt auf die eingehende Bremsbetätigung des Bedieners und den gegenwärtigen Betriebszustand des Fahrzeugs wird eine entsprechende Bremskraft aufgebracht.

Die Access 1 2 3 Steuerung hält das Fahrzeug automatisch im Stillstand, bis ein Fahrbefehl eingeht. Das gilt auch bei Rampenbetrieb. Die automatischen, elektrischen Feststellbremsen werden betätigt, wenn der Bediener den Sitz verlässt, kein Fahrbefehl eingegangen ist oder die Batterie getrennt ist.

Dreiradfahrzeug mit proportionalen Zahnstangenlenkung

Bei der hydrostatischen Servolenkung kommt ein großes und vollkommen umschlossenes Zahnstangengetriebe zum Einsatz. Ein Fadenschutz verhindert, dass sich Stretchfolie und andere Materialien in der Achse verfangen und von ihr aufgewickelt werden.

Vierradfahrzeug

Der robuste Achsrahmen sowie die geschmiedeten Lenkachsen und Lenkgestänge machen ein Nachstellen überflüssig. Doppelte Achsschenkel und Kegelrollenlager erhöhen die Lebensdauer und verbessern die Wartungsfähigkeit. Geradlinig angeordnete Gelenklager und Bolzen verhindern jegliches Gestängespiel.

Alle Lager sind vor Verunreinigungen geschützt, abgedichtet und mit wartungsfreundlichen Schmiernippeln ausgestattet. Die Lenkgeometrie wurde auf die Fahrsteuerung abgestimmt, damit die Kraftübertragung bei jedem Lenkeinschlag Übergangslos arbeitet. Weniger Reifenabrieb und eine längere Lebensdauer der Bereifung sind diesbezüglich als Vorteile anzuführen.

Beide Motoren werden auch in engsten Kurven mit Energie versorgt. Auf diese Weise kann der Stapler sogar aus dem Stand mit voll eingeschlagener Lenkung leicht beschleunigen, drehen und manövrieren. Die Geschwindigkeitsregulierung bei Kurvenfahrt regelt die Leistung des Antriebsmotors abhängig vom Lenkeinschlag des Fahrzeugs. Dies bewirkt eine ruckfreie, stabile Lenkung, die letztendlich das Sicherheitsgefühl und die Produktivität des Bedieners fördert.

Hydraulik

Die Hub- und Lenksysteme werden von einer geräuscharmen Hydraulikpumpe versorgt. Die Hydraulikanlage ist über einen Ansaug- und einem wartungsfreundlichen Rücklaufilter mit einer Zwangsfilterung des Ölkreislaufs ausgerüstet.

Das Hydrauliksystem wird präzise angesteuert, und der Ölfluss wird mittels Steuerschiebern kontrolliert. Zur Standardausstattung gehören ein 3-Wege-Ventil für die Hub-/Senk-, Neige- und eine Zubehörfunktion sowie ein integriertes Überdruckventil als Sicherheitseinrichtung.

Für eine sichere, kontrollierte Senkgeschwindigkeit sorgt das Druckausgleichsventil. Die Hubzylinder in Kolben-

stangenausführung sowie die beiden doppelt wirkenden Neigezylinder werden von Crown hergestellt und sind besonders langlebig konstruiert. Alle Kolben und Kolbenstangen sind chrombeschichtet, um die Lochfraßgefahr zu verringern und die Lebensdauer der Zylinderdichtung zu erhöhen. Um Undichtigkeiten auszuschalten, werden leckagesichere O-Ring-Verschraubungen verwendet.

Hubgerüst

Bei dem von Crown hergestellten dreistufigen Hubgerüst kommt eine verschachtelte Doppel-T-Mastprofilkonstruktion mit bündigen Innen- und Außenprofilen zum Einsatz, die die Sicht des Fahrers verbessert und die Fahrzeuglänge verringert.

Die beidseitig am Mastprofil verschweißten Lagerzapfen der Mastrollen sorgen für maximale Festigkeit. Die Lagerzapfen und Mastrollen sind schräg eingesetzt, um im starken Profilquerschnitt zu laufen. Um eine geringe Mastdurchbiegung und hohe Steifigkeit zu erreichen, wurden hochfeste Stahlmastprofile mit lebensdauerergeschmiereten Laufrollen eingesetzt.

Um die Mastprofile herum sind Versteifungen angebracht, die für noch mehr Festigkeit sorgen und den außermittig belastenden Lastkräften entgegenwirken. Die gute Sicht wird durch die innen verlegte Schlauchführung erzielt. Die Zylinder sind geschützt hinter den Mastprofilen angeordnet, um noch mehr Sichtverbesserung zu erzielen.

Eine gute Kräfteverteilung der Last erfolgt durch die Verbindung des Hubgerüsts mit dem Fahrzeug an vier Lagerungsstellen. Zwei Befestigungspunkte befinden sich am Rahmen, wo die Neigezylinder angebracht sind. Um außermittigen Lastverschiebungen entgegenzuwirken, wurden für die Neigezylinder Pendelkugellager verwendet.

Zur festen Verbindung des Hubgerüsts mit der Antriebseinheit dienen zwei groß dimensionierte Achsen.

Der von Crown hergestellte Mast zeichnet sich beim Durchfahren der einzelnen Maststufen durch leise Hubübergänge beim Heben und Senken aus.

Anti-Rüttelvorrichtungen verringern Mastgeräusche beim Überqueren unebener Untergründe.

Der Mast wird in den folgenden Ausführungen angeboten:

- Durch Verzicht auf den mittleren Freihubzylinder bietet die TL-Ausführung maximale Mastdurchsicht.
- Maximale Sicht und volle Freihubfähigkeit wird mit der TF-Mastausführung erzielt.
- Maximale Einsatzflexibilität und volle Freihubfähigkeit wird mit der TT-Mastausführung erreicht.
- Die niedrigste eingefahrene Bauhöhe bei gleichzeitig höchsten Hubhöhen erreicht der Vierfach-/Quad-Mast.

Antriebseinheiten

Crown stellt die kompletten Antriebseinheiten selbst her. Die belastungsfähigen Antriebszahnäder werden über ein Ölbad dauergeschmiert. Diese Konstruktion bietet einen zuverlässigen und lauffähigen Betrieb auf lange Sicht und viele Jahre fehlerfreien Fahrzeugeinsatz.

Gabelträger

Zur Standardausführung gehört ein Gabelträger nach ISO / FEM / ITA Klasse II.

Die Gabelspreizung ist zwischen 314 und 914 mm verstellbar.

Es besteht die Wahl eines integrierten Seitenschiebers von Crown oder eines ISO-Anbau-seitenschiebers. Andere Anbaugeräte, wie etwa ein Zinkenverstellgerät, lassen sich leicht nachrüsten.

Geschmiedete Gabeln aus hochfestem Stahl von Crown mit Gabelspitzen-Markierungen sind in verschiedenen Längen erhältlich.

Batteriezugang

Unkomplizierter Zugang zur Batterie Durch einfaches Hochklappen der Sitzhaube mit Verriegelung ist ein unkomplizierter Zugang zur Batterie möglich. Die Sitzhaube ist auf Gasdruckfedern gelagert und verbleibt in vertikaler Position.

Zur Serienausstattung gehört eine aushängbare Batterietür. Ein Batterieverriegelungsschalter verhindert einen unbeabsichtigten Betrieb, wenn die Batterietür nicht ordnungsgemäß angebracht wurde. Als Option wird eine Batterietür mit Scharnieren angeboten.

Batterietransfersystem (BTS 1000)

Das BTS-System (Patent beantragt) wird als Zusatzausstattung angeboten. Dieses einzigartige, manuell betriebene System sorgt für einen besonders schnellen und sicheren Batteriewechsel in Minutenschnelle. Dadurch sind längere Einsatzzeiten oder – durch den Austausch der Reservebatterien – sogar ein Dauereinsatz des Fahrzeuges sichergestellt.

Sicherheitsbestimmungen

Das Gerät entspricht den europäischen Sicherheitsbestimmungen. Die angegebenen Maße und Leistungsdaten können aufgrund von Fertigungstoleranzen unter Umständen leicht variieren. Die Leistung basiert auf einem Fahrzeug durchschnittlicher Größe und wird durch Gewicht, Zustand und Ausstattung des Fahrzeugs sowie durch die jeweiligen Betriebsbedingungen beeinflusst. Crown Produkte und Spezifikationen unterliegen etwaigen Änderungen, die jederzeit ohne Ankündigung durchgeführt werden können.