



**STILL**



R 06-06

## R 06 Dati tecnici.

Trattore elettrico



first in intralogistics

Questa scheda tecnica indica soltanto i valori tecnici del trattore standard secondo la norma VDI 2198.  
Gommature diverse, equipaggiamenti supplementari, etc., possono alterare questi valori.

Caratteristiche	1.1	Costruttore			STILL
	1.2	Modello			R 06-06
	1.3	Trazione			elettrica
	1.4	Tipo di guida			a bordo seduto
	1.5	Portata/Carico	Q	kg	150
	1.5.1	capacità di traino	Q	kg	6000 <sup>1</sup>
	1.7	Sforzo di trazione nominale	F	N	1200
	1.9	Interasse	y	mm	1040
	Pesi	2.1	Peso proprio		kg
2.2		Pressione sull'asse anteriore con carico		kg	-
2.2.1		Pressione sull'asse posteriore con carico		kg	-
2.3		Pressione sull'asse anteriore senza carico		kg	420   470
2.3.1		Pressione sull'asse posteriore senza carico		kg	600   600
Ruote   Telaio	3.1	Gommatura cushion (V), superelastica (SE), pneumatici (L)			L/SE
	3.2	Dimensioni gomme anteriori			4.00-8/6 PR
	3.3	Dimensioni gomme posteriori			4.00-8/6 PR
	3.5	Numero ruote anteriori (x = motrici)			1
	3.5.1	Numero ruote posteriori (x = motrici)			2 x
	3.6	Carreggiata anteriore	b <sub>10</sub>	mm	0
	3.7	Carreggiata posteriore	b <sub>11</sub>	mm	860
Dimensioni	4.7	Altezza alla protezione conducente (cabina)	h <sub>6</sub>	mm	1960
	4.8	Altezza sedile conducente	h <sub>7</sub>	mm	890
	4.12	Altezza gancio di traino	h <sub>10</sub>	mm	290 <sup>a</sup> /345 <sup>b</sup> /400 <sup>c</sup>
	4.13	Altezza piano di carico, senza carico	h <sub>11</sub>	mm	610
	4.16	Lunghezza piano di carico	l <sub>3</sub>	mm	440
	4.17	Lunghezza sporgenza	l <sub>5</sub>	mm	345
	4.18	Larghezza piano di carico	b <sub>9</sub>	mm	830
	4.19	Lunghezza totale	l <sub>1</sub>	mm	1730
	4.21	Larghezza totale	b <sub>1</sub>	mm	996
	4.32	Altezza di guado centro interasse	m <sub>2</sub>	mm	115
	4.35	Raggio di curvatura	W <sub>a</sub>	mm	1650
4.36	Minimo raggio interno di curva	b <sub>13</sub>	mm	600	
Prestazioni	5.1	Velocità di marcia con carico		km/h	7
	5.1.1	Velocità di marcia senza carico		km/h	17
	5.5	Sforzo di trazione con carico		N	1200
	5.5.1	Sforzo di trazione senza carico		N	1200
	5.6	Massimo sforzo di trazione con carico		N	-
	5.6.1	Massimo sforzo di trazione senza carico		N	-
	5.7	Pendenza superabile con carico		%	vedi diagramma pagina a lato
	5.7.1	Pendenza superabile senza carico		%	
	5.8	Massima pendenza superabile con carico		%	
	5.8.1	Massima pendenza superabile senza carico		%	
5.10	Freno di esercizio			elettrico/idraulico	
Motore elettrico	6.1	Motore di trazione, potenza KB 60 min		kW	3,2
	6.3	Batteria secondo DIN 43531/35/36 A, B, C, no			43535 A   43531 A
	6.4	Tensione batteria	U	V	24   48
	6.4.1	Capacità batteria	K <sub>5</sub>	Ah	575 (500-625)   345 (300-375)
	6.5	Peso batteria		kg	445   560
	6.6	Consumo di energia secondo ciclo VDI		kWh/h	-
Varie	8.1	Tipo di trasmissione			microprocessore
	8.4	Rumorosità, Valore medio per il conducente		dB (A)	66
	8.5	Gancio di traino, genere/tipo DIN			perno

<sup>1</sup> resistenza al rotolamento su piano: 200 N/t, per la guida su pendenze, riferirsi al diagramma di carico

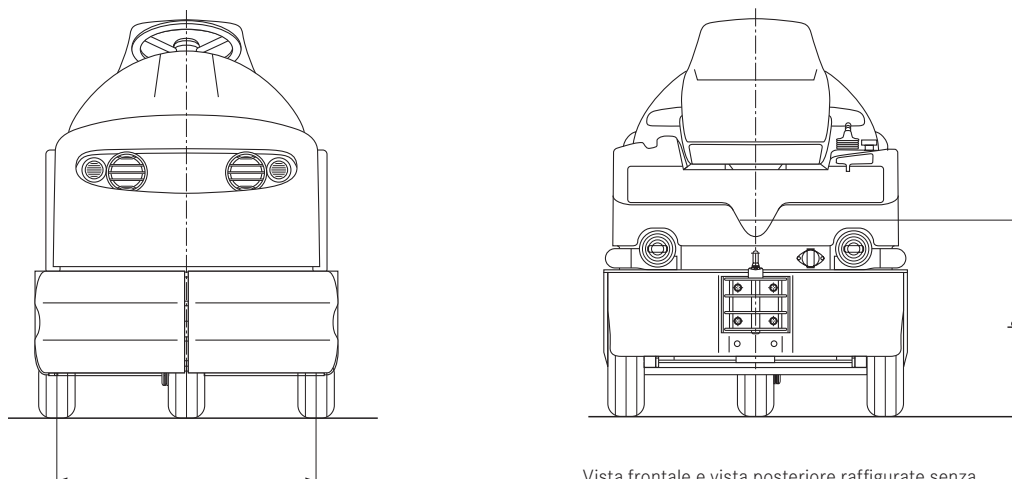

Vista frontale e vista posteriore raffigurate senza cabina.

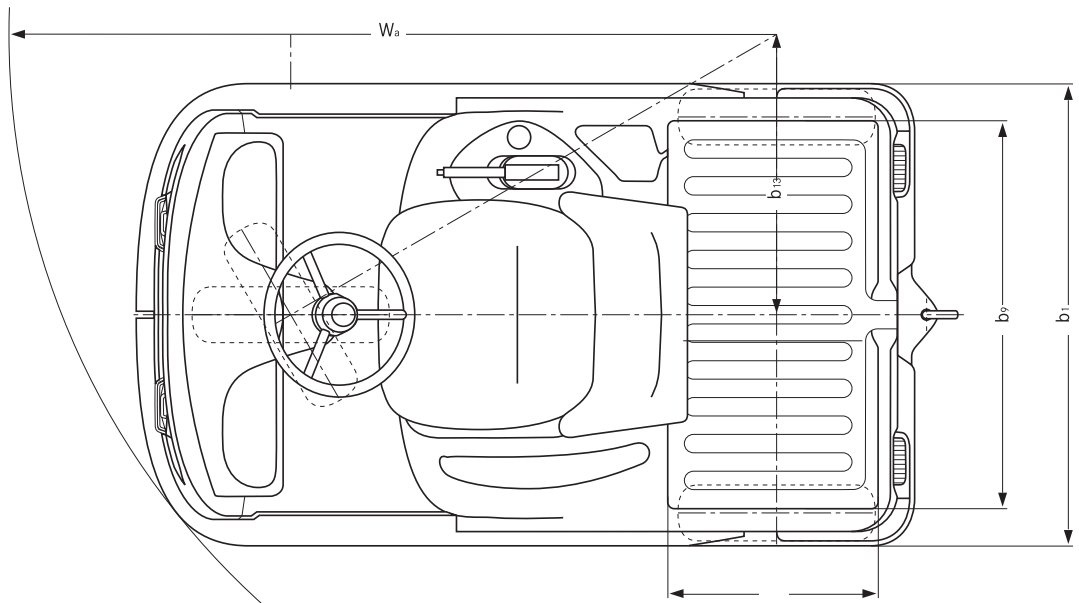
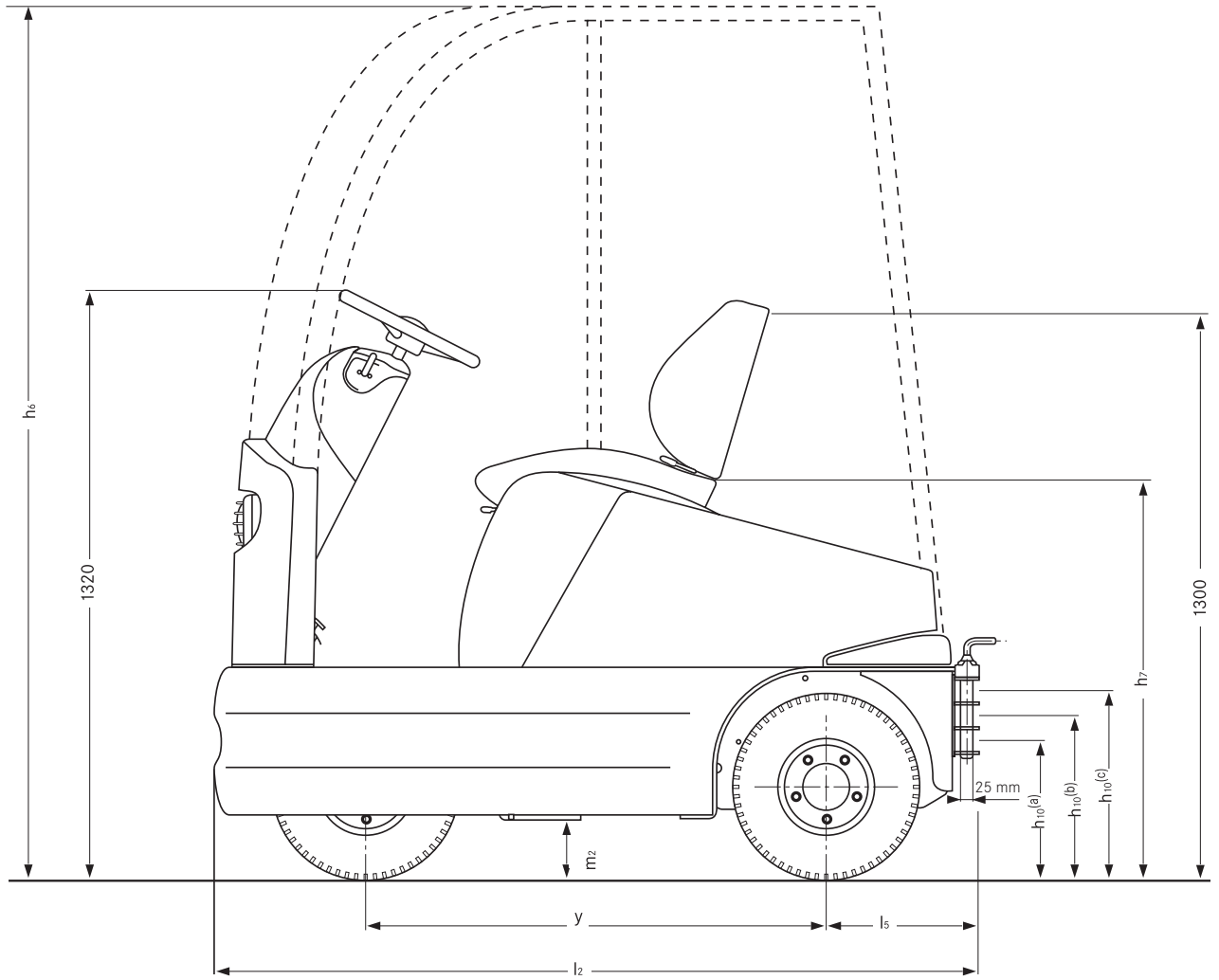

## Diagramma delle prestazioni R 06-06.

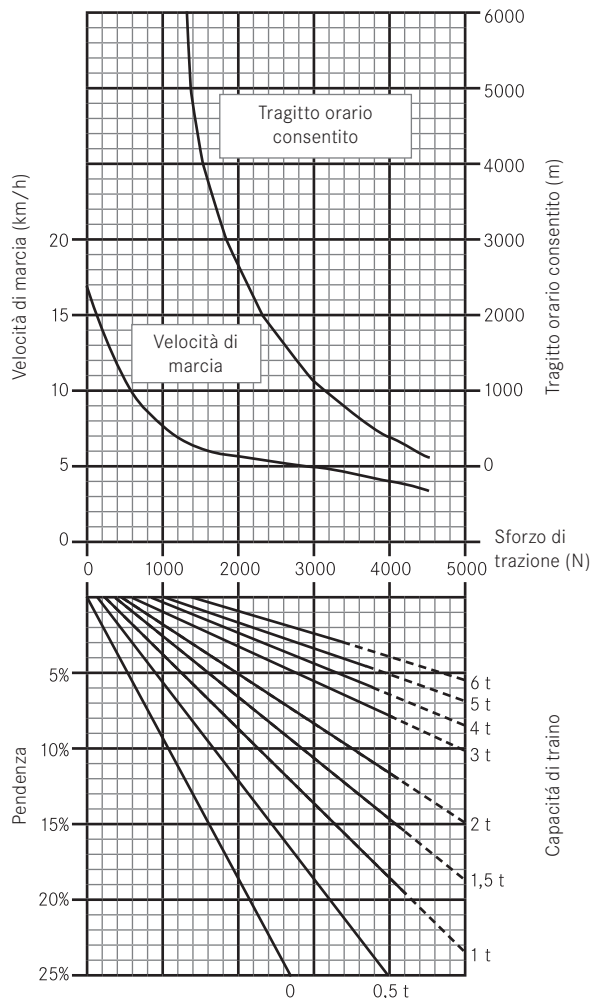

Per le combinazioni capacità di traino/pendenze, che sono rappresentate con la linea continua, può essere ripresa la marcia su pendenza dopo una fermata. Per tragitto orario consentito si intende l'intero tragitto incluso i viaggi di ritorno ed i tratti in discesa. Si consiglia di utilizzare rimorchi autofrenanti quando il peso del carico trainato supera 2,5 t e quando vengono percorsi tragitti in salita e discesa.

### Trazione.

- Il trattore R 06-06 è disponibile di serie con tensione della batteria a 24 oppure 48 Volt.
- La trazione posteriore, di agevole manutenzione, con motore a corrente continua ad eccitazione separata consente una guida sensibile e precisa, una potente e graduale accelerazione fino al raggiungimento della massima velocità ed una frenatura elettrica, non soggetta ad usura, utilizzando esclusivamente il pedale dell'acceleratore.
- Al rilascio del pedale acceleratore viene immessa energia elettrica nella batteria (frenatura a recupero di energia). Ciò permette al trattore R 06-06 una maggiore autonomia di lavoro con una carica di batteria.

### Ricarica e sostituzione della batteria.

Il cofano della batteria è apribile in due stadi:

- 1° stadio, per consentire l'accesso alla batteria per la ricarica,
- 2° stadio (apertura completa), per una rapida sostituzione o manutenzione della batteria.

### Impianto elettrico.

Il trattore è equipaggiato con un moderno pannello di comando digitale MOSFET, privo di teleruttori, che consente bassi costi di manutenzione. Questo tipo di impianto permette una partenza ed una frenatura dolci mediante l'esatto comando della velocità di marcia con il pedale acceleratore, per la massima sicurezza ed efficienza nelle operazioni di lavoro. La possibilità di preimpostare i valori di velocità massima, accelerazione e frenatura aumenta la sicurezza di esercizio, riduce i tempi di fermo macchina ed allunga la durata di vita del trattore.

### Freno.

1. Freno elettrico con recupero di energia, quando:
    - viene rilasciato il pedale acceleratore durante la marcia,
    - viene invertita la direzione di marcia.
  2. freno idraulico a tamburo su tutte le ruote.
  3. freno meccanico di stazionamento sulle ruote posteriori. Grazie alla frenatura elettrica viene ridotta al minimo indispensabile l'usura dei ferodi.
- Su tratti in discesa la velocità viene ridotta automaticamente al rilascio del pedale acceleratore. Ciò significa maggior sicurezza.

### Sterzo.

Lo sterzo del trattore è estremamente leggero. In questo modo il mezzo diventa particolarmente maneggevole e riduce l'affaticamento del conducente.

### Telaio.

L'intera carrozzeria autoportante presenta eccellenti qualità di marcia. Il telaio è stato costruito in modo da garantire la massima robustezza e stabilità. La parte superiore è realizzata con pezzi sagomati in polietilene resistenti agli urti, ai graffi ed alla corrosione.

La parte inferiore del telaio è in acciaio ed è composta da due supporti principali sporgenti. Il profilo dei sostegni funge da paraurti garantendo al trattore un'elevata stabilità e resistenza. La batteria è collocata in basso tra gli assali in modo da aumentare ulteriormente la stabilità. Il baricentro basso provvede per una sicura tenuta di strada.

### Dispositivi di illuminazione.

Nella versione standard il trattore è equipaggiato con fanali anteriori protetti da una griglia, luci posteriori e luci di arresto. Per l'allacciamento elettrico di un rimorchio è disponibile una presa a 7 poli.

### Gancio di traino e piano di carico.

- Il trattore è equipaggiato di serie con un gancio di traino posteriore a più stadi.
- Nella parte posteriore del cofano batteria è stato ricavato un piano di carico leggermente inclinato e munito di un'apertura di scarico. La portata massima consentita è di 150 kg (50 kg se viene montata una cabina).

### Posto di guida.

L'R 06-06 offre un posto di guida confortevole ed ergonomico che presenta i seguenti vantaggi:

- Accesso basso.
- freno a mano a destra del sedile conducente.
- Ampia pedana poggipiedi con tappetino in gomma antiscivolo.
- Portabevande e spazioso vano portaoggetti.
- Sedile con tasca portadocumenti.

Display con:

- Spia luminosa per segnalazione combinata «freno a mano inserito/livello liquido freni troppo basso».
- Spia luminosa per segnalazione «errore di comando».
- Spia luminosa per segnalazione «usura spazzole».
- Indicatore temperatura motore.
- Indicatore scarica batteria.
- Contatore di esercizio.

### Equipaggiamento standard.

Il trattore in versione standard è equipaggiato con:

- Impianto elettrico incluso illuminazione 24 Volt.
- Sedile conducente regolabile.
- Gommatura pneumatica.
- Impianto elettronico di comando a microprocessori.
- Display.
- Gancio di traino a più stadi.
- Verniciatura a due colori.
- Fanali anteriori, luci posteriori, luci di arresto.

### Sicurezza.

Il trattore OM STILL R 06-06 è dotato dei seguenti dispositivi di sicurezza:

- Tre sistemi frenanti indipendenti.
- Arresto di emergenza.
- Interruttore a sedile.

### Equipaggiamento supplementare.

- Limitazione della velocità.
- Cabina fissa con due portiere laterali, parabrezza anteriore in vetro, lunotto posteriore ribaltabile, tergilavafari anteriore e posteriore, impianto di lavaggio parabrezza, impianto di sbrinatorio, luci di illuminazione interna, specchietto retrovisore interno e due specchietti retrovisori esterni.
- Cabina flessibile con teli laterali arrotolabili, parabrezza anteriore e lunotto posteriore in vetro, tergilavafari anteriore e posteriore, impianto di lavaggio parabrezza, luci di illuminazione interna, specchietto retrovisore interno e due specchietti retrovisori esterni.
- Tettuccio di protezione con parabrezza munito di tergilavafari e impianto lavavetri.
- Sedile rivestito in tessuto - con o senza riscaldamento.
- Gancio di traino anteriore.
- Ganci di traino anteriore e posteriore automatici.
- Impianto di illuminazione per circolazione su strada.
- Dispositivo di arretramento a pulsante.
- Avvisatore di retromarcia.
- Limitatore di velocità.
- Faro rotante sulla cabina.
- Ulteriori equipaggiamenti supplementari su richiesta.

### Service.

L'impianto elettronico contiene un sistema di diagnosi che permette di risalire rapidamente alle anomalie verificatesi e di ridurre quindi in modo sensibile i tempi di fermo macchina e i costi di manutenzione. Importanti parametri di marcia, quali ad esempio i valori di accelerazione e frenatura e la preselezione della velocità, possono essere impostati attraverso il pannello di comando digitale.



**STILL**



## **Contatto**

OM Carrelli Elevatori S.p.A.

Viale De Gasperi, 7

I-20020 Lainate (MI)

Telefono: +39 02 93765-1

Fax: +39 02 93765-450

**Per ulteriori informazioni:**

**[www.om-still.it](http://www.om-still.it)**