

SX 12/16

PSX 16

Elektro-Hochhubwagen
Mitgänger / Plattformausführung
Optional mit Initialhub
1.200 kg 1.600 kg

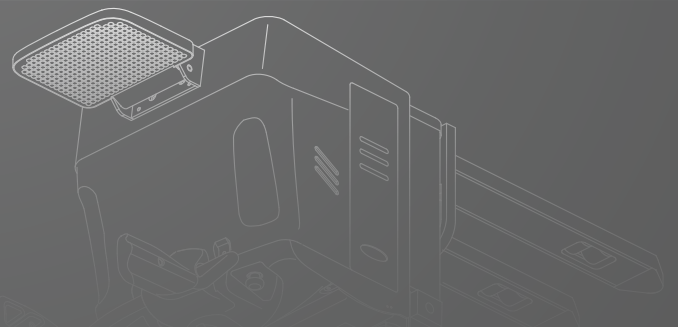
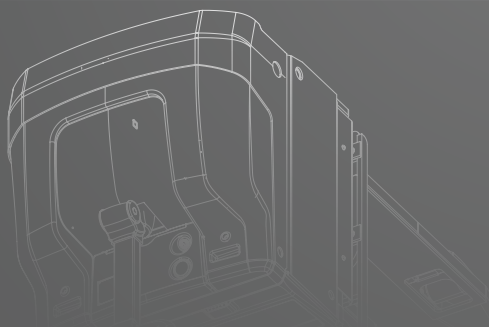
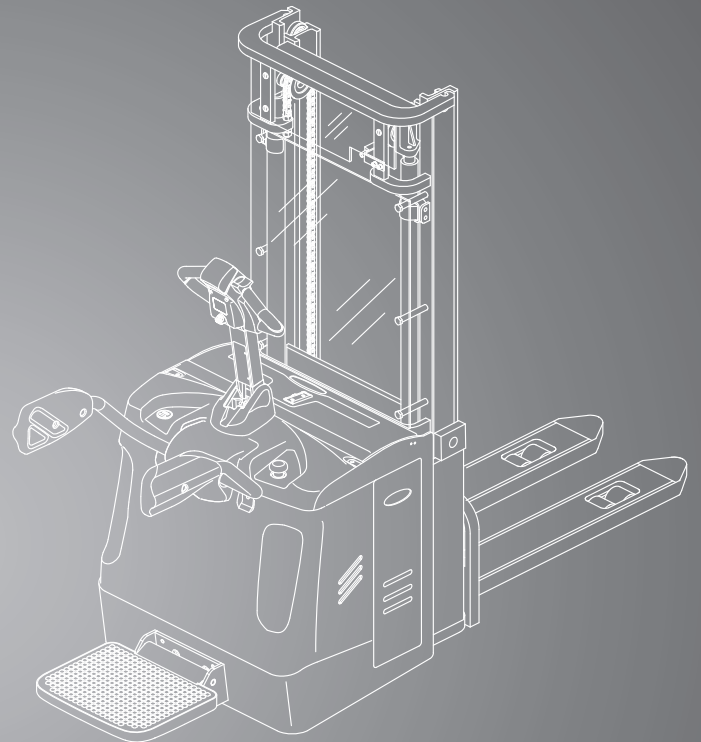
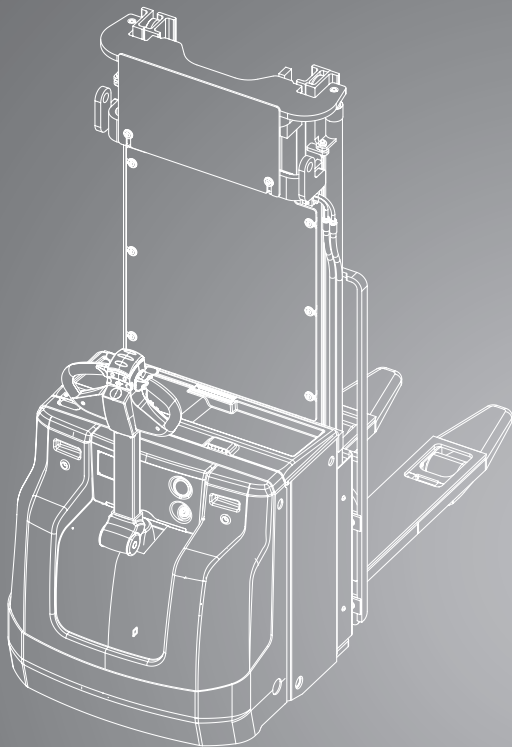

ABMESSUNGEN

SX12/16

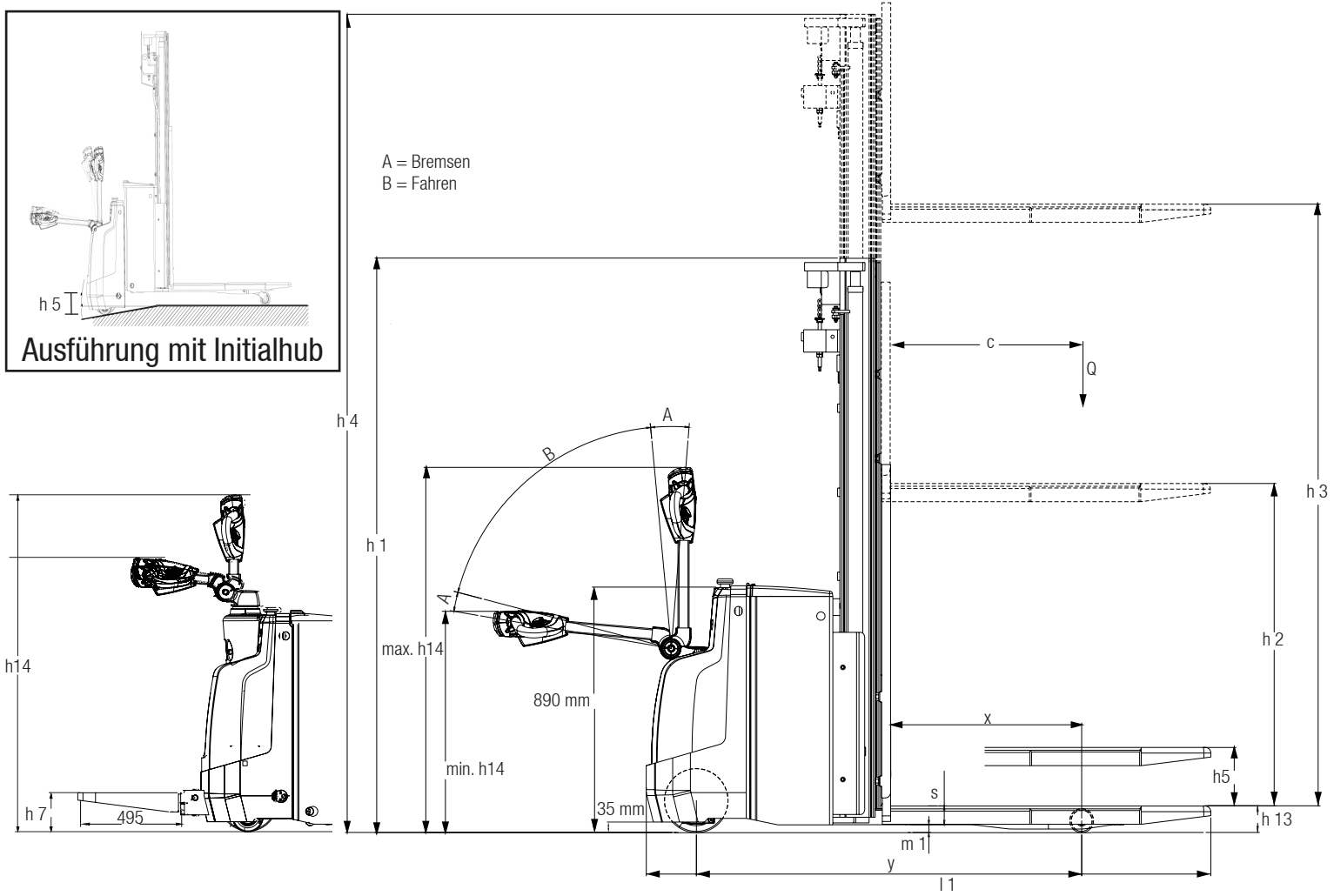

Abmessungen bei Plattformausführung

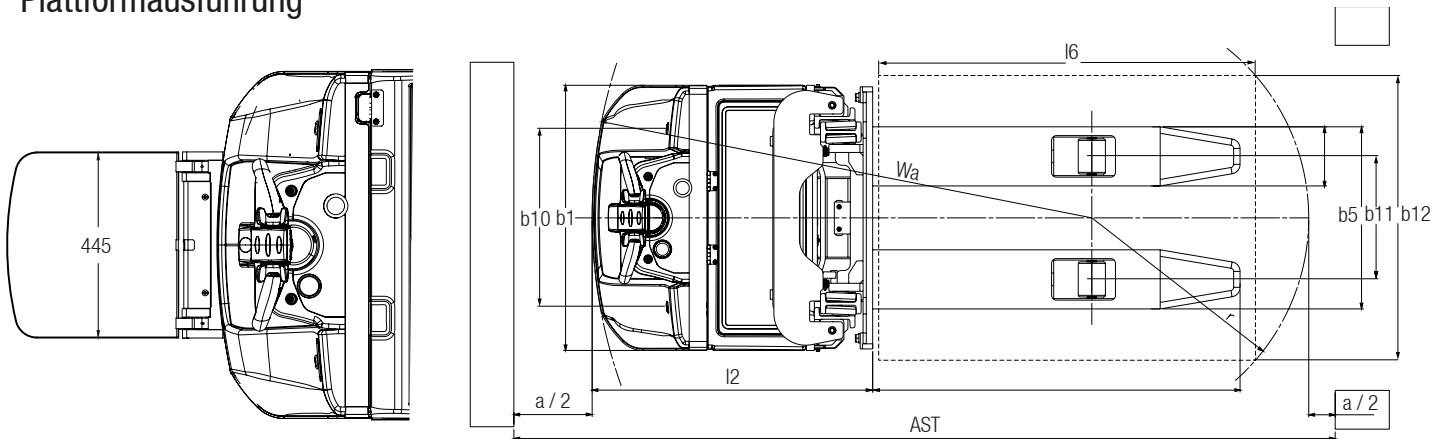

Die zugehörigen Werte finden Sie unter entsprechenden Zeilennummern in der Tabelle „Technische Daten“

Technische Daten nach VDI 2198

Kennzeichen	1.1 Hersteller (Kurzbezeichnung)		CLARK	CLARK	CLARK
	1.2 Typzeichen des Herstellers		SX12	SX16	PSX16
	1.3 Antrieb		24V Elektro	24V Elektro	24V Elektro
	1.4 Bedienung *1		Geh–Lenkung	Geh–Lenkung	Stand–Lenkung
	1.5 Tragfähigkeit/Last	Q (kg)	1200	1600	1600
	1.5.1 Tragfähigkeit/Last bei Masthub und Radarmhub *2	kg	600 / 600	800 / 800	–
	1.5.2 Tragfähigkeit/Last bei Radarmhub *2	kg	1200	1600	–
	1.6 Lastschwerpunktstand	c (mm)	600	600	600
	1.8 Lastabstand	x (mm)	830	797	693
1.9 Radstand	y (mm)	1361	1435	1375	
Gewicht	2.1 Eigengewicht inkl. Batterie (s. 6.5)	kg	920	1010	1240
	2.2 Achslast mit Last vorn/hinten	kg	742/ 1378	738/1827	960/1880
	2.3 Achslast ohne Last vorn/hinten	kg	653/267	707/303	860/380
Räder, Fahrwerk	3.1 Bereifung		Polyurethan	Polyurethan	Polyurethan
	3.2 Reifengröße, vorn		Ø 230x82	Ø 230x82	Ø 230x75
	3.3 Reifengröße, hinten		Ø 85x110 / 2x 85x70	Ø 85x110 / 2x 85x70	Ø 85x70
	3.4 Zusatzräder (Abmessungen)		Ø 125 x 40	Ø 125 x 40	Ø 130x55
	3.5 Räder, Anzahl vorn/hinten (x = angetrieben)		1x + 2 / 2 (4)	1x + 2 / 2 (4)	1x +1/4
	3.6 Spurweite, vorn	b10 (mm)	504	504	574
	3.7 Spurweite, hinten	b11 (mm)	385	385	370
Grundabmessungen	4.2 Höhe Hubgerüst eingefahren	h1 (mm)	2050	2050	2020
	4.3 Freihub	h2 (mm)	125	125	100
	4.4 Hub *3	h3 (mm)	2995	2995	3000
	4.4 Hubhöhe	h3 + h13 (mm)	3085	3085	3088
	4.5 Höhe Hubgerüst ausgefahren	h4 (mm)	3555	3555	3465
	4.6 Initialhub *2	h5 (mm)	110	110	–
	4.9 Höhe Deichselgriff in Fahrstellung min./max.	h14 (mm)	823/1246	823/1246	1150/1480
	4.8 Standhöhe *1	h7 (mm)	160	160	160
	4.15 Höhe gesenkt (Optional mit Initialhub)	h13 (mm)	90 (95)	90 (95)	88
	4.19 Gesamtlänge	l1 (mm)	1856	1936	2495
	4.20 Länge einschl. Gabelrücken	l2 (mm)	706	813	879
	4.21 Gesamtbreite	b1 (mm)	830	830	850
	4.22 Gabelzinkenmaße	s • e • l (mm)	55x185x1150	65x185x1150	60x190x1150
	4.25 Gabelaußenabstand	b5 (mm)	570	570	570
4.32 Bodenfreiheit Mitte Radstand	m2 (mm)	28	28	28	
4.34 Arbeitsgangbreite bei Palette 1000 x 1200 quer *5	Ast (mm)	2358	2452	2605/2965	
4.34 Arbeitsgangbreite bei Palette 800 x 1200 längs *5	Ast (mm)	2303	2435	2575/2935	
4.35 Wenderadius *5	Wa (mm)	1463	1589	1730/2090	
Leistung	5.1 Fahrgeschwindigkeit mit/ohne Last	km/h	6/6	6/6	8/8
	5.2 Hubgeschwindigkeit mit/ohne Last	m/s	0.15/0.24	0.12/0.2	0.13/0.16
	5.3 Senkgeschwindigkeit mit/ohne Last	m/s	0.30/0.25	0.30/0.025	0.22/0.13
	5.8 Max. Steigfähigkeit mit/ohne Last *4	%	8/12	8/12	8/16
	5.10 Betriebsbremse		Elektrisch	Elektrisch	Elektrisch
Antrieb/Motor	6.1 Fahrmotor, Leistung S2 60 min	kW	1.2	1.2	1.6
	6.2 Hubmotor, Leistung bei S3 15 %	kW	3.2	3.2	3.0
	6.3 Batterie nach DIN 43531/35/36 A, B, C, nein		Nein	Nein	Ja
	6.4 Batteriespannung/Nennkapazität	Ah (5hr)	24 V / 150	24V / 250	24 V / 375
	6.5 Batteriegewicht	kg	143/159	171/286	212/288
	6.6 Energieverbrauch nach VDI–Zyklus	kg	–	–	–
	– Batterietyp		Traktionsbatterie	Traktionsbatterie	Traktionsbatterie
	8.1 Art der Fahrsteuerung		AC	AC	AC
Sonst.	10.5 Ausführung Lenkung		Mechanisch	Mechanisch	Servolenkung
	10.7 Schalldruckpegel nach EN 12053, Fahrerohr	dB(A)	68,9	68,9	74

*1) SX12/SX16 mit Fahrerstandplatt (Optional) : Stand– / Geh–Lenkung *2) SX12/SX16 mit Initialhub (Optional) *3) Weitere Hubhöhen siehe Hubgerüstabelle

*4) Bei einem Reibungsbeiwert von $\mu=0.6$ bei 1.6 km/h *5) Plattform unten/ oben, Abmessung abhängig vom Batterieraum (siehe Zusatztable)

Alle aufgeführten Daten gelten für serienmäßig ausgestattete Stapler mit Standard–Freischhubgerüst. Wird der Stapler mit Sonderausrüstung oder anderen Hubgerüsten versehen, so können sich die Werte ändern. Die Angaben gelten unter normalen Einsatzbedingungen.

ALLGEMEINE DATEN

Hubgerüstübersicht SX12/16

Hubgerüst	Hubhöhe (h3+h13)	Bauhöhe eingefahren (h1)*	Höhe Hubgerüst ausgefahren (h4)**	Freihub (h2)
	mm	mm	mm	mm
Simplex	1515	1965	1985	1495
Standard	2585	1800	3055	125
	3085	2050	3555	125
	3385	2200	3855	125
	3585	2300	4055	125
	3790	2410	4260	125
	4090	2565	4560	125
Triplex	4065	1875	4535	1405
	4410	1990	4880	1520
	4800	2125	5270	1655
	5210	2270	5680	1800
Hi-Lo	2925	1965	3395	1495
	3215	2110	3685	1640
	3515	2265	3985	1795

*Bauhöhe eingefahren (h1) mit Initialhub (angehoben): +110 mm

**Höhe Hubgerüst ausgefahren (h4) mit Lastschutzzitter: + 750 mm

Hubgerüstübersicht PSX16

Hubgerüst	Hubhöhe (h3+h13)	Bauhöhe eingefahren (h1)	Höhe Hubgerüst ausgefahren (h4)	Freihub (h2)
	mm	mm	mm	mm
Standard	2700	1870	3165	100
	3000	2020	3465	100
	3300	2170	3765	100
	3600	2320	4065	100
	3900	2470	4365	100
Triplex	4000	1822	4460	1390
	4500	2022	4960	1590
	4800	2122	5260	1690
	5000	2187	5460	1760
	5300	2278	5760	1840
	5500	2352	5910	1910
Hi-Lo	5800	2452	6210	2010
	2700	1820	3135	1320
	3000	1970	3435	1470
	3300	2120	3735	1620

Batterieraumabhängige Abmessungen

Abmessungen		Model	SX12		SX16		PSX16	
		Batterie- wechsel	mittels Kran		Kran oder seitlicher Batteriewechsel*		Seitlicher Batteriewechsel	
Batterieraumausführung			Klein	Mittel	Mittel	Groß	Groß	XL
Batteriekapazität		Ah	150	250	250	375	250 / 375	500
1.9 Radstand		y mm	1361	1435	1435	1500	1375	1447
4.19 Gesamtlänge	ohne Plattform	l1 mm	1856	1930	1936	2028	–	–
	mit Plattform oben		1950	2024	2057	2122	2050	2122
	mit Plattform unten		2356	2430	2463	2528	2575	2647
4.20 Länge einschließlich Gabelrücken	ohne Plattform	l2 mm	706	780	813	878	–	–
	mit Plattform oben		800	874	907	972	990	1062
	mit Plattform unten		1206	1280	1313	1378	1395	1467
4.33 Arbeitsgangbreite bei Palette 1000x1200 quer	ohne Plattform	Ast mm	2358	2423	2452	2517	–	–
	mit Plattform oben		2452	2526	2546	2611	2640	2712
	mit Plattform unten		2858	2932	2952	3017	3000	3072
4.34 Arbeitsgangbreite bei Palette 800x1200 längs	ohne Plattform	Ast mm	2281	2355	2378	2443	–	–
	mit Plattform oben		2375	2449	2472	2537	2546	2618
	mit Plattform unten		2781	2855	2878	2943	2906	2978
4.35 Wenderadius	ohne Plattform	Ast mm	1536	1610	1610	1675	–	–
	mit Plattform oben		1630	1704	1704	1769	1738	1810
	mit Plattform unten		2036	2110	2110	2175	2098	2170
6.5 Batteriegewicht (min/max)		kg	143/159	171/286	171/286	231/361	212/288	362/380

* Für großen Batterieraum (375 Ah) – keine Änderung der Abmessungen bei seitlichem Batteriewechsel

AUSSTATTUNGSMERKMALE & VORTEILE

SX12/16

Unsere Referenzklasse für Robustheit und Leistungsstärke.

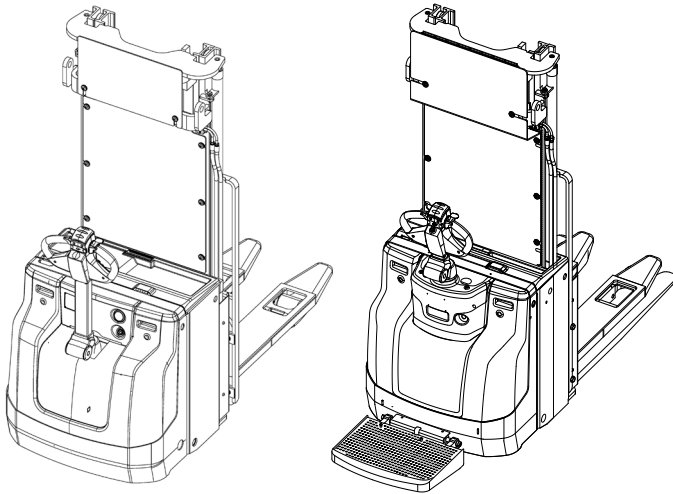

SX12/16

SX12/16 mit Fahrerstandplattform

- Hubgerüstdämpfung beim Heben und Senken
- Motorgesteuertes proportionales Hydrauliksystem
- Geschützte Hubzylinder
- Optional mit Fahrerstandplattform
- Optional mit Initialhub

PSX16

Produktivität und Ergonomie für anspruchsvolle Einsätze mit bis zu 5800mm Hubhöhe.

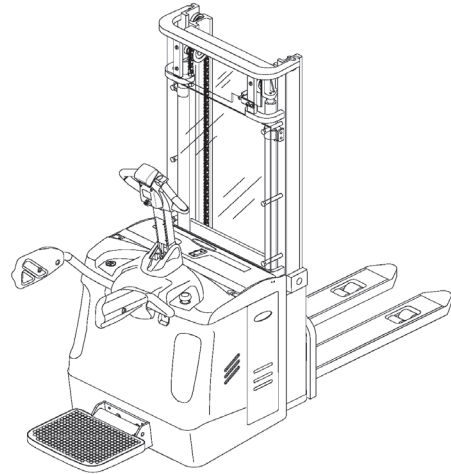

PSX16 mit Fahrerstandplattform und Seitenschutzbügeln

- Elektrische Servolenkung
- Mitgängerbetrieb bei hochgeklappter Plattform und eingeklappten Seitenschutzbügeln
- Seitlicher Batteriewechsel serienmäßig
- Batteriekapazität bis zu 500 Ah

ABMESSUNGEN

PSX16

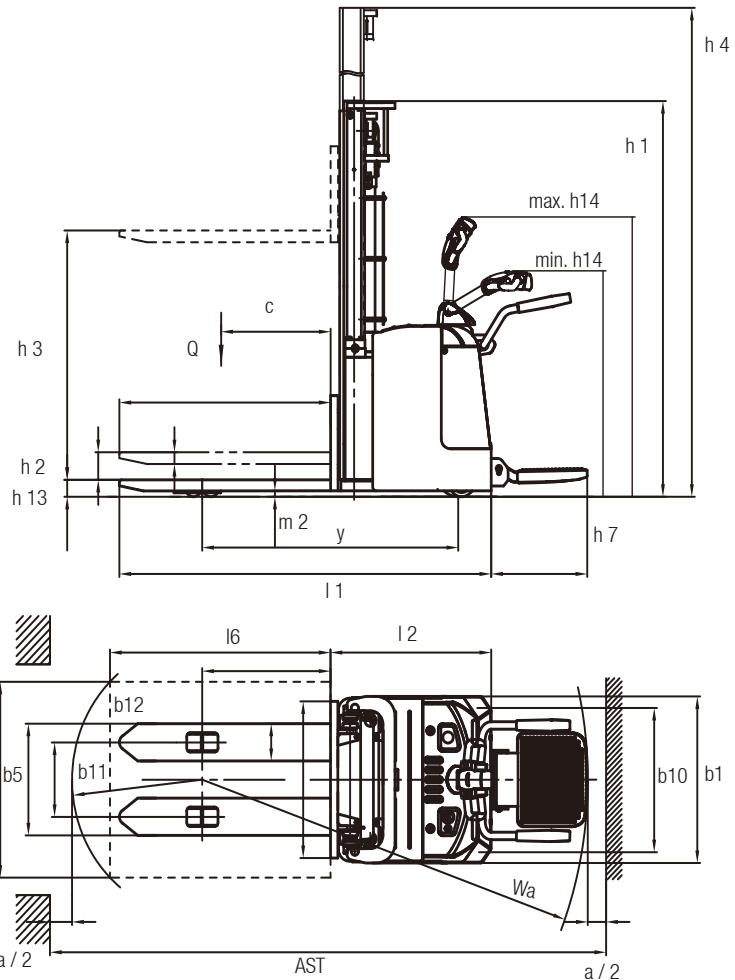

$$R_n = \sqrt{x^2 + \left(\frac{b_{12}}{2}\right)^2}$$

$$A_{st} = W_a + l_6 - x + a \text{ wenn } R_n < W_a$$

$$A_{st} = R_n + l_6 - x + a \text{ wenn } R_n > W_a$$

		SX12/16	PSX16
Allgemein	Wartungsarmer AC–Fahrmotor	•	•
	Ausführung mit Initialhub	X	–
	Ausführung mit gefederter Plattform	X	•
	Ausführung mit seitlichen Sicherheitsbügel	–	•
	Proportionales Hydrauliksystem	•	•
	Hubgerüstdämpfung beim Heben	•	–
	Hubgerüstdämpfung beim Senken	•	•
	Geschützte Hubzylinder	•	•
	Kletterrollen / Einfahrhilfe (nur mit Initialhub)	X	–
	Robuste Batteriehaube aus Metall	•	•
	Stabile 4–Punktauflage	•	•
Antrieb und Batterien	Einfach–Lastrolle (Polyurethan)	•	X
	Tandem–Lastrolle (Polyurethan)	X	•
	Servolenkung	–	•
	Profiliertes Antriebsrad	X	X
	Batterieentladeanzeige	•	•
	Seitlicher Batteriewechsel (für SX16 nur mit 375 Ah Batteriefach)	X	•
	Batterieraum für Batterien mit 150/250 Ah (SX12) oder 250/375Ah (SX16)	X	–
	Batterieraum für Batterien mit 250/375 Ah oder 500Ah	–	X
Sicherheit	Aktivierung über Schlüsselschalter	•	•
	PIN–Code–Aktivierung	X	–
	Fingerschutz durch Plexiglas am Hubmast	•	•
	Fingerschutz durch Schutzgitter am Hubmast	X	–
	Taster zum Fahren mit hochgestellter Deichsel	X	–
	Lastenschutzgitter (Höhe 1220mm/ Breit 820mm)	X	–
	Hohe Resttragfähigkeiten auch bei hohen Hubhöhen	•	•
	Symmetrisches Lenkverhalten durch mittige Deichsel	•	•
	Automatische Hubabschaltung bei max. Hub	–	•
	Automatischer Halt auf Steigungen (automatische Parkbremse)	•	•
Ergonomie bei Plattform–mausführung	Ergonomische Sicherheitsdeichsel	•	•
	Kriechgangfunktion an der Deichsel	X	–
	Rutschfeste Plattformoberfläche	•	•
	Geringe Tritthöhe der Plattform von nur 160 mm	•	•
	Automatischer Standby–Modus beim Verlassen der Plattform	•	•

CLARK Europe GmbH

Dr.-Alfred-Herrhausen-Allee 33
47228 Duisburg / Germany
Tel.: +49 (0)2065 499 13-0
Fax: +49 (0)2065 499 13-290
E-Mail: Info-europe@clarkmheu.com
www.clarkmheu.com

Händler: