



WILLIBALD

Shredder | Baureihe | Minimax 2000

Minimax 2000

die optimale Lösung
für Ihre Biomasse Projekte



Technische Daten



Minimax

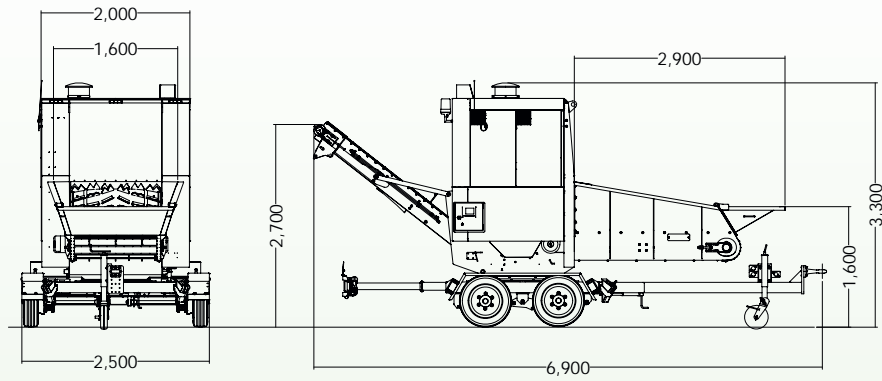

Technische Daten Minimax

Transportmaße l/b/h 6900/2500/3300 mm

Motor

Hersteller Deutz
 Typ TCD 2012 L06 2V
 Leistung kw/PS 155/210
 Abgasnorm EUROMOT III A

Fahrgestell 2-Achs-Zentralachsenanhängerfahrgestell, für 80 km/h gem. StVZO zul. Gesamtgewicht 7.500 kg

Rotor

Gewicht (bestückt) kg ca. 850
 Breite mm 1465
 Durchmesser mm 800
 Werkzeuge / Räumer re. + li. Stk. 22 / 4
 Durchsatz (Grünschnitt) bis 40 m³/h

Rollboden und Einzugswalze Drehzahl stufenlos an Drossel einstellbar

Nachzerkleinerung Position über Funk verstellbar

Technische Änderungen vorbehalten, es können Maße und Benennungen enthalten sein, die nicht dem Serienumfang entsprechen! Nachdruck und Vervielfältigung nur mit unserer Genehmigung!

Ausstattung

hydr. Motorhauben-Betätigung
 Drehkranz für Obergestell
 Große einteilige Motorhaube
 Druckluftbremsanlage, mit ABS
 Zugöse (Durchmesser 50mm)
 24 Volt Lichtanlage, gem. STVZO

Optionen

Austragsband (Gummiband)
 Funkfernsteuerung
 Zentralschmierung
 Einfülltrichter verlängert (700mm), manuell klappbar
 Zugöschenschuh
 Sonderlackierung
 Bioöl
 optische Bandwaage
 Rußpartikelfilter



Schaltschrank mit Funkfernsteuerung



Fahrgestell mit Drehkranz



Hauptsitz

Niederlassung

J. Willibald GmbH

Maschinenfabrik

Bahnhofstr. 6

D-88639 Wald-Sentenhart

Tel.: +49 (0)7578/189-0

Fax: +49 (0)7578/189-150

info@willibald-gmbh.de

www.willibald-gmbh.de

Servicezentrum

Im Wolfsgraben 5

D-36414 Unterbeizbach

Tel.: +49 (0)36 962/514-10

Fax: +49 (0)36 962/514-18