

# SERIE M.GP

2600 KG/3000 KG



**MANITOU**

# MANITOU - DIESEL - GELÄNDESTAPLER

## Typenbalt für Gabelstapler VDI 2198

Kennzeichen	1	Hersteller	(Kurzbezeichnung)	MANITOU	MANITOU	MANITOU	MANITOU	
	2	Typ		M2 26 CP	M2 30 CP	M4 26 CP	M4 30 CP	
	3	Tragfähigkeit	Q Hublast	t	2,6	3,0	2,6	3,0
	4	bei LSA	c Abstand	mm	500	500	500	500
	5	Fahrtrieb	Elektro/Diesel/Treibgas		Diesel	Diesel	Diesel	Diesel
	6	Lenkungsart	Hand-/Geh-/Sitz-Lenkung		Sitz	Sitz	Sitz	Sitz
	7	Bereifung	V = Vollreif./ L = Luftreif		L/L	L/L	L/L	L/L
	8	Räder (x = angetr.)	Anzahl vorn/hinten		2x/2	2x/2	2x/2	2x/2
Abmessungen	10	Hub	h3 Nennhub	mm	3600	3600	3600	3600
	11		h2 Normalfreihub	mm	-	-	-	-
	13	Gabel	Länge x Breite x Dicke	mm	1200 x 125 x 40	1200 x 125 x 45	1200 x 125 x 40	1200 x 125 x 45
	14	Neigung	des Hubgerüstes n.v / n.h.	-	10°/12°	10°/12°	10°/12°	10°/12°
	15		L2 Länge einschl. Gabelrück	mm	3741	3741	3741	3741
	16		B Breite	mm	2081	2081	2081	2081
	17	Maße über alles	h1 Höhe Hubgerüst eingefahren					
			(Mastbauhöhe)	mm	2929	2929	2929	2929
	18		h4 Höhe Hubgerüst ausgefahren					
			(ohne Lastschutzzügel)	mm	4729	4729	4729	4729
		h2 Höhe u. Fahrerschutzdach	mm	2425	2425	2425	2425	
19	Wenderadius	Wa	mm	3935	3935	4635	4635	
20	Lastabstand	X von Mitte Vorderachse	mm	829	829	829	829	
22	Arbeitsgangbreite	Ast. 4 bei Paletten	mm	5964	5964	6664	6664	
Leistungen	23	Standicherheit	n.DIN 15138 ja/nein	ja	ja	ja	ja	
	24		Fahren mit/ohne Last	km/h	24,5/24,5	24,5/24,5	24,5/24,5	
	25	Geschwindigkeit	Heben mit/ohne Last	m/s	0,33/0,37	0,33/0,37	0,33/0,37	
	26		Senken mit/ohne Last	m/s	0,35/0,32	0,35/0,32	0,35/0,32	
	27	Zugkraft	am Zughaken mit/ohne Last	kg	6600/2300	6660/2300	7500/4950	
	28	Steigvermögen	mit/ohne Last	%	-	-	-	
Gew	30	Eigengewicht	Fahrzeug einschl. Batt. Z43	kg	5540	5540	5775	
	31	Achslast	ohne Last vorn/hinten	kg	2395/3145	2395/3145	2525/3250	
			mit Last vorn/hinten	kg	7390/1150	7390/1150	7445/1330	
	32		Anzahl vorn/hinten		2/2	2/2	2/2	
Fahrwerk	33	Reifen	Abmessungen vorn		16,5/85 x 24	16,5/85 x 24	16,5/85 x 24	
	34		Abmessungen hinten		900,16	10,5 x 18	10,5 x 18	
	35	Radstand	y	mm	2000	2000	2075	
	36	Spurweite	Mitte Reifen vorn/hinten	mm	1646	1646	1646	
	37	Bodenfreiheit	m² mit Last an tiefster Stelle	mm	457	457	457	
	38		ml Mitte Radstand	mm	465	465	465	
	39	Bremsen	Betriebs- (Fuß), Feststellbr. (Hand)		Fuß/Hand	Fuß/Hand	Fuß/Hand	
	40		Hydraulisch/Mecanisch		hydr./mech.	hydr./mech.	hydr./mech.	
Antrieb	41	Batterie	Art		Starter	Starter	Starter	
	42		Volt/Ah	V/Ah	12w/105	12/105	12/105	
	46	Verbrennungsmotor	Hersteller/Typ		Perkins 4236	Perkins 4236	Perkins 4236	
	47		Dauerleistung B n. DIN 70 020	KW (PS)	54/74	54/74	54/74	
	48		Drehzahl	n/min	2200	2200	2200	
	49		Takt/Zyl./Hubraum (cm³)		4/4/3860	4/4/3860	4/4/3860	
	50		Kraftstoffverbrauch	l/h	-	-	-	
	51	Kupplung	Art		hydrodynam.	hydrodynam.	hydrodynam.	
	52	Schaltung	Art des Schalters		Handhebel	Handhebel	Handhebel	
	53		Gangzahl/Schaltstufen vor./rückw.		4/4	4/4	4/4	
	54	Getriebe	Art		Powershift	Powershift	Powershift	
55	Arbeitsdruck	für Anbaugeräte	bar	170	190	170		

Technische Änderungen vorbehalten

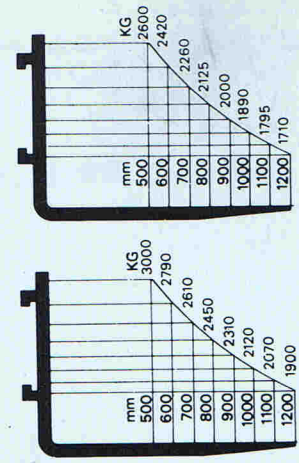

	M 226 CP	M 230 CP	M 426 CP	M 430 CP
A	1 200	1 200	1 200	1 200
B	2 000	2 000	2 075	2 075
C	824	829	824	829
D	3 700	3 741	3 700	3 741
E	4 900	4 941	4 900	4 941
F	1 646	1 646	1 646	1 646
G	457	457	457	457
G1	465	465	465	465
G2	440	440	310	310
H*	2 929	2 929	2 929	2 929
H1*	4 729	4 729	4 729	4 729
I	876	912	801	837
K	1 320	1 320	1 320	1 320
L	40	45	40	45
N	1 860	1 860	1 860	1 860
O	125	125	125	125
P1	56° 148 %	56° 148 %	56° 148 %	56° 148 %
P2	61° 180 %	61° 180 %	58° 160 %	58° 160 %
P3	50° 119 %	48° 111 %	56° 148 %	53° 132 %
R	3 410	3 410	4 025	4 025
R1	2 640	2 640	2 760	2 760
S	5 779	5 814	6 209	6 239
T	3 095	3 125	3 095	3 120
U	2 425	2 425	2 425	2 425
V	3 755	3 785	4 185	4 210
V1	935	935	1 540	1 540
W	2 081	2 081	2 081	2 081
Y	12°	12°	12°	12°
Z	4°	4°	4°	4°

in mm

R1 bei Bremsung des Innenrades

H/H1\* Standard-Mast 3.60m

Masttyp	Höhe ausgefahren/ eingefahren*
duplex 3 m	2630/4130 mm
duplex 3,60 m	2930/4730 mm
duplex 4,00 m	3130/5130 mm
duplex 4,50 m	3480/5730 mm
triplex 4,50 m	2520/5520 mm
triplex 4,55 m	2420/5520 mm
triplex 5,40 m	2940/6540 mm
triplex 6,75 m	3420/7920 mm

\* Mastvarianten

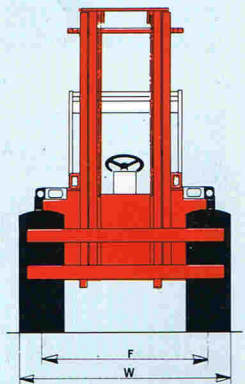
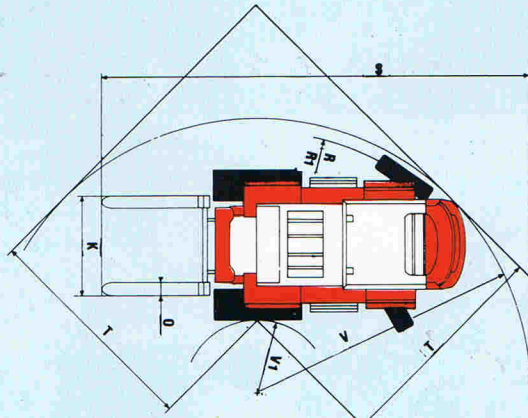
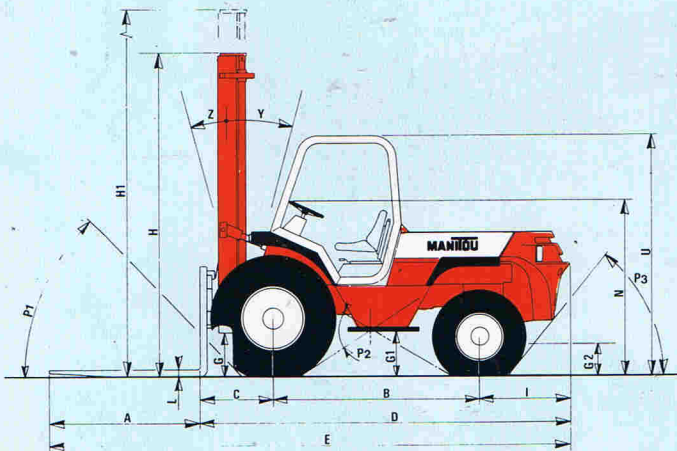

## GABELSTAPLER FINGER GmbH



Handelsstraße 6  
42929 Wermelskirchen  
Tel.: 0 21 96/7 23 40  
Fax: 0 21 96/7 23 11

