

Produktinformation Holzfahrmaschine

LH 50 M Timber

Litronic®

Generation

6

Einsatzgewicht

38.100 – 39.900 kg*

Motor

170 kW / 231 PS

Stufe V

Stufe IIIA (konform)

* Ohne Anbauwerkzeug



LIEBHERR

Leistungsfähigkeit

Kraft plus Geschwindigkeit –
Leistung neu definiert

Wirtschaftlichkeit

Richtig investiert –
Langfristig gespart



Zuverlässigkeit

Beständigkeit und Nachhaltigkeit –
Qualität bis ins Detail

Komfort

Perfektion auf einen Blick –
Wenn Technik komfortabel ist

Wartungsfreundlichkeit

Effizienz-Zuschlag –
Auch bei Wartung und Service



Durchdacht bis ins Detail





Optimierter Fahrmotor

- Mehr Fahrleistung bei weniger Verbrauch auch an Steigungen
- Leistungsstark, robust, zuverlässig und leise
- Massiver Stahlrahmen zum Schutz der Fahrtriebskomponenten



Starre Kabinenerhöhung LFC 120

- Neu durchdachtes, platzsparendes Aufstiegssystem mit integrierten Trittstufen und 10° Neigung für einfachen Zustieg und mehr Sicherheit



Kolbenstangenschutz

- Robuste Bauweise für maximalen Schutz und eine lange Lebensdauer im harten Einsatz
- Optional erhältlich für Abstütz-, Hub- und Stielzylinder

Überzeugend in der Praxis



Leistungsfähigkeit

Gesteigerte Motorleistung

Durch die Steigerung der Motorleistung von 160 kW auf 170 kW im Vergleich zum Vorgängermodell steht dem System mehr Drehmoment für kraftvollere Bewegungen zur Verfügung. Zudem werden Lastspitzen geschickt kompensiert, sodass das maximale Drehmoment jederzeit für höchste Umschlagleistung zur Verfügung steht.

Überzeugende Dynamik

Die Kombination aus 170 kW Motorleistung und einer hohen Pumpenfördermenge garantiert maximale Beschleunigung und höchste Geschwindigkeit der Arbeitsbewegungen.

Allradlenkung

Die serienmäßige Allradlenkung sorgt für hohe Wendigkeit und Manövrierfähigkeit der Holzfahrmachine, selbst bei engen Platzverhältnissen auf dem Holzplatz. Zudem wird durch die Allradlenkung die Fahrstabilität erhöht und dadurch die Spurtreue verbessert.

Wirtschaftlichkeit

Geschlossener Drehwerkskreis

Der geschlossene Drehwerkskreis speist beim Abbremsen des Oberwagens die Bremsleistung in das System zurück. Hier werden Maßstäbe in puncto Effizienz und Wirtschaftlichkeit gesetzt, einfach aber effektiv.

Liebherr-Power Efficiency (LPE)

LPE optimiert das Zusammenspiel der Antriebskomponenten in Hinblick auf den Wirkungsgrad und ermöglicht so den Maschinenbetrieb im Bereich des niedrigsten spezifischen Kraftstoffverbrauchs für weniger Verbrauch und mehr Effizienz bei gleicher Leistung.

Effizienter Fahrbetrieb

Die elektrische Schwenkwinkelverstellung im Fahrmotor sorgt für mehr Drehmoment, maximale Beschleunigung und höhere Zugkraft. Dadurch wird selbst an Steigungen eine konstant hohe Fahrleistung abgerufen. Die optimale Anpassung von Drehzahl und Fördermenge sorgt auch bei maximaler Geschwindigkeit für überzeugende Kraftstoffeffizienz.

Zuverlässigkeit

Qualität und Kompetenz

Unsere Erfahrung, das Verständnis für Kundenbedürfnisse und deren technische Umsetzung garantieren den Produkterfolg. So überzeugt Liebherr seit Jahrzehnten durch Fertigungstiefe und Systemlösungen. Schlüsselkomponenten wie Dieselmotor, Elektronikbauteile, Drehkranz, Schwenkantrieb und Hydraulikzylinder werden von Liebherr selbst entwickelt und produziert. Die große Fertigungstiefe gewährleistet höchste Qualität und ermöglicht die optimale Abstimmung der Komponenten untereinander.

Schutzeinrichtungen

Besonders im harten Holzumschlag werden die Umschlagmaschinen stark in Anspruch genommen. Die optional verfügbaren Schutzeinrichtungen verlängern die Lebensdauer der Komponenten und garantieren eine hohe Maschinenverfügbarkeit bei maximaler Sicherheit für Mensch und Maschine.

Intelligente Selbstdiagnose

Mit der intelligenten Steuerungselektronik werden die Vitalfunktionen der Maschine permanent überwacht, wodurch eine hohe Maschinenverfügbarkeit garantiert wird. Sicherheitskritische Bauteile sind dabei redundant ausgeführt, um ein Höchstmaß an Sicherheit zu gewährleisten.

Komfort

Proportionalsteuerung

Auf Holzplätzen mit beengten Platzverhältnissen sind Präzision und Feinsteuerbarkeit besonders wichtig. Der 4-Wege Mini-Joystick vereinfacht durch seine proportionale Bedienung den effizienten Einsatz der Maschine. Das schlanke Design und die ergonomische Gestaltung der Joysticks erhöhen zusätzlich die Funktionalität direkt in den Händen des Fahrers für eine einfache und effiziente Bedienung.

Drehwerksbremse Comfort

Die serienmäßige Drehwerksbremse Comfort ermöglicht die Auswahl zwischen den Modi Manuell, Semiautomatik und Automatik.

Die Drehwerksbremse wird im manuellen Modus über das Betätigen des Tasters am Joystick geöffnet und geschlossen.

Im Modus Semiautomatik wird die Drehwerksbremse ebenso manuell geschlossen aber automatisch wieder geöffnet, sobald der Oberwagen über den Joystick angeschwenkt wird.

Der Automatikmodus schließt die Drehwerksbremse, sobald der Oberwagen zum Stehen kommt und eine vom Fahrer vordefinierte Zeit abgelaufen ist. Beim Anschwenken des Oberwagens öffnet sich die Bremse wieder.

Durch das automatische Öffnen und Schließen der Drehwerksbremse ist ein schnelleres und präziseres Arbeiten für den Fahrer möglich.

Wartungsfreundlichkeit

Serviceorientierter Maschinenaufbau

Der serviceorientierte Maschinenaufbau garantiert kurze Wartungszeiten und minimiert dank Zeitersparnis die anfallenden Wartungskosten. Alle Wartungspunkte sind bequem vom Boden aus zugänglich und dank der großen und weitöffnenden Servicetüren leicht zu erreichen. Das optimierte Servicekonzept fasst einzelne Wartungspunkte zusammen und reduziert deren Anzahl auf ein Minimum. Servicearbeiten können so noch schneller und effizienter durchgeführt werden.

SCRFilter für Stufe V

Das System SCRFilter beinhaltet einen DOC-Katalysator, einen SCR-Katalysator und einen SCR-beschichteten Partikelfilter. Der DOC-Katalysator ist wartungsfrei und der beschichtete Partikelfilter wird passiv regeneriert – damit ist das System zuverlässig und einfach zu bedienen. Die Wartungsintervalle können auf mehr als 4.500 Betriebsstunden ausgedehnt werden.

Technische Daten



Dieselmotor

Leistung nach ISO 9249	170 kW (231 PS) bei 1.800 min ⁻¹
Motortyp	Liebherr D934
Bauart	4-Zylinder-Reihenmotor
Bohrung/Hub	122/150 mm
Hubraum	7,0 l
Arbeitsverfahren	4-Takt-Dieselmotor Common-Rail-Einspritzsystem Turbolader mit Ladeluftkühlung emissionsoptimiert
Luftfilter	Trockenluftfilter mit Vorabscheider, Haupt- und Sicherheitselement sensorgesteuert
Leerlaufautomatik	
Elektrische Anlage	
Betriebsspannung	24 V
Batterie	2 x 180 Ah/12 V
Generator	Drehstrom 28 V/140 A
Stufe V	
Schadstoff-Emissionswerte	gemäß Verordnung (EU) 2016/1628
Abgasreinigung	Liebherr-SCRFilter Technologie
Kraftstofftankinhalt	460 l
DEF-Tankinhalt	65 l
Stufe IIIA (konform)	
Schadstoff-Emissionswerte	gemäß ECE-R.96 Power Band H
Kraftstofftankinhalt	460 l



Kühlsystem

Dieselmotor	wassergekühlt Kompaktkühlanlage, bestehend aus Kühleinheit für Wasser, Hydrauliköl, Ladeluft mit stufenlosem, thermostatisch geregeltem Lüfter
--------------------	---



Steuerung

Energieverteilung	über Steuerschieber mit integrierten Sicherheitsventilen, gleichzeitige Betätigung von Fahrwerk und Arbeitsausrüstung. Schwenkwerk im separaten geschlossenen Kreis
Betätigung	
Ausrüstung und Schwenkwerk	mit elektro-hydraulischer Vorsteuerung und proportional wirkenden Kreuzschalthebeln
Fahrwerk	mit elektroproportional wirkendem Fußpedal
Zusatzfunktionen	über Schalter oder elektroproportional wirkende Fußpedale
Proportionalsteuerung	proportional wirkende Geber auf den Kreuzschalthebeln für hydraulische Zusatzfunktionen



Hydraulikanlage

Hydraulikpumpe	
für Ausrüstung und Fahrwerk	2 Liebherr-Axialkolben-Verstellpumpen (Doppelbauweise)
Fördermenge max.	2 x 237 l/min.
Betriebsdruck max. für Schwenkwerk	350 bar reversierbare Axialkolben-Verstellpumpe, geschlossener Kreislauf
Fördermenge max.	144 l/min.
Betriebsdruck max.	370 bar
Pumpenregelung und -steuerung	2-Kreis Liebherr-Synchron-Comfort-System (LSC) mit elektronischer Grenzlastregelung, Druckabschneidung, Bedarfsstromsteuerung und Summenschalung
Hydrauliktankinhalt	285 l
Hydrauliksysteminhalt	585 l
Filterung	1 Filter im Rücklauf mit integriertem Feinfilterbereich (5 µm)
MODE-Auswahl	Anpassung der Motor- und Hydraulikleistung über Mode-Vorwahl an die jeweiligen Einsatzbedingungen z. B. für besonders wirtschaftliches und umweltfreundliches Arbeiten oder für max. Umschlagleistung und schwere Einsätze Mode für besonders feinfühliges Arbeiten oder Heben von Lasten
S (Sensitive)	Mode für besonders wirtschaftliches und umweltschonendes Arbeiten
E (Eco)	Mode für besonders wirtschaftliches und umweltschonendes Arbeiten
P (Power)	Mode für hohe Leistung bei geringem Kraftstoffverbrauch
P+ (Power-Plus)	Mode für höchste Leistung und für sehr schwere Einsätze, für Dauerbetrieb geeignet
Drehzahl- und Leistungseinstellung	stufenlose Anpassung der Motor- und Hydraulikleistung über die Drehzahl
Option	Tool Control: 20 fest einstellbare Fördermengen und Drücke für optionale Anbaugeräte im Display anwählbar



Schwenkwerk

Antrieb	Liebherr-Axialkolbenmotor im geschlossenen Kreis, Liebherr-Planetengetriebe
Drehkranz	Liebherr, innenverzahnter, abgedichteter Kugeldrehkranz
Oberwagen Drehzahl	0 – 8,0 min ⁻¹ stufenlos
Schwenkmoment	84 kNm
Feststellbremse	nasse Lamellen (negativ wirkend)
Bedienung	Drehwerksbremse, Comfort
Feststellbremse	



Fahrerkabine

Kabine	TOPS-Sicherheitskabinenstruktur (Umsturzschutz) mit Frontscheibe einzeln oder mit Unterteil unter Dach einschiebbar, im Dach integrierte Arbeitsscheinwerfer, Tür mit Schiebefenster (beidseitig zu öffnen), große Stau- und Ablagemöglichkeiten, schwingungsabsorbierende Lagerung, Schalldämmung, getöntes Verbund-sicherheitsglas (VSG), separate Sonnenrollos für Dach- und Frontscheibe
Fahrersitz Comfort	luftgefederter Fahrersitz mit dreidimensional verstellbaren Armlehnen, Kopfstütze, Beckengurt, Sitzheizung, verstellbarer Sitzkissen-neigung und -länge, blockierbare Horizontal-federung, automatische Gewichtseinstellung, einstellbare Dämpferhärte, pneumatische Lendenwirbelunterstützung und passive Sitz-klimatisierung mit Aktivkohle
Fahrersitz Premium (Option)	zusätzlich zu Fahrersitz Comfort: aktive elektro-nische Gewichtseinstellung (automatische Nachjustierung), pneumatische Niederfrequenz-federung und aktive Sitzklimatisierung mit Aktivkohle und Ventilator
Steuerung	Joysticks mit den Steuerkonsolen und Sitz schwingend, klappbare linke Steuerkonsole
Bedienung und Anzeige	große hochauflösende Bedieneinheit, selbst-erklärend, mit Touchscreen-Farbdisplay, video-tauglich, vielseitige Einstell-, Kontroll- und Über-wachungsmöglichkeiten wie z.B. Klimarege-lung, Kraftstoffverbrauch, Maschinen- und Werkzeugparameter
Klimatisierung	Klimaautomatik, Umluftfunktion, Schnellent-eisung und -entfeuchtung auf Knopfdruck, Lüftungsklappen über Menü bedienbar; Umluft- und Frischluftfilter einfach zu wechseln und von außen zugänglich; Heizkühl-Aggregat, ausge-legt für extreme Außentemperaturen; die Rege-lung erfolgt abhängig von der Sonneneinstrah-lung, Innen- und Außentemperatur
Kältemittel	R134a
Treibhauspotenzial	1.430
Menge bei 25 °C*	1.400 – 1.600 g
CO ₂ -Äquivalent*	2,002 – 2,288 t
Vibrationsemission**	
Hand-Arm-Vibrationen	< 2,5 m/s ²
Ganzkörper-Vibrationen	< 0,5 m/s ²
Messunsicherheit	gemäß Norm EN 12096:1997

Unterwagen

Antrieb	Zweiganal-Lastschaltgetriebe und elektrisch betätigter Kriechgang, Liebherr-Axialkolben-motor mit beidseitig wirkendem Bremsventil
Fahrgeschwindigkeit	Joystick- und Lenkradlenkung 0 – 3,0 km/h stufenlos (Kriechgang + Getriebestufe 1) 0 – 5,0 km/h stufenlos (Getriebestufe 1) 0 – 10,0 km/h stufenlos (Kriechgang + Getriebestufe 2) 0 – 20,0 km/h stufenlos (Getriebestufe 2)
Fahrbetrieb	automotives Fahren mit Gaspedal, Geschwindig-keitsregel-funktion: Fahrpedalstellung stufenlos speicherbar
Achsen	71-t-Antriebsachsen, manuell oder automatisch betätigte hydraulische Arretierung der Pendel-Lenkachse
Allradlenkung	serienmäßig
Lenkungsumkehrung	serienmäßig
Betriebsbremse	2-Kreis-Bremsanlage mit Druckspeicher; trockene, spielarme Trommelbremse
Feststellbremse	nasse Lamellen (negativ wirkend)
Abstützvarianten	Schildabstützung hinten
Option	Schildabstützung hinten und vorne



Arbeitsausrüstung

Bauart	hochfeste Stahlbleche an hochbelasteten Stellen für härteste Anforderungen. Aufwendige und stabile Lagerung von Ausrüstung und Zylindern
Hydraulikzylinder	Liebherr-Zylinder mit Spezialdichtungs- und Führungssystem sowie Endlagendämpfung
Lagerstellen	abgedichtet und wartungsarm



Gesamtmaschine

Schmierung	Liebherr-Zentralschmieranlage für Oberwagen und Ausrüstung, vollautomatisch
Option	Liebherr-Zentralschmieranlage für Unterwagen, vollautomatisch
Aufstiegssystem	sicheres und langlebiges Zustiegssystem mit rutschhemmenden Laufflächen Hauptkomponenten feuerverzinkt

* konfigurationsabhängig

** zur Gefährdungsbeurteilung gemäß 2002/44/EG siehe ISO/TR 25398:2006

Abmessungen

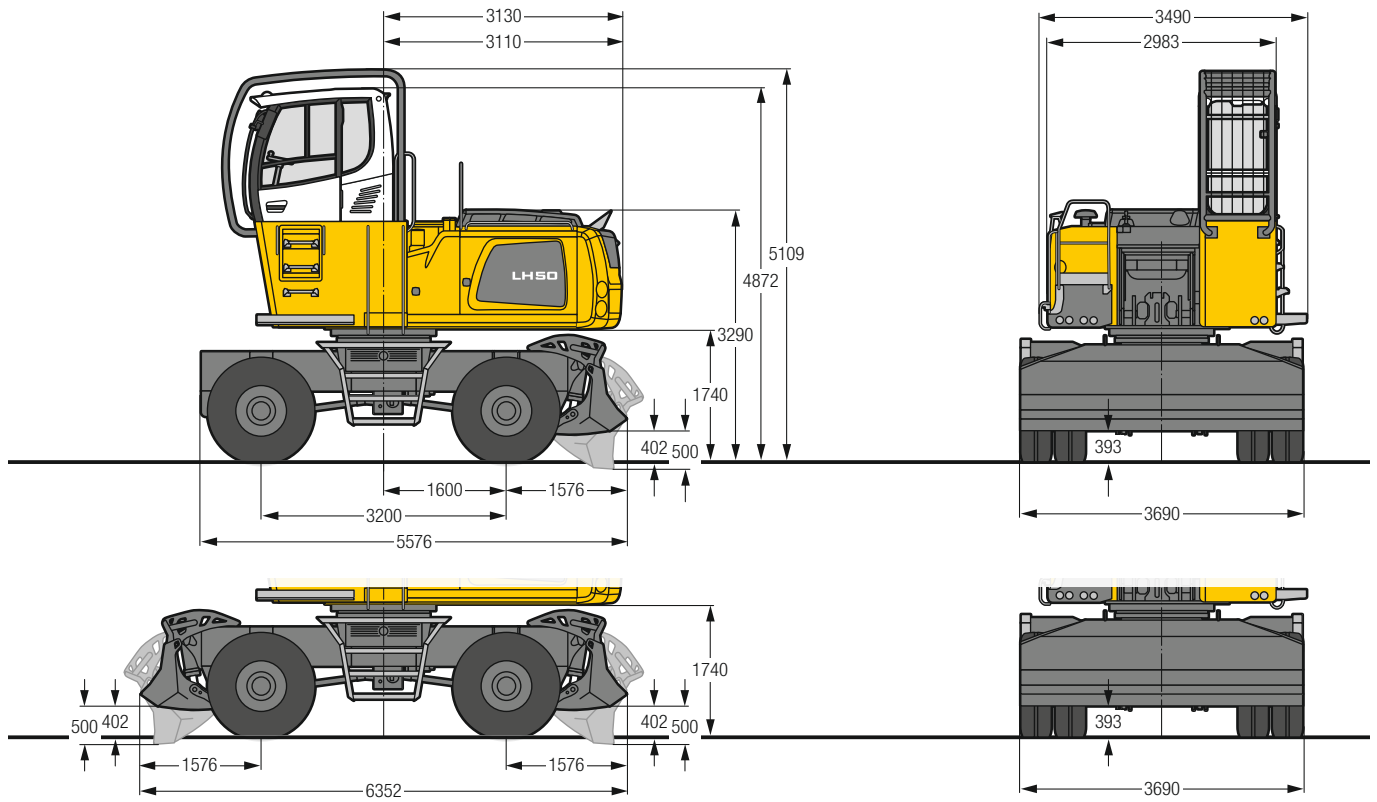

Wenderadius

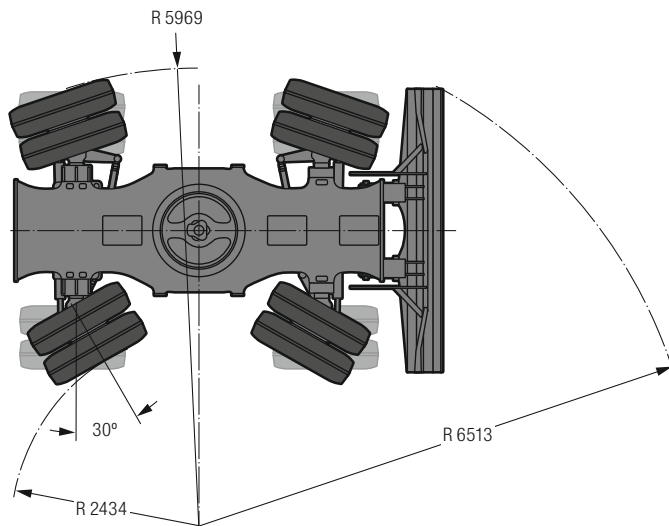

Bereifung 14.00-24

Fahrerkabinen-Variante

Fahrerkabinenerhöhung LFC (starre Erhöhung)

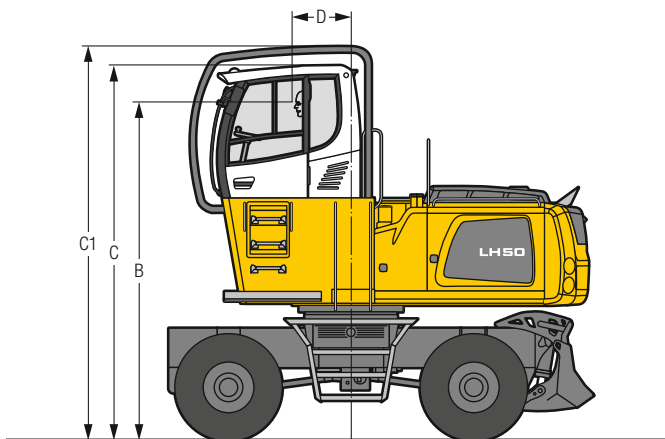

Erhöhung Typ	LFC 120
Erhöhung	1.200 mm
B	4.400 mm
C	4.872 mm
C1	5.109 mm
D	770 mm

Bei einer starren Kabinenerhöhung ist die Kabine in einer erhöhten Position fest installiert. Ist eine niedrigere Transporthöhe erforderlich, muss die Fahrerhauserhöhung abgenommen und durch eine Transportvorrichtung ersetzt werden. Das Maß C beträgt dann bei dieser Maschinenausführung 3.976 mm.

Fahrerkabinenschutz

Schutzgitter integral

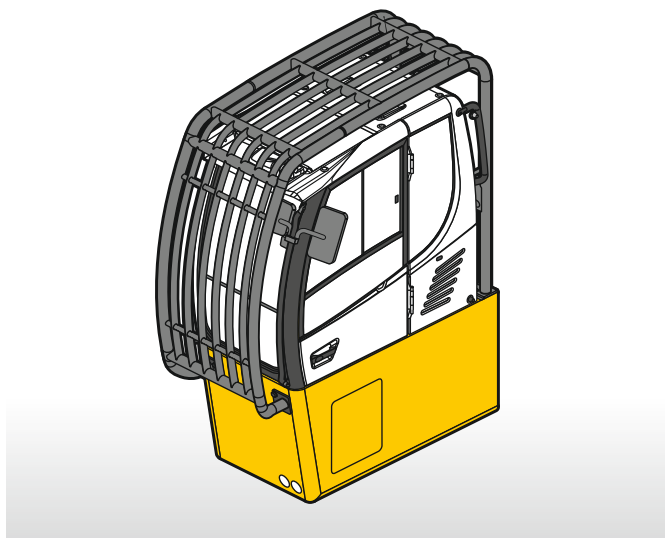

Ausrüstung GA11

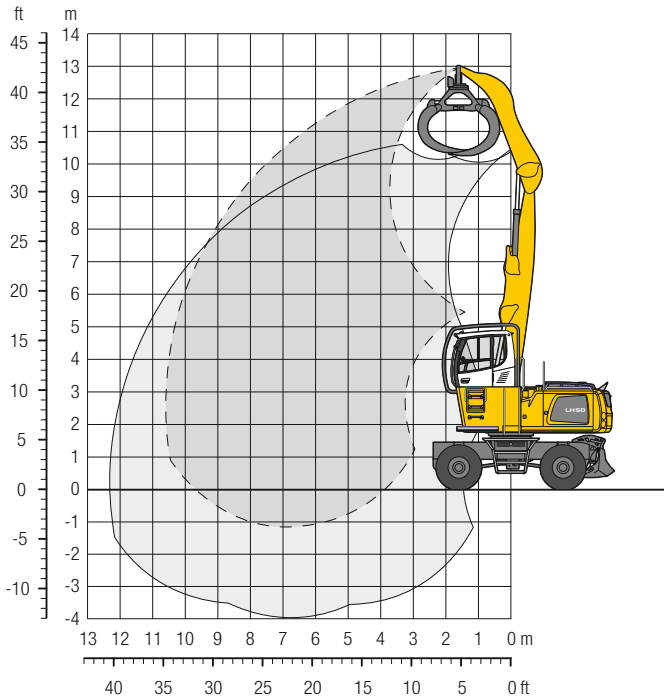

Einsatzgewicht

Das Einsatzgewicht beinhaltet die Grundmaschine mit Schildabstützung, Fahrerkabineerhöhung starr, 8-fach Luftreifen, Ausleger gerade 6,70 m, Stiel abgewinkelt 4,30 m und Holzgreifer GMH 50/2,50 m².

Gewicht 40.300 kg

Abmessungen

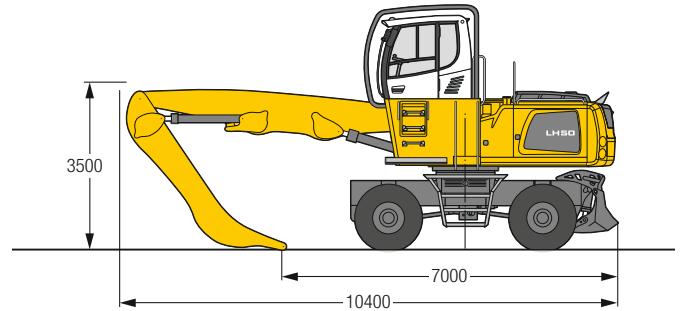

m	Unterwagen	3,0 m		4,5 m		6,0 m		7,5 m		9,0 m		10,5 m		13,5 m		m
		↙	↘	↙	↘	↙	↘	↙	↘	↙	↘	↙	↘	↙	↘	
13,5	nicht abgestützt (Fahrbetrieb) nicht abgestützt Schild, abgestützt															
12,0	nicht abgestützt (Fahrbetrieb) nicht abgestützt Schild, abgestützt	11,4°	11,4°	9,3°	9,3°									8,9°	8,9°	4,7
10,5	nicht abgestützt (Fahrbetrieb) nicht abgestützt Schild, abgestützt	11,4°	11,4°	9,3°	9,3°									8,9°	8,9°	7,0
9,0	nicht abgestützt (Fahrbetrieb) nicht abgestützt Schild, abgestützt			10,7°	10,7°	9,2°	9,2°							7,4°	7,4°	8,4
7,5	nicht abgestützt (Fahrbetrieb) nicht abgestützt Schild, abgestützt			10,7°	10,7°	9,2°	9,2°							7,4°	7,4°	9,4
6,0	nicht abgestützt (Fahrbetrieb) nicht abgestützt Schild, abgestützt			11,3°	11,3°	9,6	10,3°	6,7	8,1					5,6	6,8	10,0
4,5	nicht abgestützt (Fahrbetrieb) nicht abgestützt Schild, abgestützt			11,3°	11,3°	10,3°	10,3°	8,4	8,9°					6,8°	6,8°	10,4
3,0	nicht abgestützt (Fahrbetrieb) nicht abgestützt Schild, abgestützt			11,3°	11,3°	10,3°	10,3°	8,9°	8,9°					6,8°	6,8°	10,6
1,5	nicht abgestützt (Fahrbetrieb) nicht abgestützt Schild, abgestützt			12,0°	12,0°	9,5	10,5°	6,7	8,1	5,0	6,1			4,7	5,7	10,5
0	nicht abgestützt (Fahrbetrieb) nicht abgestützt Schild, abgestützt			12,0°	12,0°	10,5°	10,5°	8,3	8,9°	6,2	7,6			5,8	6,5°	9,7
-1,5	nicht abgestützt (Fahrbetrieb) nicht abgestützt Schild, abgestützt			12,0°	12,0°	10,5°	10,5°	8,9°	8,9°	6,8	7,8°			6,4	6,5°	

Höhe
 360° schwenkbar
 über Längsrichtung
 max. Reichweite
 * begrenzt durch hydr. Hubkraft

Die Traglastwerte sind am Stielende ohne Werkzeug in Tonnen (t) angegeben und gelten auf festem, ebenem Untergrund bei geschlossener Pendelachse. Die Werte quer zum Unterwagen sind 360° schwenkbar. Die Werte längs zum Unterwagen (+/- 15°) sind im nicht abgestützten Zustand über die Lenkachse und im abgestützten Zustand über die Starrachse angegeben. Die angegebenen Traglastwerte basieren auf der ISO 10567 und betragen max. 75% (bei Fahrbetrieb gemäß EN 474-5 nur 60%) der statischen Kipplast oder 87% der hydraulischen Hubkraft. Die Tragfähigkeit der Maschine wird durch die Standsicherheit, das Hubvermögen der hydraulischen Einrichtungen oder die maximal zulässige Traglast des Lasthakens begrenzt.

Gemäß der harmonisierten Europäischen Norm EN 474-5 müssen Hydraulikbagger im Hebezeugbetrieb mit entsprechenden Leitungsbruchsicherungen, einer Überlastwarneinrichtung, einem Tragmittel (z. B. Lasthaken) und einer Traglasttabelle ausgerüstet sein.

Ausrüstung GA11

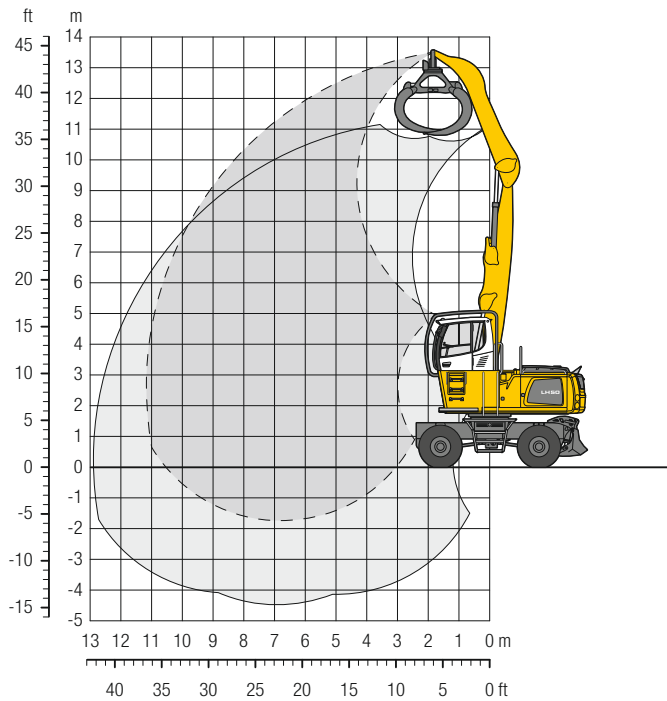

Einsatzgewicht

Das Einsatzgewicht beinhaltet die Grundmaschine mit Schildabstützung, Fahrerkabineerhöhung starr, 8-fach Luftreifen, Ausleger gerade 6,70 m, Stiel abgewinkelt 4,90 m und Holzgreifer GMH 50/2,50 m².

Gewicht 40.500 kg

Abmessungen

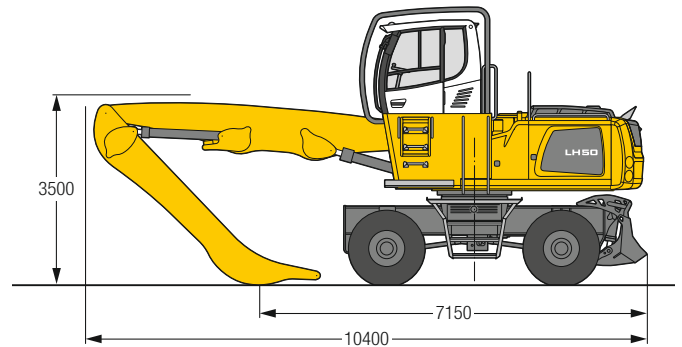

m	Unterwagen	3,0 m		4,5 m		6,0 m		7,5 m		9,0 m		10,5 m		11,0 m		m
		nicht abgestützt	Schild, abgestützt	nicht abgestützt	Schild, abgestützt	nicht abgestützt	Schild, abgestützt	nicht abgestützt	Schild, abgestützt	nicht abgestützt	Schild, abgestützt	nicht abgestützt	Schild, abgestützt	nicht abgestützt	Schild, abgestützt	
13,5	nicht abgestützt (Fahrbetrieb) nicht abgestützt Schild, abgestützt													11,8*	11,8*	1,9
12,0	nicht abgestützt (Fahrbetrieb) nicht abgestützt Schild, abgestützt			9,2*	9,2*									7,3*	7,3*	5,9
10,5	nicht abgestützt (Fahrbetrieb) nicht abgestützt Schild, abgestützt			9,7*	9,7*	8,8*	8,8*	6,8	7,0*					6,3	6,3*	7,8
9,0	nicht abgestützt (Fahrbetrieb) nicht abgestützt Schild, abgestützt			9,8*	9,8*	9,6*	9,6*	8,5*	8,5*	5,0	6,1			4,9	5,8*	9,1
7,5	nicht abgestützt (Fahrbetrieb) nicht abgestützt Schild, abgestützt			10,0*	10,0*	9,7	9,9*	8,8	8,2	5,1	6,1			4,2	5,1	10,0
6,0	nicht abgestützt (Fahrbetrieb) nicht abgestützt Schild, abgestützt			11,1*	11,1*	9,3	10,4*	8,6	8,0	5,0	6,1	3,9	4,7	3,8	4,7	10,6
4,5	nicht abgestützt (Fahrbetrieb) nicht abgestützt Schild, abgestützt	14,2*	14,2*	13,9	14,4*	8,9	10,9	6,4	7,8	4,8	5,9	3,8	4,7	3,5	4,4	11,0
3,0	nicht abgestützt (Fahrbetrieb) nicht abgestützt Schild, abgestützt	5,8*	5,8*	12,7	15,7*	8,4	10,3	6,1	7,5	4,7	5,8	3,7	4,6	3,4	4,2	11,2
1,5	nicht abgestützt (Fahrbetrieb) nicht abgestützt Schild, abgestützt	2,7*	2,7*	11,8	15,0	7,9	9,8	5,8	7,2	4,5	5,6	3,7	4,5	3,4	4,2	11,1
0	nicht abgestützt (Fahrbetrieb) nicht abgestützt Schild, abgestützt			10,7*	10,7*	7,6	9,5	5,6	7,0	4,4	5,5	3,6	4,5	3,6	4,5	10,5
-1,5	nicht abgestützt (Fahrbetrieb) nicht abgestützt Schild, abgestützt					7,4	9,4	5,5	6,9	4,5	5,2*	3,6	4,5	4,9	6,1	8,3

Höhe
 360° schwenkbar
 über Längsrichtung
 max. Reichweite
 * begrenzt durch hydr. Hubkraft

Die Traglastwerte sind am Stielende ohne Werkzeug in Tonnen (t) angegeben und gelten auf festem, ebenem Untergrund bei geschlossener Pendelachse. Die Werte quer zum Unterwagen sind 360° schwenkbar. Die Werte längs zum Unterwagen (+/- 15°) sind im nicht abgestützten Zustand über die Lenkachse und im abgestützten Zustand über die Starrachse angegeben. Die angegebenen Traglastwerte basieren auf der ISO 10567 und betragen max. 75% (bei Fahrbetrieb gemäß EN 474-5 nur 60%) der statischen Kippplast oder 87% der hydraulischen Hubkraft. Die Tragfähigkeit der Maschine wird durch die Standsicherheit, das Hubvermögen der hydraulischen Einrichtungen oder die maximal zulässige Traglast des Lasthakens begrenzt.

Gemäß der harmonisierten Europäischen Norm EN 474-5 müssen Hydraulikbagger im Hebezeugbetrieb mit entsprechenden Leitungsbruchsicherungen, einer Überlastwarneinrichtung, einem Tragmittel (z. B. Lasthaken) und einer Traglasttabelle ausgerüstet sein.

Ausstattung

Unterwagen

Abstützräumschild hinten	•
Abstützräumschild hinten und vorne	+
Allradlenkung	•
Anhängerkupplung	+
Kotflügel (hinten und vorne)	+
Pendelachsverriegelung, automatisch	•
Schutz für Pendelachszylinder	+
Staukasten, beidseitig – abschließbar	•

Oberwagen

Arbeitsscheinwerfer am Oberwagen, 1 Stück, LED, rechts	•
Geländer auf Oberwagen	+
Haupttrennschalter für Elektroanlage	•
Rundumkennleuchte am Oberwagen, LED Doppelblitz	+
Schutz für Ballast (beidseitig)	+
Schutz für Frontscheinwerfer	+
Schutz für Oberwagen (beidseitig)	+
Schutz für Rückleuchten	+
Werkzeugausrüstung, erweitert	•

Hydraulikanlage

Grenzlastregelung, elektronisch	•
Liebherr-Hydrauliköl von –20 °C bis +40 °C	•
Liebherr-Hydrauliköl, biologisch abbaubar	+
Magnetstab im Hydrauliksystem	•
Nebenstromfilter	+
Vorwärmung Hydrauliköl	+

Motor

Kraftstoff-Diebstahlschutz	+
Luftvorfilter mit Staubaustragung	+
Motorabschaltung, automatisch (Zeit einstellbar)	+
Vorwärmung Kraftstoff	+
Vorwärmung Kühlmittel	+
Vorwärmung Motoröl *	+

Kühlsystem

Kühler, großmaschig, für staubintensiven Einsatz	•
Lüfterantrieb reversierbar, vollautomatisch	+
Schutzgitter vor Kühleransaugung	•



Fahrerkabine

Abstützung, Bedienhebel Konsole links	+
Abstützung, Proportionalsteuerung auf dem linken Joystick	•
Arbeitsscheinwerfer für Schutzgitter integral, seitlich links, Halogen	+
Arbeitsscheinwerfer für Schutzgitter integral, seitlich links, LED	+
Arbeitsscheinwerfer Kabine hinten, Halogen	+
Arbeitsscheinwerfer Kabine hinten, LED	+
Arbeitsscheinwerfer Kabine vorne, Halogen	•
Arbeitsscheinwerfer Kabine vorne, LED	+
Armlehne verstellbar	•
Drehwerksbremse Comfort, Taster im linken oder rechten Joystick	•
Fahrerprofil, personalisiert (max. 5 Fahrer)	+
Fahrersitz Comfort	•
Fahrersitz Premium	+
Fahrwarneinrichtung (ertönt bei Vorwärts- und Rückwärtsfahrt, abschaltbar)	+
Feuerlöscher	+
Hupe, Drucktaste auf dem linken Joystick	•
Joystick- und Lenkradlenkung (schmale Ausführung)	•
Kabinenerhöhung, starr (LFC)	•
Klimaautomatik	•
LIDAT, Fuhrpark- und Flottenmanagement	•
Proportionalsteuerung	•
Radio Comfort, Bedienung über Anzeigeeinheit mit Freisprecheinrichtung	+
Radioeinbauvorbereitung	•
Rundumkennleuchte auf Kabine, LED Doppelblitz	+
Scheiben aus Verbundsicherheitsglas, durchwurffhemmend	+
Scheibenwischer, Dachscheibe	+
Scheibenwischer, Frontscheibe komplett	•
Schutzgitter integral	•
Sonnenblende	+
Steuerkonsole links, klappbar	•



Arbeitsausrüstung

Arbeitsscheinwerfer am Ausleger, 2 Stück, Halogen	•
Arbeitsscheinwerfer am Ausleger, 2 Stück, LED	+
Arbeitsscheinwerfer am Stiel, 2 Stück, Halogen	•
Arbeitsscheinwerfer am Stiel, 2 Stück, LED	+
Auslegerabschaltung (einfahren / ausfahren), elektronisch	•
Ausrüstung mit elektro-hydraulischer Endlagensteuerung	•
Druckwarneinrichtung Hubzylinder	•
Filtersystem für Anbauwerkzeug	+
Höhenbegrenzung, elektronisch	+
Hubzylinderdämpfung	•
Kamera am Stiel (mit separatem Monitor), Untergurtseite, mit Schutz	+
Lastmomentbegrenzung	+
Rohrbruchsicherung Hubzylinder	•
Rohrbruchsicherung Stielzylinder	•
Schutz für Kolbenstangen, Hubzylinder	+
Schutz für Kolbenstangen, Stielzylinder	+
Stiel drucklos einfahren	+
Überlastwarneinrichtung	+



Gesamtmaschine

Schmierung	
Schmierung Unterwagen, manuell – dezentral (Schmierpunkte)	•
Zentralschmieranlage Oberwagen und Ausrüstung, vollautomatisch	•
Zentralschmieranlage Unterwagen, vollautomatisch	+
Zentralschmieranlage, Erweiterung für Anbauwerkzeug	+
Sonderlackierung	
Sonderlackierung, Varianten	+
Überwachung	
Rückraumüberwachung mit Kamera	•
Seitenraumüberwachung mit Kamera	•

• = Standard, + = Option

* = länderabhängig

Ausrüstungs- und Anbauteile fremder Fabrikate dürfen ohne Abstimmung mit Lieberr nicht ein- oder angebaut werden.

Anbauwerkzeuge



Holzgreifer

Greifer Typ GMH 50 Rundform (übergreifend, liegende Zylinder)

Fläche	m ²	2,50	2,50	2,80	3,20
Schnittbreite	mm	870	1.000	1.000	1.000
Höhe Zange geschlossen	mm	2.416	2.416	2.521	2.649
Gewicht	kg	2.100	2.175	2.260	2.315



Holzgreifer

Greifer Typ GMH 50 Herzform (Spitz auf Spitz zulaufend, senkrecht abstechend, liegende Zylinder)

Fläche	m ²	2,20	2,50	2,80	3,20
Schnittbreite	mm	870	1.000	1.000	1.000
Höhe Zange geschlossen	mm	2.606	2.737	2.852	2.986
Gewicht	kg	2.190	2.250	2.340	2.380



Holzgreifer

Greifer Typ GMH 50 Kombiform (Spitz auf Spitz zulaufend, liegende Zylinder)

Fläche	m ²	3,20		3,20	
Schnittbreite	mm	870		1.000	
Höhe Zange geschlossen	mm	2.766		2.766	
Gewicht	kg	2.280		2.325	

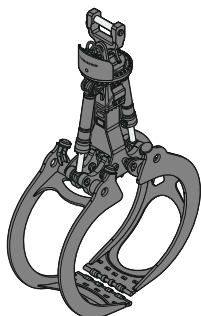

Holzgreifer

Greifer Typ GMH 80 Rundform (komplett übergreifend, stehende Zylinder)

Fläche	m ²	1,60	1,90	2,20	2,50
Schnittbreite	mm	870	870	870	870
Höhe Zange geschlossen	mm	2.908	2.984	3.062	3.140
Gewicht	kg	2.260	2.305	2.340	2.380