

НМК 640 WL

КОЛЕСНЫЙ ПОГРУЗЧИК



HIDROMEK®





НМК 640WL

При разработке НМК 640WL мы полагались на свой более чем 42-летний опыт работы в секторе производства землеройных машин, поэтому наш погрузчик точно соответствует требованиям клиентов, таким как повышенная производительность, универсальная эксплуатация, комфортность условий и безопасность.

Колесный погрузчик НМК 640WL характеризуется высокой производительностью и эффективностью при эксплуатации в каменных карьерах, во время гравийных работ, при разработке месторождений и на бетонных заводах. Этот погрузчик подходит для тяжелых работ, поскольку обладает большим усилием отрыва и отличной управляемостью.

МОЩНЫЙ ДВИГАТЕЛЬ, НЕВЕРОЯТНАЯ ПРОИЗВОДИТЕЛЬНОСТЬ!

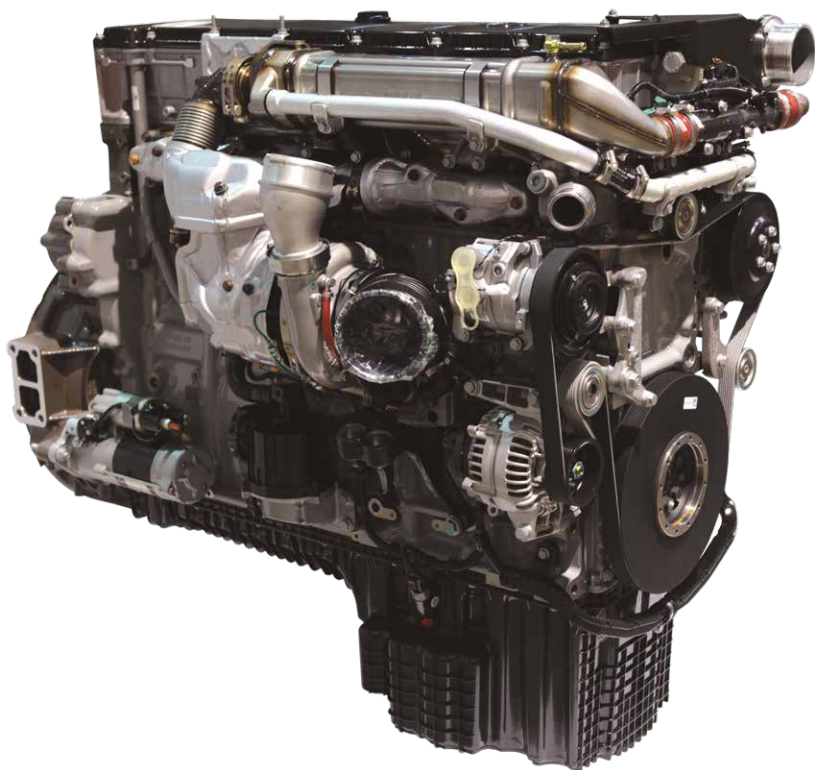

МОЩНЫЙ ДВИГАТЕЛЬ

Погрузчик НМК 640WL оборудован 6-цилиндровым дизельным двигателем MTU Mercedes Benz OM470 с впрыском с общим нагнетательным трубопроводом, который соответствует стандарту EC Stage IV (Tier4F). Этот экологически безвредный двигатель с турбоагнетателем, промежуточным охладителем и электронным управлением использует систему SCR и жидкость Adblue для последующей обработки выхлопных газов, а также систему EGR с охладителем для соответствия требуемым значениям выбросов.

Благодаря высокому крутящему моменту, создаваемому при более низких оборотах, двигатель обеспечивает максимальную эффективность и экономию топлива.

НИЗКИЕ ЭКСПЛУАТАЦИОННЫЕ РАСХОДЫ

Низкоскоростной дизельный двигатель обеспечивает максимальную эффективность и экономию топлива благодаря отличной совместимости с системой трансмиссии без ущерба для мощности и производительности. Поэтому эксплуатационные расходы на единицу продукции сводятся к минимуму. Ручная блокировка дифференциала увеличивает тягу, уменьшает износ шин и, таким образом, снижает эксплуатационные расходы.

Благодаря функции переключения режимов трансмиссии двигатель генерирует столько энергии, сколько требуется во время движения машины, что обеспечивает экономию топлива.

ТРАНСМИССИЯ

Клапан с плавной характеристикой в трансмиссии HMK 640WL обеспечивает очень плавное и быстрое переключение передач.

Работу в режиме движения обеспечивает высокопроизводительная трансмиссия с преобразователем крутящего момента, благодаря которой доступны 5 передач переднего и 3 передачи заднего хода, специально разработанные для HMK 640WL. Например, если нужно просто переместиться с одной площадки на другую, можно выбрать режим LOW (Низк.), чтобы включить следующую передачу на меньшей скорости и, следовательно, сэкономить топливо. В режиме MEDIUM (Средн.) скорость немного увеличивается, а время цикла уменьшается при погрузочных работах V-типа. Наконец, в режиме HIGH (Высок.) передачи переключаются на более высоких скоростях, а максимальная производительность и топливная экономичность обеспечиваются при движении в гору или при погрузке на пандусы.

Благодаря функции отключения трансмиссии, когда оператор нажимает педаль тормоза после загрузки машины, передаваемая на трансмиссию мощность направляется в гидравлическую систему, в результате чего увеличивается гидравлическая мощность и, следовательно, усилие отрыва. Это увеличение пропорционально степени нажатия педали тормоза.

Функция автоматического понижения передачи задействуется нажатием кнопки только после загрузки машины, вследствие чего сила тяги увеличивается, а время цикла сокращается. Таким образом, производительность увеличивается.

ОСИ

Мощные оси в стандартной комплектации обеспечивают высокую прочность и длительный срок службы.

Функция блокировки дифференциала на неподвижной передней оси предотвращает возможную потерю мощности и увеличивает срок службы шин. Благодаря возможности поворота задней оси на 13° машина захватывает неровные поверхности и обеспечивает идеальные баланс и тягу.



ВПЕЧАТЛЯЮЩИЕ РАЗМЕРЫ И КОМФОРТ...



Этот самый комфортный погрузчик из существующих, за который компания Hidrotek получила награды Red Dot и IF Design, оснащен приведенным далее оборудованием, обеспечивающим оператору отличную рабочую среду.

- Панорамная кабина обеспечивает широкое поле обзора и имеет отличную изоляцию от шума.
- Экран камеры заднего вида и зеркала заднего вида с обогревом обеспечивают прекрасный обзор местности и безопасность вождения.
- Кабина оператора с системами ROPS/FOPS соответствует уровням шума и вибрации, установленным стандартами Европейского Союза.
- Эргономичные ступеньки и ручки предоставляют легкий и безопасный доступ к кабине оператора с 3 точками контакта.
- Полностью автоматическая система кондиционирования создает комфортные условия вождения.
- Двухканальный AM/FM-радиоприемник с USB-входом позволяет проводить рабочее время максимально приятно.
- Выход на 12 В дает возможность подключать внешние устройства.
- Высоту и угол наклона рулевой колонки можно отрегулировать.
- Сиденье с пневматической подвеской и подогревом регулируется в любом положении и в соответствии с весом оператора.
- На большом сенсорном цифровом ЖК-дисплее оператор может следить за информацией системы и состоянием индикаторов.
- Светодиодное освещение позволяет оператору эффективно работать ночью, не напрягая глаза.
- В большом отсеке в кабине оператор может хранить личные вещи.
- Установлена система плавного хода (MSS) (По желанию).
- Система управления OPERA обеспечивает доступ к различной информации и функциям, необходимым для работы машины.
- На переднем дисплее оператор может легко просматривать данные системы в реальном времени.



Система управления Opera

HMK 640WL



Hidromek Opera — это интерфейс, который облегчает взаимодействие между оператором и машиной. Оператор может легко переходить между меню в Opera, проверять состояние машины и изменять настройки.

Оператор может полностью сконцентрироваться на выполнении загрузки благодаря кнопкам автоматического поднятия и опускания стрелы, а также автоматического позиционирования и перемещения ковша на консоли Opera.

Оператор может получить доступ ко всей информации о погрузчике HMK 640WL, а также соответствующим предупреждениям на дисплее передней панели и сенсорном экране боковой панели. Информационный дисплей на передней панели и боковой консоли не загромождает поле обзора оператора при загрузке, а информацию и предупреждения всегда удобно просматривать.



КИНЕМАТИЧЕСКИЕ ХАРАКТЕРИСТИКИ ПОГРУЗЧИКА

НМК 640 WL способствует повышению производительности за счет сокращения времени цикла, максимальной высоты разгрузки в своем классе и оптимального расстояния подхода.

Z-образный стержень с двойными гидравлическими цилиндрами значительно улучшает производительность выемки, разрывное усилие, поле обзора, а также сопротивление передней стрелы и шасси, что обеспечивает более сбалансированную нагрузку.

Для установки стрелы и ковша на требуемом уровне можно использовать функции автоматического управления, поэтому оператор может сконцентрироваться исключительно на перемещении во время загрузки. Эти функции обеспечивают быструю загрузку, способствуют увеличению производительности и снижению себестоимости продукции на единицу.



ГИДРАВЛИКА И УПРАВЛЕНИЕ

Используется гидравлическая система с функцией распознавания нагрузки с замкнутым контуром и поршневыми насосами с переменным рабочим объемом для управления системой. В этой системе потеря гидравлического потока и давления устраняются только для масла (согласно требованиям к проделанной работе), благодаря чему уменьшается расход топлива. Безвибрационная система перемещения (MSS) минимизирует вибрацию на стреле во время движения с загруженным ковшом, что предотвращает падение материала и повышает производительность.

Охлаждающим вентилятором управляет гидравлическая система замкнутого контура. В результате потребляемая вентилятором мощность от дизельного двигателя используется непосредственно для выполнения работ. Таким образом, расход топлива снижается, а производительность увеличивается.

Ковш машины перемещается с помощью электрогидравлической системы управления и одноосных джойстиков с быстрым откликом.



Функция **TIPSHIFT**

(Перемещение рабочей части) (FNR)

(Управление направлением движения вперед-назад)



Функция **TIPSHIFT** (Перемещение рабочей части) обеспечивает удобное управление. Можно быстро изменить направление, нажав одну кнопку на рычаге, когда машина движется вперед или назад при погрузке или разгрузке. Это повышает производительность и обеспечивает безопасную работу без потери рулевого управления.

Выбор режима

Система выбора режима трансмиссии способствует повышению производительности и эффективности, особенно в циклах загрузки V-типа и во время длительных поездок.

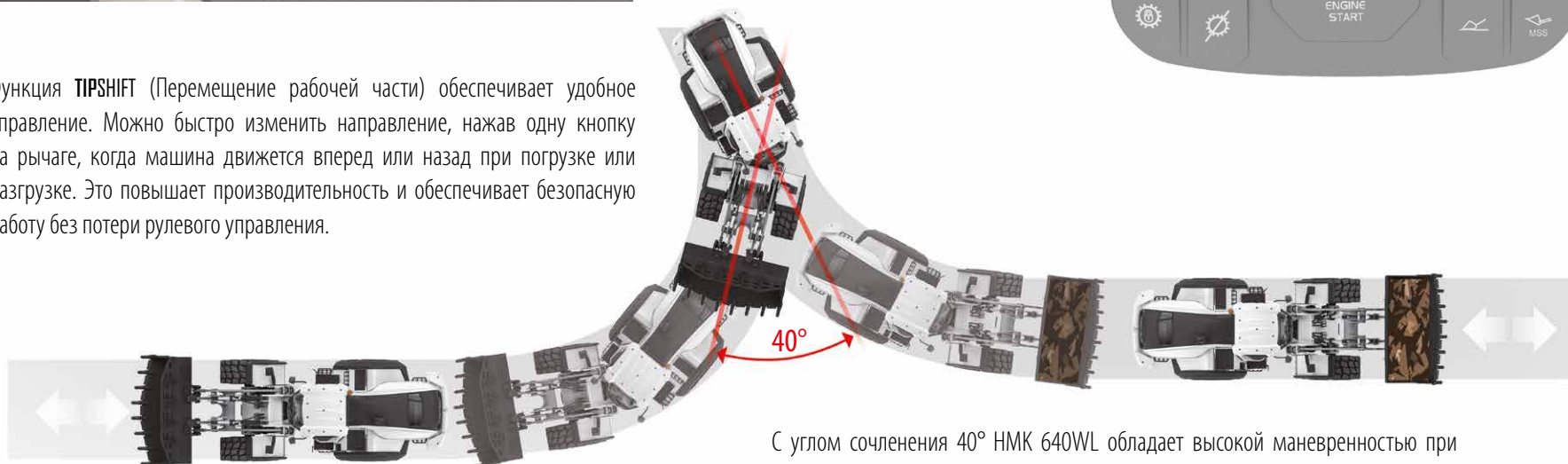

С углом сочленения 40° НМК 640WL обладает высокой маневренностью при работе в узких пространствах в радиусе 7010 мм.



HIDROMEK

640
WL

6420 EK

БЕЗОПАСНОСТЬ

Перечисленное ниже оборудование на высочайшем уровне защищает машину и оператора от возможных опасностей, а также обеспечивает полную эксплуатационную безопасность.

- Кабина, сертифицированная по стандартам для систем ROPS/FOPS, защищает оператора при опрокидывании и падении различных предметов.
- Система аварийного рулевого управления с электроприводом для перемещения машины в безопасное место в случае отказа дизельного двигателя или неисправности гидравлической системы рулевого управления.
- Выключатель аккумуляторной батареи, который отключает электрическую систему в случае чрезвычайной ситуации и легко доступен с уровня земли.
- Камера заднего вида.
- Ремень безопасности для сиденья водителя.
- Блокировка рычага управления, предотвращающая непреднамеренное задействование прицепных устройств.
- Освещение и сигнализация заднего хода.

Далее приведены другие средства обеспечения безопасности.

- Стояночный тормоз
- Эргономичные ступеньки и ручки
- Зеркала с обогревом
- Светодиодные лампы высокой интенсивности

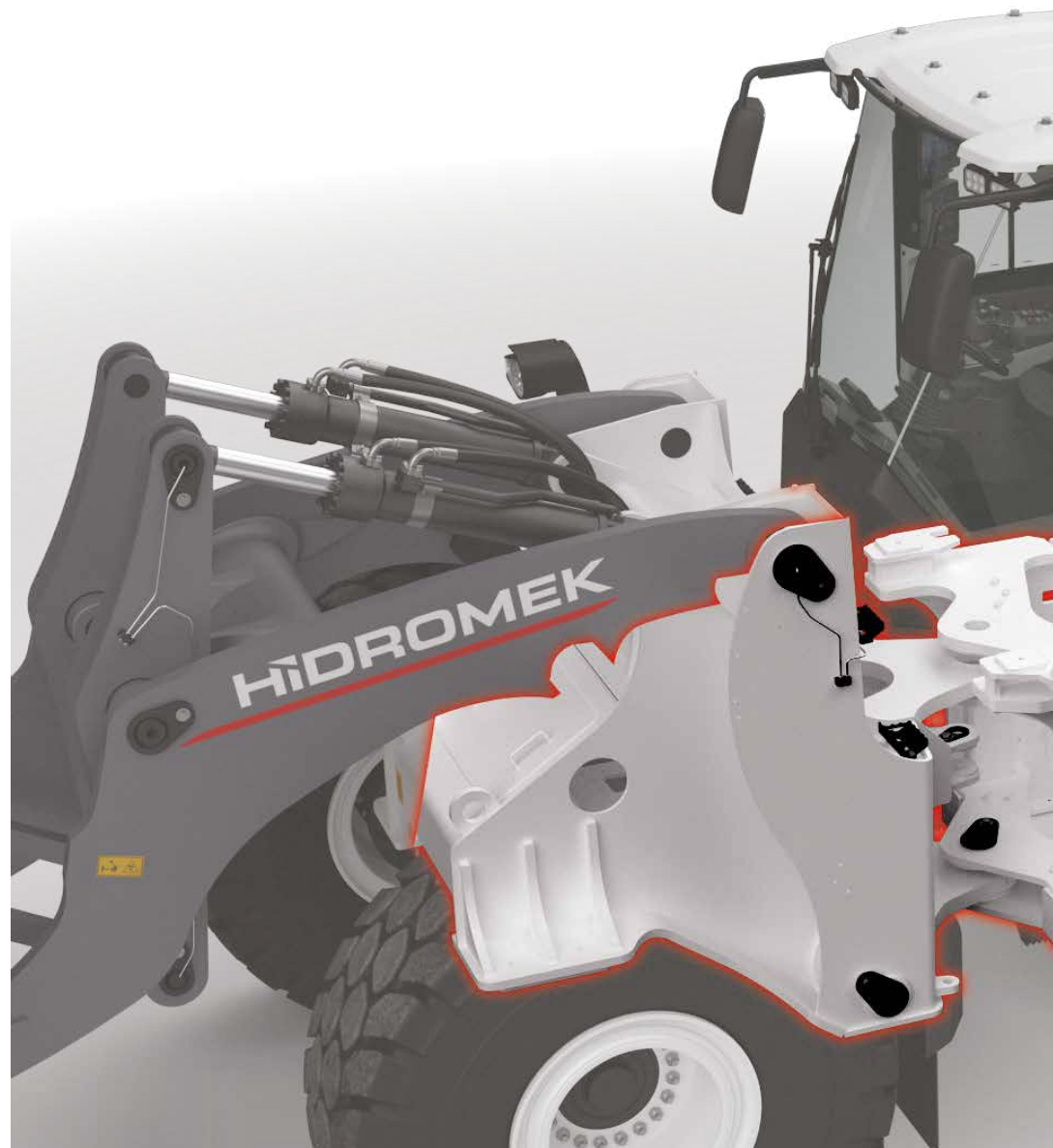

НМК 640 WL

НАДЕЖНОСТЬ ПРИ ДЛИТЕЛЬНОМ СРОКЕ ЭКСПЛУАТАЦИИ

Спеченные тормозные диски имеют более длительный срок службы благодаря своей тепло- и вибростойкости. Основной каркас изготовлен из высокопрочной стали и проверен на устойчивость к сильным нагрузкам, ударам и вибрациям, которым подвергается погрузчик. Невибрационная система хода (MSS) защищает переднюю стрелу от вибраций и ударов во время движения в нагруженном состоянии. Отвал ковша и концевые лопасти предназначены для сложных условий работы и изготовлены из высокопрочной стали.





РУЛЕВОЕ КОЛЕСО С РЕГУЛИРУЕМЫМ ПОЛОЖЕНИЕМ

Благодаря эргономичному рулевому колесу с регулируемой высотой и углом пользователь может управлять машиной и эффективно работать в течение длительного времени без ущерба для комфорта.



УПРАВЛЕНИЕ ЗАГРУЗКОЙ

Для удобства основные действия во время загрузки выполняются на боковой консоли. Функция автоматического понижения передачи задействуется с помощью переключателя.



СИДЕНЬЕ С ПОДОГРЕВОМ

Чтобы создать максимально комфортные условия работы для оператора даже в холодное время года, используется система сиденья с подогревом.





УНИВЕРСАЛЬНЫЙ ДЕРЖАТЕЛЬ

Держатель на боковой консоли, разработанный с учетом особенностей рабочей среды оператора, обеспечивает многоцелевое использование.



ОТДЕЛЕНИЯ ДЛЯ ХРАНЕНИЯ ВЕЩЕЙ И ХОЛОДИЛЬНИК

Отделения разного размера и формы, расположенные в двух местах за сиденьем в кабине, являются идеальными отсеками для хранения. В кабине также есть холодильник.



ПАНЕЛЬ УПРАВЛЕНИЯ

Панель управления эргономично спроектирована таким образом, чтобы оператор мог легко управлять машиной.





СВЕТОДИОДНЫЕ РАБОЧИЕ ФАРЫ

Светодиодные рабочие фары на кабине обеспечивают широкий угол обзора для оператора во время работы ночью.



ВЕНТИЛЯЦИОННЫЕ РЕШЕТКИ

Эргономичные вентиляционные решетки в кабине обеспечивают удобную рабочую среду с минимальной конденсацией на окнах.



УПРОЧНЕННАЯ КАБИНА

Кабина погрузчика НМК 640WL была тщательно разработана, чтобы оператор чувствовал себя комфортно даже при работе в самых суровых условиях. Кабина, сертифицированная по стандартам для систем ROPS/FOPS, защищает оператора при опрокидывании и падении различных предметов.

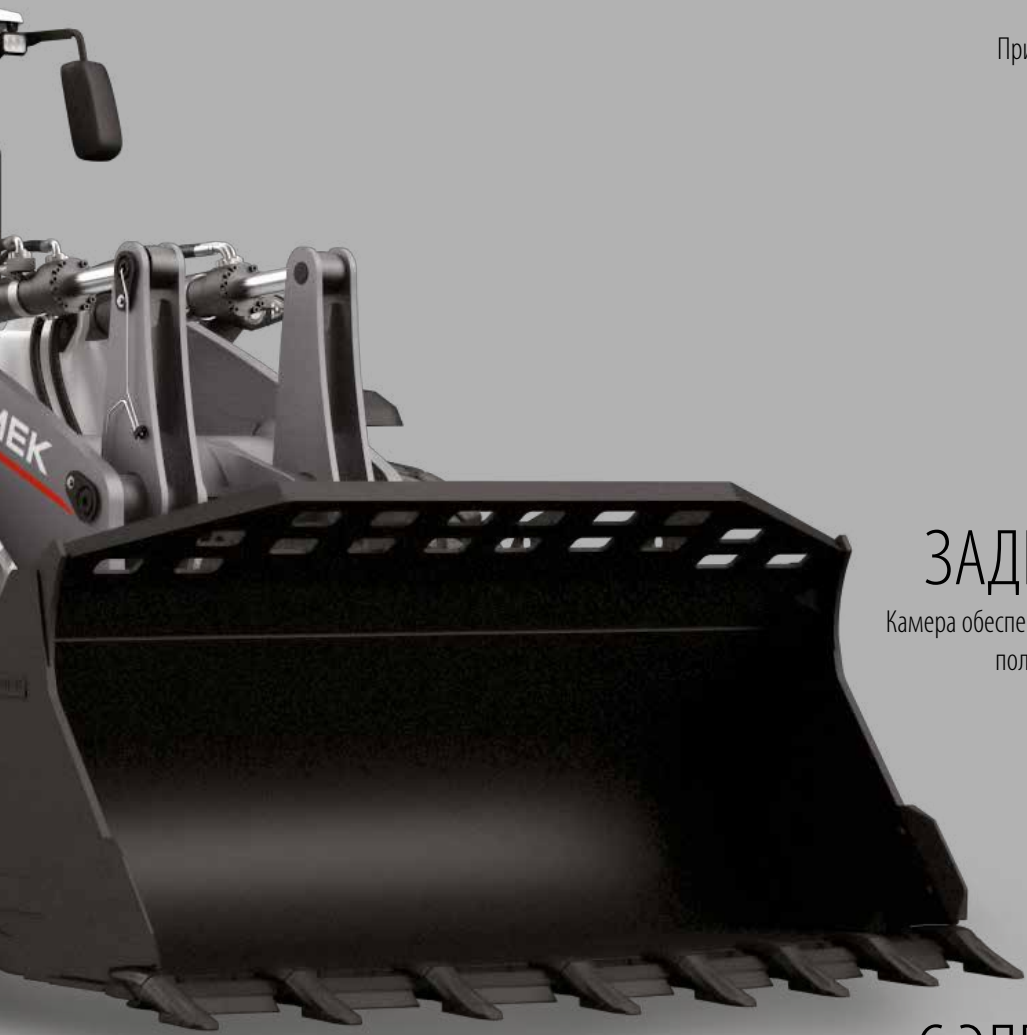

НАКЛОН

При наклоне на 13° обеспечиваются идеальные баланс и тяга в сложных условиях работы.



26° OSILASYON

КАМЕРА ЗАДНЕГО ВИДА

Камера обеспечивает оператору широкое поле обзора во время работы.



ЗЕРКАЛА С ЭЛЕКТРОПРИВОДОМ И ОБОГРЕВОМ

С помощью переключателя на боковой консоли оператор может выставлять зеркала заднего вида под любым углом, не выходя из кабины.





ПРОСТОТА ОБСЛУЖИВАНИЯ

Простоту обслуживания погрузчика HMK 640WL обеспечивают приведенные далее характеристики.

- Очистка радиатора легко выполняется в любое время благодаря аэродинамическому охлаждающему вентилятору, который можно поворачивать автоматически или вручную. Таким образом, интервал обслуживания увеличивается.
- Точки обслуживания доступны с уровня земли; заправка и обслуживание аккумуляторной батареи также выполняются без лишних усилий.
- Кабину можно вручную наклонить на 35° с помощью рычага, а капот наклоняется на 65° с помощью электрического привода, что облегчает доступ к двигателю в сборе. Эти характеристики также облегчают выполнение обслуживания.
- Оператор может следить за периодичностью замены масла и жидкости на боковой панели и при необходимости изменять эти интервалы.
- Доступ к блоку реле и плавких предохранителей можно получить из кабины.



КАПОТ ДВИГАТЕЛЯ

С помощью электрического привода цельный капот двигателя можно наклонить на 65 градусов. Это обеспечивает простоту обслуживания.



НАКЛОН КАБИНЫ

Система наклона кабины предназначена для сведения времени обслуживания и ремонта к минимуму. Она позволяет наклонить кабину в сторону под углом 35 градусов.



СИСТЕМА РЕВЕРСИВНОГО ВЕНТИЛЯТОРА

Благодаря функции обратного вращения охлаждающего вентилятора очистка радиатора может выполняться вручную или автоматически через определенные промежутки времени.



ДВИГАТЕЛЬ

Марка, модель	MERCEDES-BENZ OM470LA.E3A-3
Тип	Дизельный двигатель с турбонаддувом, высокой мощностью и большим крутящим моментом
Количество цилиндров	6 рядно расположенных цилиндров
Диаметр цилиндра и ход поршня	125 x 145мм
Объем	10.700 см ³
Макс. мощность	242 кВт, 324 л.с. (@ 1800 об/мин)
Макс. крутящий момент	1600 Нм (@ 1300 об/мин)
• Отвечает требованиям стандартов USA EPA Tier 3 и European EC Stage III-A, регламентирующих токсичность отработавших газов	

ГИДРАВЛИЧЕСКАЯ СИСТЕМА

Гидравлическая система с поршневым насосом с переменным рабочим объемом	
Производительность (Насос 1)	190 л/мин (1900 об/мин)
Давление (Насос 1)	250 бар
Производительность (Насос 2)	190 л/мин (1900 об/мин)
Давление (Насос 2)	210 бар
Производительность	85 л/мин (1900 об/мин)
Давление (Насос 3)	250 бар

КОРОБКА ПЕРЕДАЧ

- Коробка передач Autoshift для тяжелых условий эксплуатации
- 5 передач переднего и 3 передачи заднего хода
- Преобразователь крутящего момента с коэффициентом срыва 2,194:1
- Полный привод
- Охладитель трансмиссионного масла
- Предохранительный механизм, предотвращающий запуск на передаче для обеспечения эксплуатационной безопасности
- Электронный стоп-сигнал

СКОРОСТЬ ДВИЖЕНИЯ

При частоте вращения двигателя 1900 об/мин

1-я передача	6	км/ч
2-я передача	11	км/ч
3-я передача	18	км/ч
4-я передача	25	км/ч
5-я передача	37	км/ч

ОСИ

- Высокопрочные оси
- Редукторы планетарного типа
- Наклон на задней оси: 26 градусов
- Устройство блокировки дифференциала на передней оси

ЕМКОСТЬ

Система охлаждения	50 л
Топливный бак	400 л
Общее количество моторного масла	35 л
Трансмиссионное масло (замена)	32 л
Общее требуемое количество трансмиссионного масла (система)	50 л
Задняя ось	42 л
Передняя ось	61 л
Гидравлическое масло (замена)	135 л
Общее требуемое количество гидравлического масла (система)	200 л

ШИНЫ

Передние/задние шины	26,5R25-L3
----------------------	------------

ЭКСПЛУАТАЦИОННАЯ МАССА

Эксплуатационная масса (со стандартным оборудованием)	26.300 кг
---	-----------

НМК 640 WL

ОБЩИЕ ХАРАКТЕРИСТИКИ

1	Колесная база (мм)	3500
2	Задняя ось - край противовеса (мм)	2340
3	Задняя ось - расстояние сцепки (мм)	1750
4	Дорожный просвет с 26,5R25 L3 (мм)	520
5	Высота до центра оси (мм)	820
6	Высота капота (мм)	2880
7	Высота выхлопной трубы (мм)	3460
8	Задний угол свеса (°)	30
9	Высота опорной стойки при переносе (мм)	520
10	Угол наклона стойки (°)	46
11	Ширина ковша (мм)	3300
12	Высота согласно требованиям для ROPS (мм)	3505
13	Общая длина (мм)	9060
14	Расстояние сброса с 26,5R25 L3 (мм)	1330
15	Высота сброса (мм)	2920
16	Высота опорной стойки при сбросе (мм)	4360
17	Общая рабочая высота (мм)	6000
18	Угол сброса (°)	46

ПРОИЗВОДИТЕЛЬНОСТЬ ПОГРУЗЧИКА

Емкость ковша	4,2 м ³
Макс. усилие отрыва	19975 кгс
Статическая нагрузка опрокидывания	19269 кгс
Статическая нагрузка опрокидывания (с наклоном)	17015 кгс

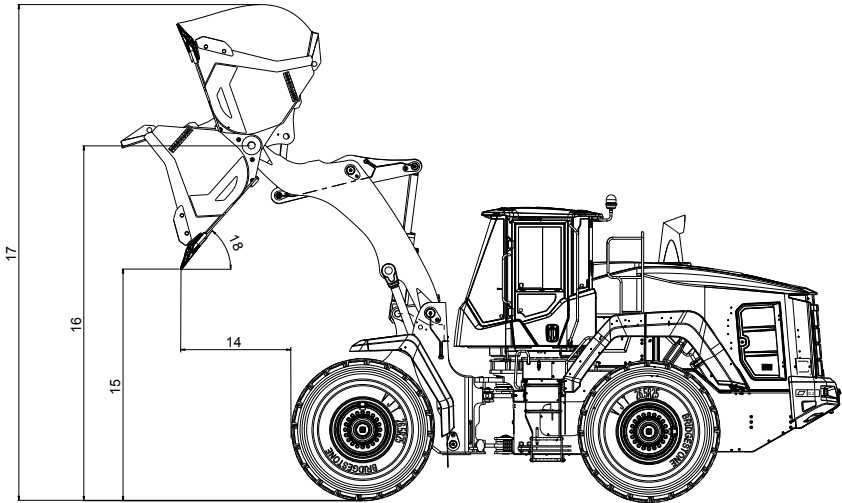
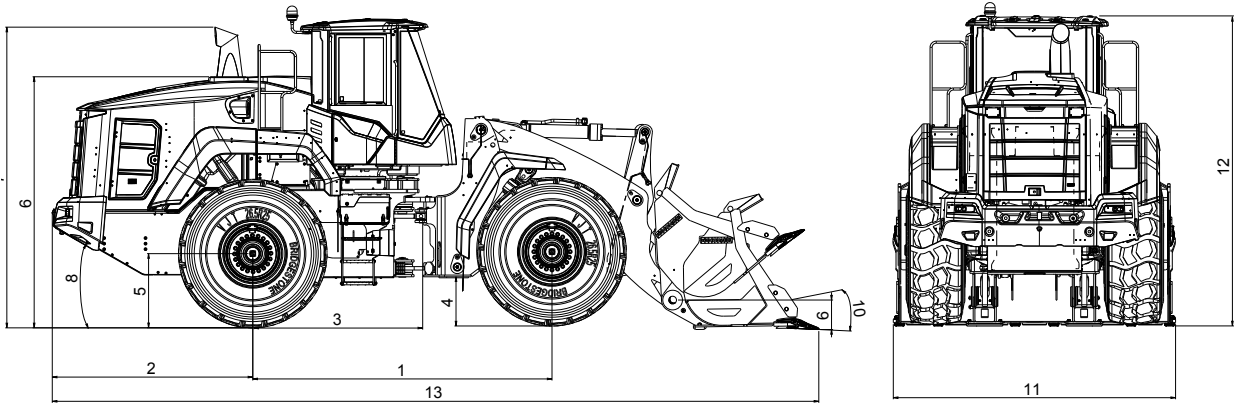

ПРЕДУПРЕЖДЕНИЕ: Компания НІДРОМЕК оставляет за собой право изменять характеристики и конструкции, представленные в этом каталоге, без предварительного уведомления.

ВЫСОКИМ КАЧЕСТВОМ ОТЛИЧАЮТСЯ НЕ ТОЛЬКО НАШИ МАШИНЫ, НО И НАШИ УСЛУГИ!



Экспертное обслуживание

Наши сотрудники, которые являются экспертами в своей отрасли, осуществляют высококачественное обслуживание в кратчайшие сроки с помощью самого совершенного оборудования.



Международная сеть обслуживания

Компания Hidromek имеет международную сеть, а поэтому предлагает продажу и обслуживание в самых разных точках мира.



Высококласная поддержка клиентов

На всех этапах своей деятельности мы ориентируемся на клиентов, чтобы удовлетворять их потребности на самом высоком уровне, увеличить важность их работы и завоевать их лояльность.

HIDROMEK®

HIDROMEK
Главный офис

Адрес : Ahi Evran OSB Mahallesi Osmanlı Caddesi No: 1
06935, Sincan - Ankara / TURKEY
Телефон : +90 312 267 12 60 • Факс: +90 312 267 12 39
E-mail : ihracat@hidromek.com.tr

HIDROMEK
WEST

Адрес : C/De La Maquina 14, Poligono Industrial El Regás,
08850 - Gavá BARCELONA/ SPAIN
Телефон : +34 93 638 84 65 • Факс: +34 93 638 07 14
E-mail : info@hidromek.es

HIDROMEK
HCE

Hidromek Construction Equipment Ltd.
Адрес : No: 700/669 Moo 1, T. Phanthong A.
Phanthong, Chonburi 20160, THAILAND
Телефон : +66 38 447 349 • Факс: +66 38 447 355

HIDROMEK
RUS

Адрес : 72, Zhivopisnaya str., Building A, village
Oktyabrskiy, Krasnodar, 350032, RUSSIA
Телефон : +7 861 290 3007
E-mail : info@hidromek.ru

HIDROMEK
JAPAN

Адрес : 5-10, Hashimoto 6-chome, Midori-Ku,
Sagamihara, Kanagawa, 252-0143 JAPAN
Телефон : +81 42 703 0261 • Факс: +81 42 703 0262

www.hidromek.com

Ваш местный дистрибьютор:

Предупреждение
Компания HIDROMEK сохраняет за собой право изменять технические характеристики и конструкцию машины, представленной в данном проспекте, без предварительного уведомления.