



912D
912DS



HYDREMA





912D 912DS

Hydrema 912D är marknadens mest framgångsrika tvåaxlade dumper. Hydremas unika pendlande midjestyrning är förklaringen till de överlägsna terrängegenskaperna. Den låga egenvikten tillåter tio tons last även vid körning på allmän väg. D-seriens ännu starkare motor och nyutvecklade hytt gör det ännu roligare att köra Hydrema 912. Den helt nya 912DS modellen sätter med Hydremas avancerade fjädring en helt ny komfortstandard för den här storleken av maskiner. 912D serien är känd för säkra köregenskaper och sin stora robusthet och är därför även särskilt välägnad för uthyrning.

Midjestyrning och köregenskaper

Kärnan i Hydremas framgångshistoria är midjestyrningssystemet med den pendlande midjeleden och den hydrauliska stabilisatorn, som automatisk överför vikten till de hjul som har kontakt med underlaget. Midjestyrningen ger automatiskt spårning av fram- och bakhjul. Tillsammans med de breda dubbelsäckerna ger det suveräna terrängegenskaper och skonar underlaget. Stor manövrerbarhet och liten vändradie är viktiga egenskaper vid arbete i städer och på andra ställen där det är ont om utrymme. Den nya farthållaren gör transporter över längre sträckor ännu säkrare och bekvämare.

Fjädrad framaxel med nivåreglering

Hydrema 912DS modellen är försedd med ett helt nyutvecklat fjädringssystem på framaxeln. Systemet är ett elektrohydrauliskt fjädersystem med oberoende fjädringscylindrar och nivåreglering för de två framhjulen. Systemet ger med sin snabba reglering och långa fjädervandring en hittills osedd komfort för denna typ av maskiner. Föraren får nedsatt vibrationsnivå under en lång arbetsdag och upplever en väsentligt högre effektivitet, speciellt vid längre transportsträckor. 912DS modellen är utvecklad för de mest professionella och krävande användare.



Motor

Dumpern har en Perkins steg 3a common rail motor. Hydrema 912D har marknadens

högsta prestanda/kraft förhållande och är överlägsen, oavsett om det gäller brant och besvärlig terräng eller topphastighet. Motorn

har ett högt vridmoment inom ett stort varvtalsintervall. Det betyder högre toppprestanda men också i hög grad större kraft vid lägre varvtal. Motorn är enastående när det gäller låg ljudnivå och bränsleförbrukning. Särskilt vid arbeten inom bostadsområden har ljudnivån stor betydelse och bränsleekonomin bör alltid vara i fokus när produktiviteten ska omvandlas till ekonomiska siffror.



Transmission

En väl beprövad elektroniskt övervakad ZF mjukväxlande transmission med sex steg garanterar optimal växling. Maskinen växlar utan vidare två steg upp om transmissionen är obelastad. Växeln ger en snabb och mjuk acceleration oavsett om maskinen är med eller utan last.

Toppkomfort för föraren

Hydrema har utvecklat en ny hytt helt från början med större utrymme och bättre sikt. Hytten har en mjuk inredning och alla funktioner har placerats efter omfattande studier av den dagliga arbetssituationen och förarens optimala arbetsställning. Ratt, säte och armstöd kan anpassas efter varje förare.

Hyttens fönster har optimerats så att föraren har fri sikt ut till omgivningen. Särskilt vid arbeten på trafikerade platser ger det ökad säkerhet och trygghet. Arbetsmiljön är mycket viktig både med hänsyn till föraren och till produktiviteten under en lång arbetsdag. Luftkonditionering med åtta luftmunstycken är standard och vibrationerna dämpas maximalt med vätskefylld motorupphängning och den komfortabla hyttfjädringen är välkänd från C-serien. Säkerheten är i topp t.ex. genom belysning vid in- och utstigning.



Användarvänlig dator

Hydrema 912D har en Windows-baserad instrumentdisplay, som ger mängder av information till föraren via en 6,4" plattskärmsdisplay. Displayen fungerar dessutom automatiskt som monitor för backkameran när maskinen backar. Datorn sköter datainsamling, har en uthyrningsmeny och innehåller diagnosverktyg. Menyn är extra användarvänlig även för en oerfaren dumperförare. Där finns möjlighet att uppdatera maskinens programvara och ta ut och överföra data till ett USB-minne.

Dynamisk design

Det ska vara en upplevelse att vara förare på en Hydrema och för företag, som investerar i en Hydrema, är maskinen samtidigt en signal till kunderna att företaget arbetar med toppkvalitet och med de modernaste maskinerna. Industriformgivare har arbetat med former, material och interiör. Bland formgivningningsdetaljerna finns åtta arbetsstrålkastare inbyggda i taket med Xenonlampor som tillval, diodbaklyktor, verktygs-lådor inbyggda i skärmarna, asymmetrisk instrumentpanel och elmanövrerade sidospelglar.

Korg

Korgen är konstruerat så att det kan tömmas enkelt och snabbt. Med tillvalsalternativet MultiTip kan dumpern vrida korgen 180 grader steglöst och lasta av i hela intervallet. Funktioner som tippbroms och automatisk tippas effektiviserar arbetsprocessen. Alternativet MultiTip innehåller dessutom Auto Body Return-system, så att korgen snabbt och automatiskt åter går till

utgångsläget. Vridsystemet är lagrat i en kraftig kullagerkrans och vridrorelsen drivs av två dubbelverkande cylindrar.



SPECIFIKATIONER:

		912D	912DS	912D	912DS
		Std. Tip:	Std. Tip:	MultiTip:	MultiTip:
Totalvikt	kg	17.060	17.330	17.520	17.790
Egenvikt	kg	7.060	7.330	7.520	7.790
Lastförmåga	kg	10.000	10.000	10.000	10.000
Axelbelast. fram (tom)	kg	4.300	4.460	4.380	4.540
Axelbelast. bak (tom)	kg	2.760	2.870	3.140	3.250
Axelbelast. fram (lastad)	kg	6.480	6.640	6.840	7.000
Axelbelast. bak (lastad)	kg	10.580	10.690	10.680	10.790
A Spårvidd	mm	1.860	1.860	1.860	1.860
B Totalbredd: Std. däck	mm	2.470	2.470	2.470	2.470
Opt. däck	mm	2.200	2.200	2.200	2.200
C Frigång	mm	400	400	400	400
D Bredd, dumperflak	mm	2.210	2.210	2.210	2.210
E Totalhöjd	mm	2.750	2.790	2.750	2.790
F Lastarhöjd	mm	2.170	2.210	2.320	2.360
G Totalhöjd vid tippning	mm	4.215	4.255	4.450	4.490
H Fritippningshöjd	mm	1.050	1.090	1.200	1.240
I Uthäng, bak	mm	1.000	1.000	920	920
J Axelavstånd	mm	3.080	3.080	3.080	3.080
K Totallängd	mm	5.820	5.820	5.900	5.900
L Frikörningsvinkel, fram	°	27	28	27	28
M Frikörningsvinkel, bak	°	73	73	79	79
N Tippningsvinkel	°	75	75	67	67
R Uthäng, fram	mm	1.820	1.820	1.820	1.820
V Lossning över däck	mm			500	500
Korgvolym	m ³	5,6	5,6	5,6	5,6
Vändradie	m	6,1	6,1	6,1	6,1
Tiptid	sek.	6	6	8	8

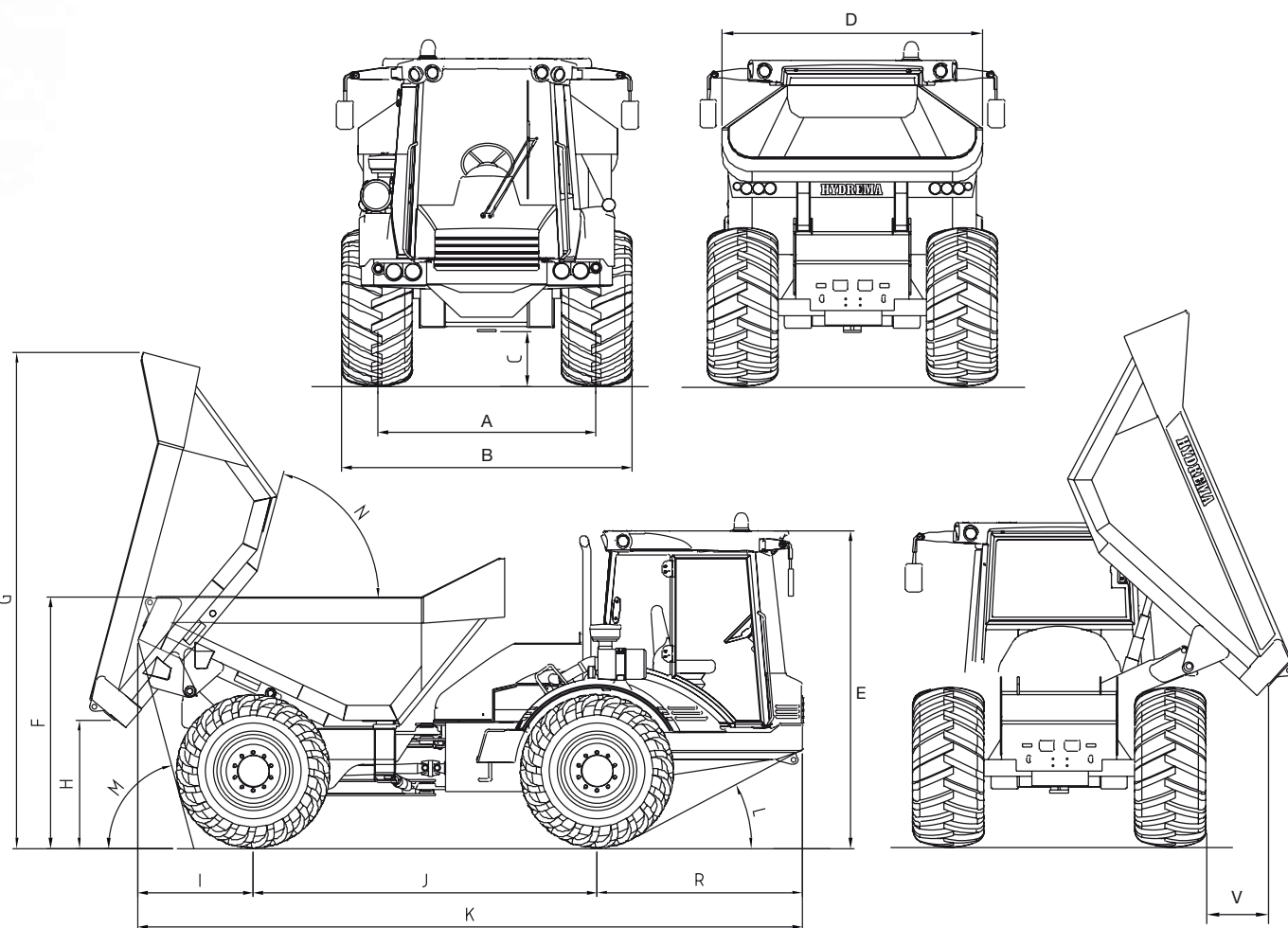

TEKNISKA DATA:

Chassi:

Ledstyrkt chassi i kraftig robotsvetsad konstruktion. 912D har fastmonterade axlar, 912DS har fjädrad framaxel upphängd i kraftiga ledlager och två fjädercylindrar. Kardanled med pendelstång och dubbla hydrauliska stabilisatorer med möjlighet för låsning av pendelrörelsen. Kardanleden är monterad med stora sfäriska ledlager. Bränsletanken och hydrauliktanken är integrerade i framvagnen.

Pendling 24°

Styrning:

Hydrostatisk lastkännande ramstyrning med 2 dubbelverkande cylindrar. Priori-tetsventil och integrerad nödstyrning. Styr cylindrar med dämpning.

Max. styrvinkel ± 35°

Axlar:

Styva axlar är fastmonterade på 912D, framaxeln är fjädrande upphängd på 912DS. Axlarna har planetreduktion i hjulnaven och separata oljekammare för hjulnaven. Framaxeln har automatisk friktionsdifferentialspärr och bakaxeln har elektrohydraulisk aktiverad 100 % differentialspärr.

Bromsar:

2-krets hydrauliskt servosystem med bromsskivor i oljebad på alla hjul. Självjusterande och underhållsfria. Parkeringsbroms: Underhållsfri, felsäker parkeringsbroms med elektrohydraulisk aktivering av de våta skivbromsarna i framaxeln.

Däck:

Twindäck: 600/55-26,5.

Motor:

Perkins E1104D-44TA steg 3a common rail 4,4 l. turbodieselmotor med intercooler och 16 ventiler. 96 kW/131 hk vid 2200 rpm. Max. vridmoment: 516 Nm vid 1400 rpm. Senaste motorteknologin som följer EU Steg 3a för avgasemissioner. 140 l. bränsletank integrerad i främre ram.

Transmission:

ZF WG115, 6-stegs helautomatisk »ERGO-POWER« transmission med Soft-Shift-funktion och helelektronisk styrning. Elektroniskt styrt tryck på varje koppling säkrar en mjuk växling utan avbrott av dragkraften. Antal växlar: 6 fram/3 back. Konstant 4-hjulsdrift.

Hydraulsystem:

Hydraulpump 84 l/min. med prioriterad styrning. Separat pump för bromsar och stabilisator.

Dumperkorgen:

Framställt i robotsvetsat höghållfast stål.

MultiTip (extrautrustning):

Kompakt svängsystem med snabb avläsning bakåt och mot båda sidor. Svängsystem lagrat i kraftig kullagerkrans. Svängrörelse med 2 dubbelverkande cylindrar. Tippfunktion med 2 enkelverkande teleskopcylindrar.

Bullernivå:

LwA: (utanför) 104 db(A) 2000/14/EC

LpA: (hytt) 73 db(A) ISO 6396



912D
912DS

STANDARDUTRUSTNING:

- ◆ 600/55-26,5 twindäck
- ◆ Vattentäta el-stickkontakter
- ◆ Friktionsdifferentialspär - fram
- ◆ 100% differentialspär - bak
- ◆ Hyttfjädring
- ◆ Fjädrad framaxel med nivåreglering
- ◆ Automatiskt klimatanläggning
- ◆ Nackstöd
- ◆ Roterande ljus
- ◆ Radio med CD/MP3
- ◆ Elektriskt uppvärmda speglar
- ◆ Stolvärme
- ◆ Rattknopp
- ◆ Automatiskt halvljus
- ◆ 8 Mega Beam strålkastare
- ◆ 12V/24V stick i hytt
- ◆ Intervalltorkare - fram
- ◆ Solgardin - fram
- ◆ Handlampa
- ◆ Rött nattljus i hytt
- ◆ Automatisk gas vid tippning
- ◆ Automatisk tippbroms



HYDREMA AB:

HYDREMA VÄXJÖ

Hjalmar Petris Väg 44

SE-352 46 Växjö

Tel. +46 0470-70 52 80

Fax +46 0470-70 52 89

HYDREMA MALMÖ

Verkstadvägen 11

SE-245 34 Staffanstorp

Tel. +46 046-25 62 60

Fax +46 046-25 39 37

HYDREMA STOCKHOLM

Himmelbodavägen

SE-147 39 Tumba

Tel. +46 08-778 41 95

Fax +46 08-778 19 79

HYDREMA GÖTEBORG

Bultgatan 11 A

SE-442 40 Kungälv

Tel. +46 0303-24 50 52

Fax +46 0303-934 34

e-mail: hydrema@hydrema.com



EXTRAUTRUSTNING:

- ◆ Extra roterande ljus
- ◆ Dragkrok
- ◆ Däck 17,5 x 25 EM
- ◆ Bio olja
- ◆ 180° Multitip
- ◆ Auto Body Return
- ◆ Lås for pendling
- ◆ Varningstriangel
- ◆ Motorvärmare
- ◆ Förstärkt korg
- ◆ Bakljusskydd
- ◆ Forlängd överkant till dumperkorg
- ◆ Luftfjädrad förarstol
- ◆ Frontmonterad trepunktslyft
- ◆ Back-kamera
- ◆ Centralsmörjning
- ◆ Fjärrstyrd radio
- ◆ Elektriskt justerbara speglar
- ◆ Xenon arbetslyktor



www.hydrema.com