



# H12/15/18 SXL



## Doskonała do pracy w każdym terenie

- Hydrauliczna blokada dywergencji umożliwia pracę w terenie
- Przełotowy wysięg 35 cm daje możliwość pracy w terenie
- Napęd na cztery koła

## Doskonała zwrotność

- Mały zewnętrzny promień skrętu
- Sterowanie hydrauliczne za pomocą zaworów proporcjonalnych sprawia, że wszelkie czynności ruchowe są wykonywane płynnie

**Haulotte** 



# H12 SXL / H15 SXL / H18 SXL

TERENOWE NO YCOWE PODESTY RUCHOME



## DANE TECHNICZNE

	H12 SXL	H15 SXL	H18 SXL
Wysoko robocza	12 m	15 m	18 m
Wysoko platformy	10 m	13 m	16 m
Zewn trznyi promie skr tu	4.96 m	4.96 m	4.96 m
Mo liwa jazda na maksymalnej wysoko ci a do	3 m	3 m	3 m
Maksymalny ud wig	700kg (4 pers.)	500 kg (4 pers.)	500 kg (4 pers.)
Ud wig na rozfo onej platformie	700 kg	500 kg	500 kg
Długo	5.3 m	5.3 m	5.3 m
<b>B</b> Szeroko	2.25 m	2.25 m	2.25 m
<b>C</b> Wysoko transportowa (z barierkami)	2.59 m	2.77 m	2.99 m
Wysoko w stanie spoczynku	1.71 m	1.91 m	2.11 m
Długo platformy	5.3 m	5.3 m	5.3 m
<b>A</b> Długo platformy - po rozfo eniu	7.3 m	7.3 m	7.3 m
Długo wydu e	1 m	1 m	1 m
<b>G</b> Szeroko platformy	1.89 m	1.89 m	1.89 m
<b>D</b> Rozstaw	2.75 m	2.75 m	2.75 m
<b>E</b> Prze wit	35 cm	35 cm	35 cm
Liczby rozszerze	2	2	2
Pr dko jazdy	0.7 - 6 km/h	0.7 - 6 km/h	0.7 - 6 km/h
Wysoko maksymalna w trakcie jazdy	43 s / 65 s	46 s / 57 s	60 s / 60 s
Silnik	Hatz, 23.1kW (31.4hp), Stage 3A	Hatz, 23.1kW (31.4hp), Stage 3A	Hatz, 23.1kW (31.4hp), Stage 3A
Maksymalny k t nachylenia	45 %	45 %	45 %
Ogumienie wypełnione piank	10-16.5	10-16.5	10-16.5
Pojemno zbiornika oleju hydraulicznego	100 l	100 l	100 l
Ci ar całkowity	5 610 kg	6 470 kg	7 360 kg

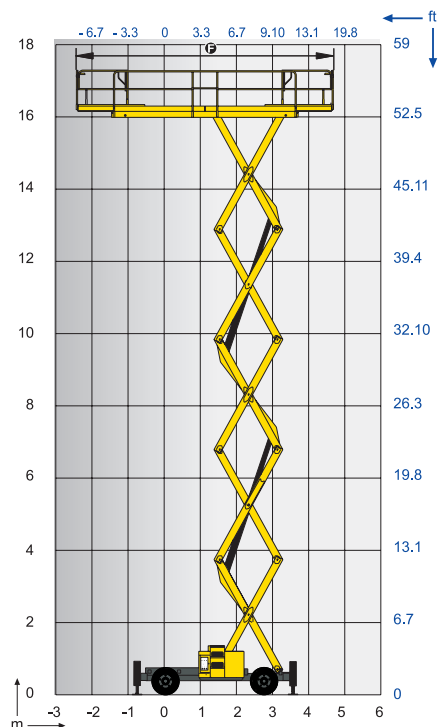
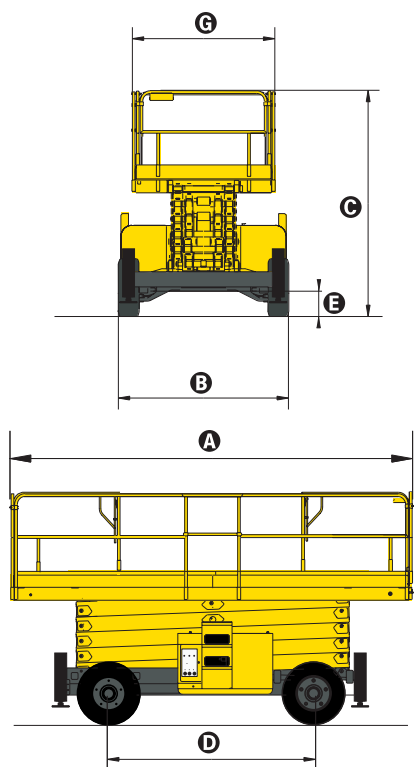

## STANDARDOWE WYPOSA ENIE

- Nap d na cztery koła oraz skr t na dwa przednie
- Czujnik przechyłu 2°
- Wska nik przeci enia na platformie
- Akumulatory 12V-95 AH
- Alternator 14V-50A
- Przeno ny pulpit sterowniczy
- Uruchamianie bez dodatkowych zabezpiecze
- Licznik godzin
- Klakson
- Uchwyty holownicze
- Hamulce hydrauliczne
- R czny system opuszczania awaryjnego
- Centralne podpory

## OPCJE / AKCESORIA

- Lampa
- Sygnał d wi kowy w trakcie jazdy
- Gniazdko elektryczne na platformie
- Dodatkowa lampa punktowa
- moduł (z klawiatur ) zabezpieczaj cy przed uruchomieniem przez niepowołanego u ytkownika
- Biopaliwo
- Sygnał d wi kowy w trakcie podnoszenia/ opuszczania i jazdy
- Ogumienie "białe"
- Zestaw "dla ciepłych krajów"
- Generator pr dotwórczy 3Kw