

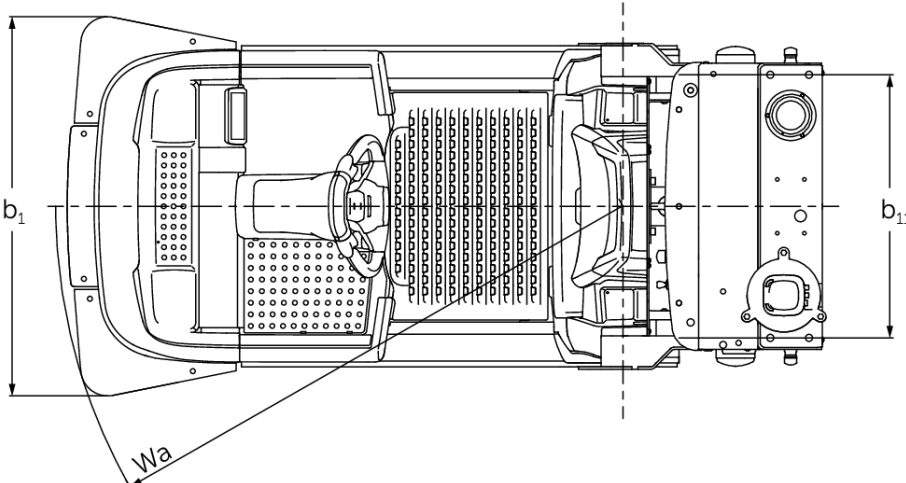

EZS 350a

Capaciteit: 5000 kg

EZS 350a

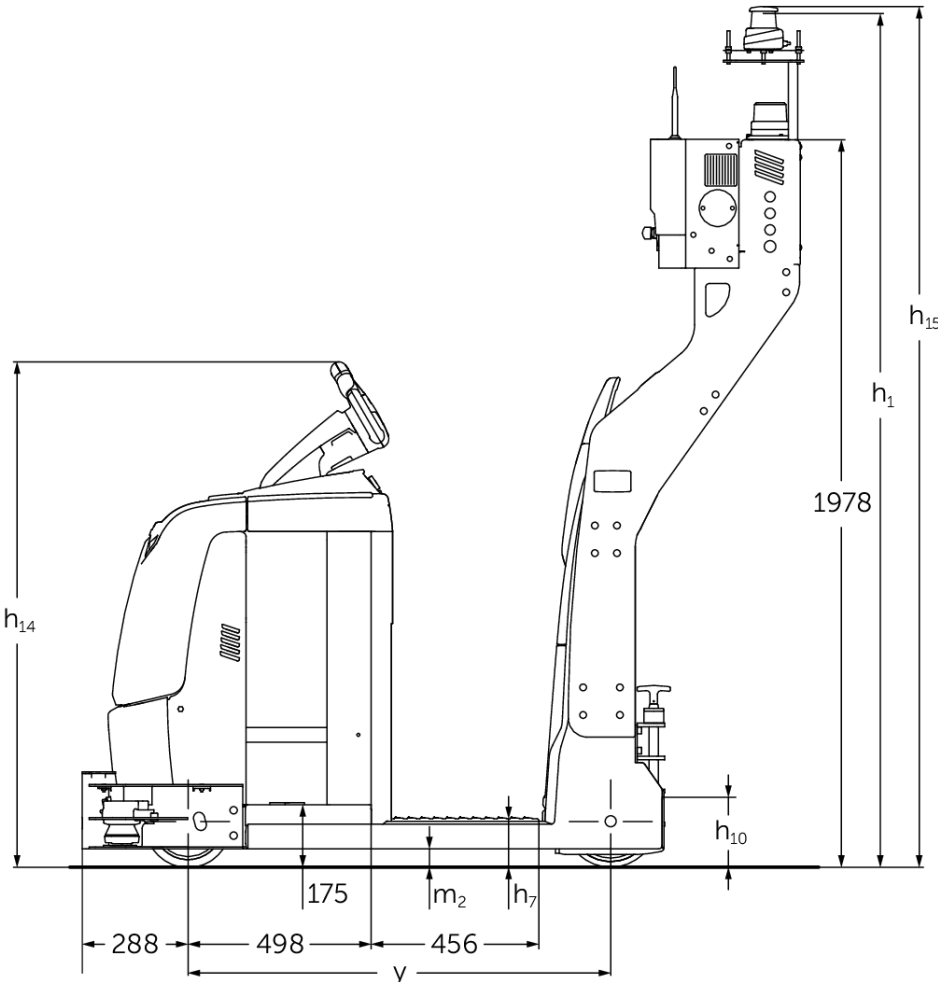

Kenmerken	1.1	Fabrikant (korte naam)		Jungheinrich	
	1.3	Aandrijving		Elektrisch	
	1.4	Bediening		AGV	
	1.5	Capaciteit/last	Q	kg	5.000
	1.9	Wielbasis	y	mm	1.149
Gewichten	2.1.1	Eigen gewicht (incl. accu)		kg	1.333
	2.3	Aslast onbelast voor/achter		kg	594 / 739
Wielen/chassis	3.1	Banden			Vu
	3.2	Bandenmaat, voor			ø230 x 77
	3.3	Bandenmaat, achter			ø250 x 80
	3.5	Wielen, aantal voor/achter (x = aangedreven)			1x/2
	3.7	Spoorbreedte, achter	b ₁₁	mm	680
Afmetingen	4.2.1	Totale hoogte	h ₁₅	mm	2.273
	4.19	Totale lengte	l ₁	mm	1.962
	4.21	Totale breedte	b ₁ /b ₂	mm	980
	4.35	Draaicirkel	W _a	mm	1.466
Prestaties	5.1	Rijsnelheid met last/onbelast		km/h	8 / 12.5
	5.10	Rem			generatorisch
E-motor/ elektronica	6.1	Rijmotor, vermogen S2 60 min		kW	2.8
	6.4	Accuspanning/nominaal vermogen		V / Ah	24 / 620
	6.5	Accugewicht		kg	460
Overig	8.1	Type rijregeling			AC speedCONTROL
	10.7	Geluidsrukniveau volgens EN12053, stuurhuis		dB (A)	66

- Dit typeblad volgens VDI-richtlijn 2198 noemt alleen de technische waarden van de standaardmachine. Afwijkende banden, andere hefmasten, extra systemen etc. kunnen resulteren in andere waarden.

Gecertificeerd zijn de Jungheinrich
Fabrieken in Norderstedt, Moosburg en
Landsberg.

ISO 9001
ISO 14001

Jungheinrich intern transport materieel
voldoet aan de Europese
veiligheidsvoorschriften.



 **JUNGHEINRICH**