

Volvo Construction Equipment
Building Tomorrow



EW240E MANIPULADORA DE MATERIALES

Excavadoras Volvo 26,0 t 129 kW





El progreso lo llevamos en el ADN

Con casi dos siglos de excelencia en ingeniería, Volvo siempre ha liderado el sector de los equipos de construcción. Basándonos en un espíritu pionero y una gran capacidad de invención, desde aquellos tiempos siempre hemos sido una fuerza impulsora en el avance de la tecnología.

MÁS DE 185 AÑOS DE EXPERIENCIA

Construidas para los residuos y el reciclaje

Clasifique los residuos con una gama completa de productos diseñados para ayudarle a mantener la eficiencia y la productividad. Durante estos años hemos conocido sus necesidades, y nuestra gama de funciones y soluciones creadas específicamente para el sector de residuos y reciclaje confirman el compromiso adquirido con usted.





Estamos a su lado

Con más de 1 520 distribuidores en todo el mundo, Volvo siempre estará a su lado para ayudarle, allí donde usted se encuentre. Desde el suministro de máquinas al mantenimiento de sus operaciones, encontrará todo lo que necesita.

Totalmente construida por Volvo

Durante décadas, las excavadoras de ruedas Volvo han demostrado ser fiables máquinas multiusos. Construida basándonos en la experiencia y el concepto probado de la EW210D MH, ahora llega nuestra mejor manipuladora de materiales: la EW240E Diseñada específicamente para las industrias de residuos y reciclajes y fabricada en la factoría de Volvo, esta máquina ofrece todas las funciones de nuestras excavadoras, y muchas más.

Dirección de palanca (CDC)

Novedad en la gama de excavadoras de ruedas Volvo, dispone de Comfort Drive Control (CDC), que proporciona al operador la posibilidad de controlar la dirección de la máquina solo con el joystick hasta los 20km/h. Como opción, puede pedir la máquina sin columna de dirección, para aumentar aún más la visibilidad.



Pluma y brazo Volvo

Eleve con precisión utilizando la pluma y brazo rediseñados. La amortiguación del cilindro de pluma reduce los impactos y mantiene la garra en su posición para mejorar la estabilidad. La máquina incorpora un brazo en limitación, diseñado para evitar las colisiones entre la cabina y la garra. Como característica adicional cuando se trabaja en interiores, Volvo ofrece la función de limitación de altura opcional.

Control suave

Experimente una respuesta instantánea, gracias al sistema hidráulico optimizado y el nuevo joystick específico, que pone diferentes funciones en la punta de sus dedos. El control de la garra y el suave sistema de freno de giro funcionan en armonía para lograr una mejor precisión durante operaciones simultáneas.





*Cuando nuestros operadores realizan turnos de 12 horas en las máquinas, queremos asegurarnos de que estén cómodos. Siempre prefieren máquinas Volvo, por encima de cualquier otra marca.
Clint Liddelow, C-Wise, Australia*

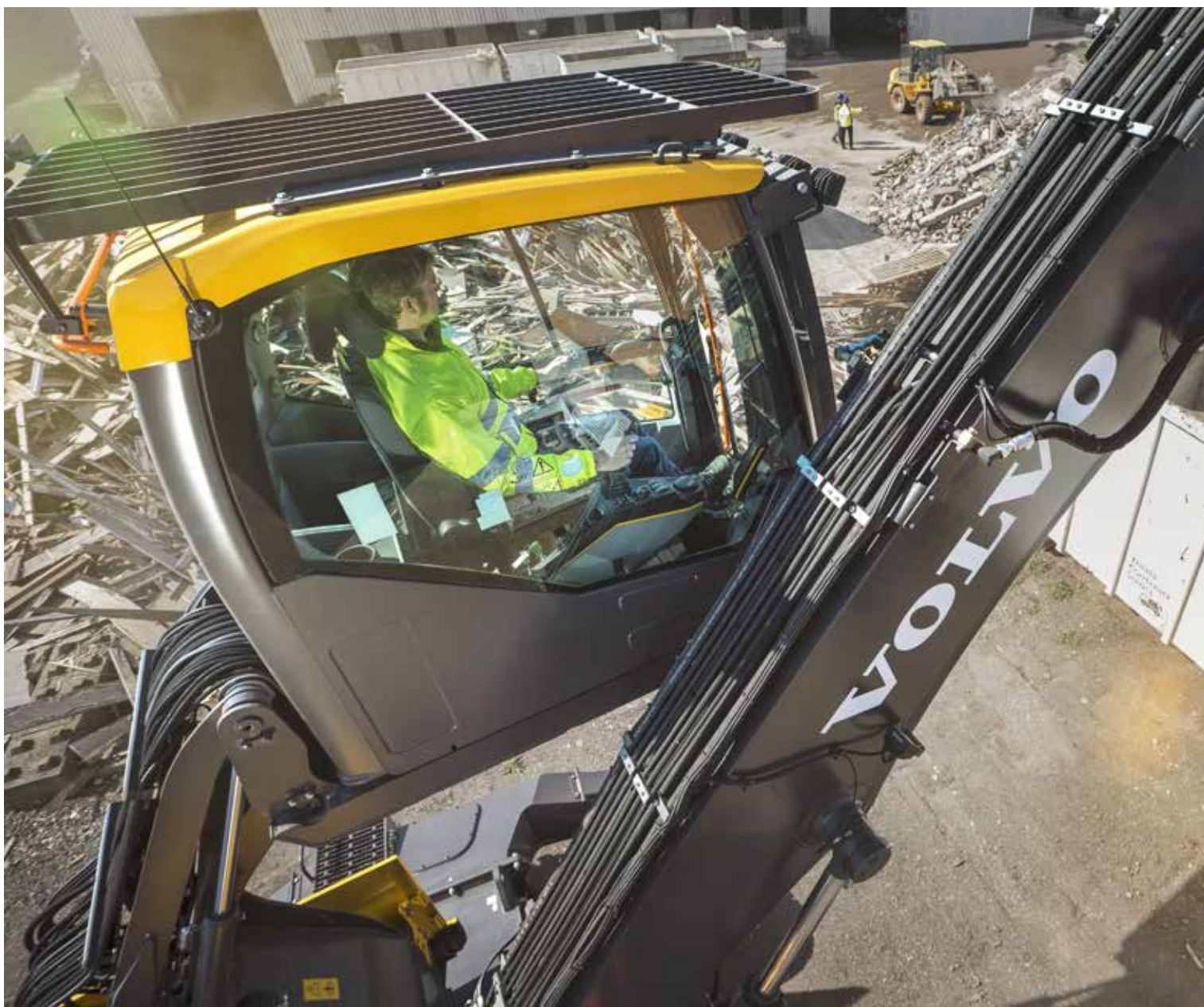

LA OPCIÓN FAVORITA DE LOS OPERADORES

Trabaje cómodamente en la amplia cabina Volvo, que puede elevarse hasta cinco metros del suelo para ofrecerle una visión panorámica. Para poder trabajar con suavidad en altura, la doble amortiguación reduce las vibraciones y el ruido. Ahora puede elevar la cabina y mover los puntales directamente desde los joysticks rediseñados.



Durante estos años hemos tenido excavadoras prácticamente de todos los tipos conocidos. Pero, las máquinas Volvo ofrecen la mejor relación calidad-precio, y siempre se adaptan a nuestras necesidades.
Mark Riffel, BN Steels & Metals, Canada



CONFIGURADA A SU MANERA

Para mejorar la productividad, configure su máquina en el interior y el exterior, y recíbala directamente de fábrica. Para una mayor visibilidad, puede incorporar en su máquina Volvo Smart View o una ventana de policarbonato de una pieza con película de protección. Además, puede seleccionar un brazo de cuello de cisne o un brazo de clasificación/garra, para garantizar siempre la mejor sujeción en el trabajo.

Diseñada por Volvo a la medida de sus necesidades

Para asegurarnos de que nuestras excavadoras reflejan los deseos y necesidades del mercado, hemos contado con la participación de clientes en todas las fases de desarrollo. La manipuladora de materiales EW240E ha sido rigurosamente probada en emplazamientos de trabajo de clientes para lograr un rendimiento óptimo en el mundo real. Con una amplia variedad de implementos compatibles y configuraciones disponibles, podrá disponer de la potencia necesaria para mejorar la versatilidad y configurar una máquina a la medida de su aplicación.

Versatilidad

Desde la manipulación de residuos a la clasificación de chatarra, se puede maximizar la productividad de la máquina con diferentes garras duraderas, disponibles a través de su fábrica de Volvo. Para facilitar el funcionamiento, el sistema de gestión de implementos guarda los ajustes para hasta 20 implementos diferentes, para que usted pueda volver al trabajo lo más rápido posible.



Más potencia, menos consumo

Mueva más con menos. El potente motor Volvo alimenta 129 kW (173 hp) y está equipado con ralentí automático y parada automática del motor para reducir el consumo de combustible. El modo ECO se activa automáticamente para mantener la productividad e incrementar el ahorro de combustible.



Un salto adelante

Optimize el tiempo de explotación de su máquina y la rentabilidad de su empresa con la manipuladora de materiales EW240E, rigurosamente probada y comprobada para soportar el paso del tiempo. Basada en la experiencia, esta máquina la garantiza fiabilidad, alta productividad y bajos tiempos de parada.

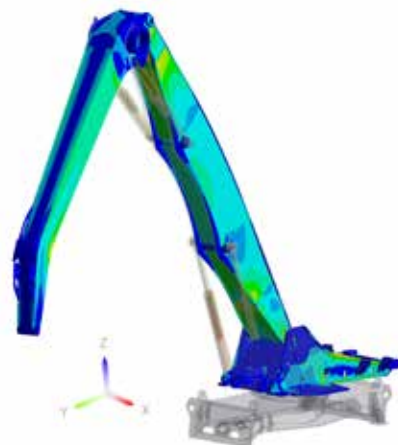

Dirección de palanca (CDC)

Controle la máquina utilizando solamente el joystick. Como opción, puede pedir la máquina sin columna de dirección.

Pluma y brazo Volvo

Para una mayor estabilidad, la amortiguación del cilindro de pluma reduce los impactos y mantiene la garra en su posición.

Diseñada para el trabajo

Diseñada y probada en las condiciones más difíciles, la máquina incorpora un potente motor Volvo D6 y sistema hidráulico con detección de carga.

Más potencia, menos consumo

El modo ECO, el ralentí automático y la parada automática del motor opcional se encienden automáticamente para reducir el consumo de combustible y el desgaste de la máquina.

Tuberías auxiliares instaladas en fábrica

Desbloquee el potencial de la máquina con los circuitos auxiliares instalados en fábrica para la alimentación de sus garras.

CONFIGURADA A SU MANERA

Elija entre diferentes opciones, incluida la ventana de una pieza, Volvo Smart View y el brazo de cuello de cisne o un brazo de clasificación/garra.

Control suave

El joystick diseñado específicamente y el suave sistema de freno de giro funcionan en armonía para lograr una mejor precisión durante operaciones simultáneas.

Fabricada en Alemania

Diseñada, fabricada y probada en Alemania, la manipuladora de materiales EW240E es perfecta para cualquier lugar del mundo.

Versatilidad

Maximize la productividad de la máquina con diferentes garras clasificadoras o palas mecánicas de valvas.

Fabricada para la manipulación de materiales

LA OPCIÓN FAVORITA DE LOS OPERADORES

Integre sus joysticks con algunas funciones adicionales que le permitirán elevar la cabina y mover los puntales desde un solo control.

Un mantenimiento sencillo

Para un mantenimiento rápido, los puntos de engrase están agrupados y los filtros se colocan detrás de la puerta del motor.

Más facilidad para entrar y salir de la máquina

Entre y salga de la máquina de forma segura gracias a los peldaños añadidos en los puntales.





Nuestras cargadoras y excavadoras Volvo se utilizan en cualquier área del emplazamiento. Clasifican y apilan materiales pesados, cargan camiones, alimentan trituradoras y tolvas y cargan embarcaciones. No podríamos hacer nuestro trabajo sin ellas.

Alexander Pouw, Pouw Group, Holanda



HAGA MÁS TRABAJOS CON SOLO UNA MÁQUINA

Aumente la productividad de su máquina con una variedad de implementos compatibles, disponibles desde la fábrica de Volvo. También tiene acceso a diferentes servicios de Volvo, diseñados para que logre la máxima amortización de su inversión. Desde repuestos originales Volvo y técnicos de servicio de Volvo, a un monitoreo proactivo de la máquina y formación para operadores, todo podrá encontrarlo en un mismo lugar.



Manipuladora de materiales Volvo

EW240E al detalle

Motor

Volvo Construction Equipment está preparada para cumplir con la nueva y exigente legislación Etapa V para vehículos utilizados fuera de la carretera, con la introducción de una sucesión de innovaciones en sus motores de nueva generación con tecnología de combustión avanzada (V-ACT). Las máquinas Volvo están equipadas con un motor diesel en línea turboalimentado con un sistema de inyección de alta presión. El motor incorpora recirculación de gas de escape refrigerado externamente (E-EGR), un filtro de partículas diesel (DPF) y reducción catalítica selectiva (SCR) con AdBlue.

Motor	Volvo	Volvo D6J
Potencia máxima a	rpm	1 800
Neta (ISO9249/SAEJ1349)	kW	126
	CV	171
Bruto (ISO 14396/SAE J1995)	kW	129
	CV	175
Par máximo	Nm	850
a régimen del motor	r/min	1 350
Cant. de cilindros		6
Cilindrada	l	5,7
Diámetro interno	mm	98
Carrera	mm	126

Sistema eléctrico

Tensión	V	24
Baterías	V	2 x 12
Capacidad de las baterías	Ah	2 x 140
Alternador	V/Ah	28 / 120

Sistema de giro

La superestructura gira mediante un motor axial con la caja de cambios de reducción. Se incorporan de serie un freno de retención de giro automático y una válvula anti-rebote.

Velocidad máx. de giro	rpm	8
Par motor máx. de giro	kNm	54

Chasis

Oscilación	± °	4,5
Ruedas gemelas	tipo	10-20 or 11-20
Fuerza de tracción (neta)	kN	121
Velocidad de traslación, fuera de carretera	km/h	20
Velocidad de traslación, lenta	km/h	3,2
Radio de giro mín.	m	8,1
Las velocidades de traslación puede depender de las leyes locales		

Cabina

Esta máquina utiliza refrigerante de tipo R134a cuando incorpora aire acondicionado. Contiene gas fluorado de efecto invernadero R134a, Potencial de calentamiento global 1 430 t CO2-eq

Nivel de ruido

Nivel de ruido en la cabina de acuerdo a ISO 6396		
L _{pA}	dB	67
Nivel de sonido exterior de acuerdo con ISO 6395 y la Directiva sobre el ruido de la UE (2000/14/EC)		
L _{WA} (estándar)	dB	101
L _{WA} (tropical)	dB	102

Sistema de frenos

Frenos de servicio: multidisco húmedos con auto ajuste y manejo servohidráulico con dos circuitos de freno separados. Freno de estacionamiento: disco húmedo negativo en caja de engranajes, aplicado mediante resorte y liberación de presión. Freno de excavación: freno de servicio con sistema de bloqueo mecánico. Sistema de seguridad: Los frenos de desplazamiento de dos circuitos se alimentan con dos acumuladores si falla el sistema de frenos de servicio.

Sistema hidráulico

Sistema hidráulico de detección de carga de centro cerrado con válvulas de presión compensada. Independencia de movimientos de carga. Función de caudal compartido, combinada con bomba de caudal alto (regulación de potencia). El sistema proporciona una excelente capacidad de maniobra y movimientos rápidos para obtener óptimos resultados de trabajo y costes menores. El sistema incluye los siguientes modos de trabajo: Modo de estacionamiento (P): Posición de estacionamiento para garantizar la máxima seguridad.

Modo de traslación (T): La velocidad del motor se controla con el pedal de traslación, reduciéndose el consumo y el ruido.

Modo de trabajo (W): Caudal de trabajo completo con velocidad del motor ajustable para trabajo normal y utilización de la mejor velocidad.

Modo de cliente (C): El operador puede seleccionar el causal de aceite adecuado según las condiciones de trabajo.

Aumento de potencia: se incrementaron todas las fuerzas de excavación y elevación.

Bomba principal (bomba de pistón axial de bajo ruido)

Caudal máx.	l/min	375
-------------	-------	-----

Freno + bomba de dirección (bomba de engranajes de bajo ruido)

Caudal máx.	l/min	48
-------------	-------	----

Servobomba (bomba de engranajes de bajo ruido)

Caudal máx.	l/min	15
-------------	-------	----

Presión de ajuste de válvula de alivio

Implemento	MPa	35
Sistema de traslación	MPa	35
Sistema de giro	MPa	23
Sistema piloto	MPa	3,5

Pesos totales de la máquina

Con pluma recta, con brazo de cuello de cisne de 5 m, con neumático gemelos macizos 10,00-20, con cucharón de 600 l (1 600 kg)

Con puntales delanteros y traseros	kg	26 000
------------------------------------	----	--------

Con pluma recta, con brazo clasificador de 4 m, con neumático gemelos macizos 10,00-20, con garra clasificadora con enganche rápido (1 500 kg)

Con puntales delanteros y traseros	kg	25 900
------------------------------------	----	--------

Rellenado de servicio

Depósito de combustible	l	290
Depósito de fluido de escape para vehículos diesel (DEF, por sus siglas en inglés)/AdBlue®	l	25
Sistema hidráulico, total	l	340
Depósito hidráulico	l	170
Aceite de motor	l	25
Refrigerante del motor	l	33
Unidad de reducción de giro	l	7
Transmisión	l	2,5
Diferencial:		
Eje delantero	l	16
Eje trasero	l	20

Especificaciones

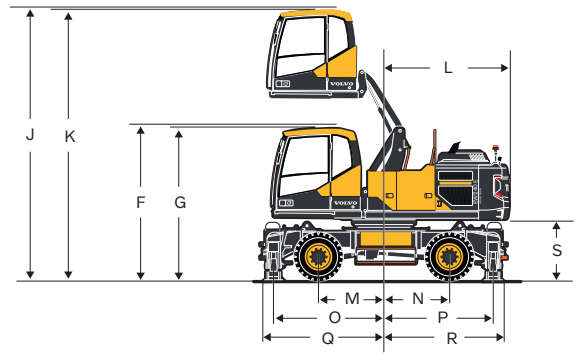
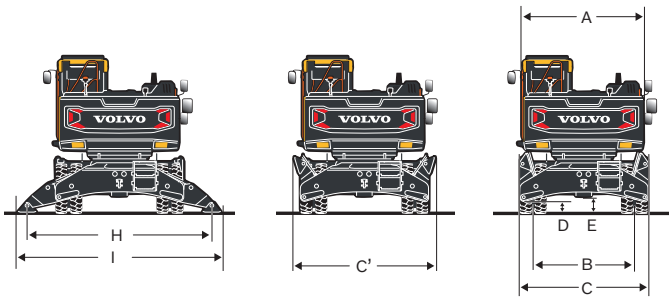

DIMENSIONES

A	mm	2 540	
B	mm	2 114	
C	mm	2 700	
C'	mm	2 950	
D	mm	250	
E	mm	351	
F (con FOPS)	mm	3 274	
G	mm	3 224	
H	mm	3 862	
I	mm	4 257	
J (con FOPS)	mm	5 773	
K	mm	5 723	
L	mm	2 624	
M	mm	1 375	
N	mm	1 375	
O	mm	2 310	
P	mm	2 290	
Q	mm	2 536	
R	mm	2 515	
S	mm	1 310	
Pluma recta de 6,5 m			
		Brazo de cuello de cisne 5,0 m	Brazo clasificador 4,0 m
T	mm	5 434	5 481
U	mm	2 810	2 857
V	mm	2 624	2 624
W	mm	9 527	9 526

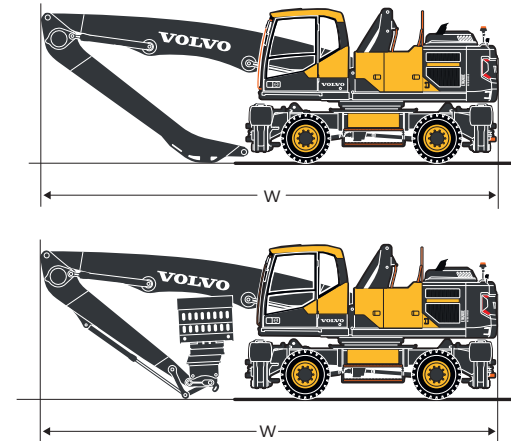
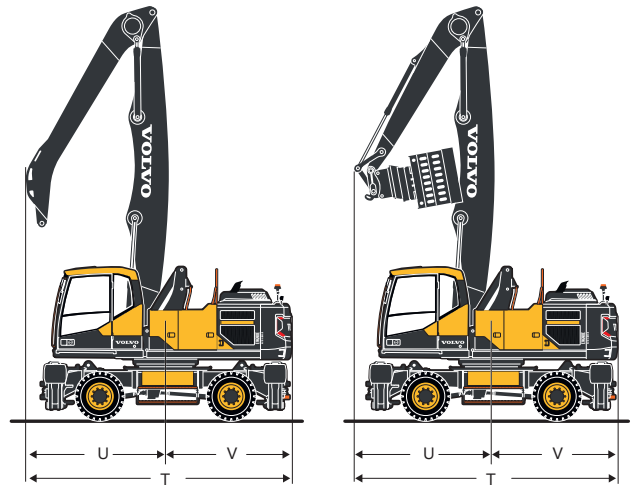

Especificaciones

metros

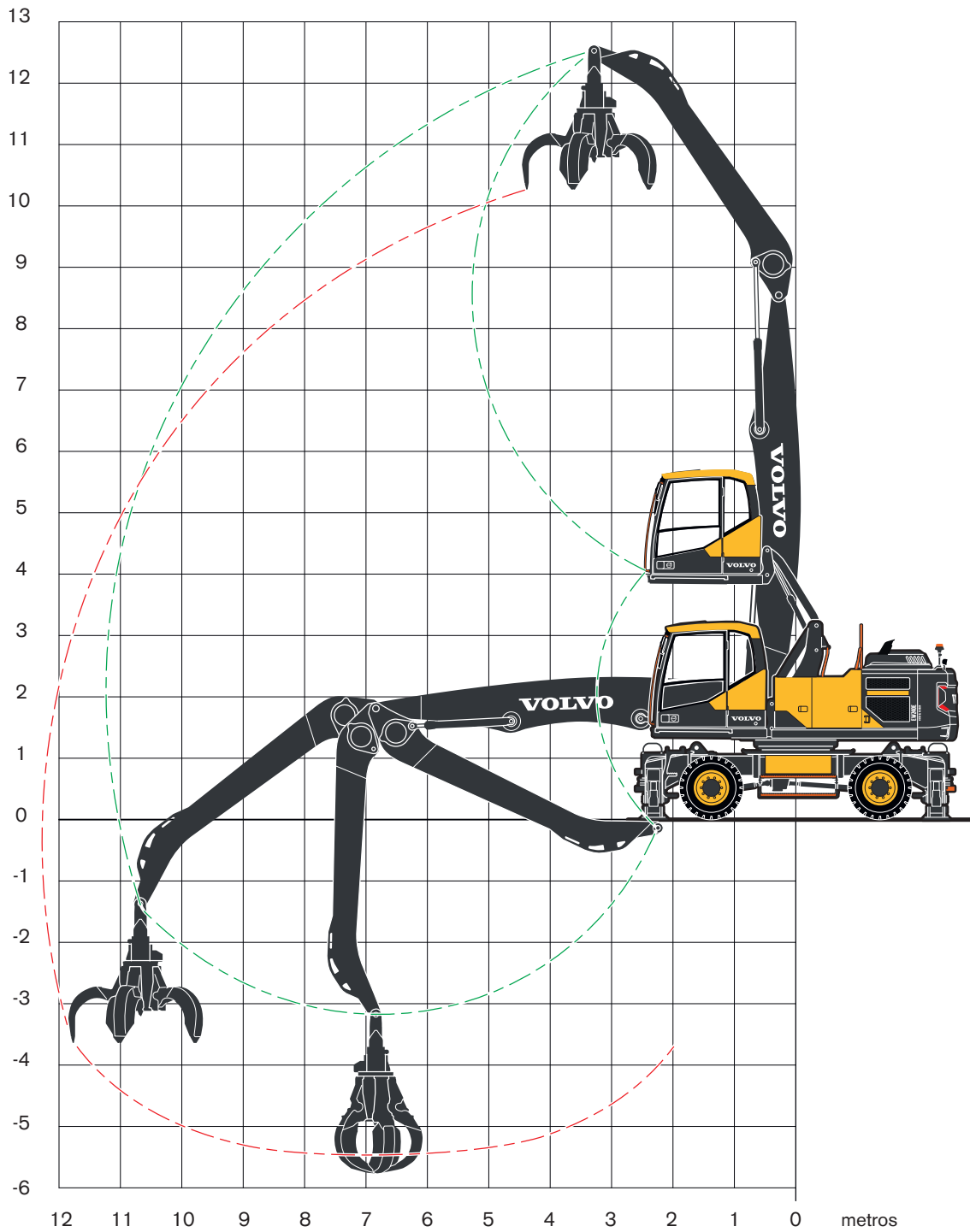

PALA MECÁNICA DE VALVAS/GARRA POLIGRAPA

Con garra poligrapa en brazo de cuello de cisne

Ancho (cerrada) mm 1 520

Anchura de apertura mm 2 130

Altura (cerrada) mm 1 980

Volumen l 600

Implementos recomendados

PALA MECÁNICA DE VALVAS/GARRA POLIGRAPA

Capacidad de elevación a máximo alcance con soporte según ISO 10567: 3 400 kg

Suspensión de garra, peso: 120 kg

Volumen	Peso (solo garra)	Capacidad máx. de carga	Peso incluida suspensión H	Densidad máxima del material
l	kg	kg	kg	t/m ³
450	980	7 000	1 100	5,0
600*	1 580*	7 000*	1 700*	2,8*
800	1 580	7 000	1 700	2,1

Nota: Se recomiendan los tamaños y pesos marcados con un asterisco (*).

CAPACIDAD DE ELEVACIÓN MANIPULADORA DE MATERIALES EW240E

En el extremo del brazo sin garra. Para la capacidad de elevación incluida la garra, simplemente reste el peso real de las piezas de los valores siguientes.

Con contrapeso pesado. **Unidad: 1 000 kg**

Notas: 1. Presión de trabajo = 35 MPa 2. Los valores anteriores cumplen con la norma ISO 10 567.

No superan el 87 % de la capacidad de elevación hidráulica o el 75% de carga de volteo con la máquina sobre un terreno firme y nivelado. 3. Las capacidades de carga marcadas con un asterisco (*) están limitadas por la capacidad de elevación hidráulica de la máquina, más que por la carga de volteo.

Punto de elevación	Alcance desde el centro de la máquina (u = soporte arriba/d = soporte abajo)																
	3,0 m				4,5 m				6,0 m								
	Transversal UC		Longitudinal UC		Transversal UC		Longitudinal UC		Transversal UC		Longitudinal UC						
m	u	d	u	d	u	d	u	d	u	d	u	d					
12,0	-	-	-	-	6,8*	6,8*	6,8*	6,8*	-	-	-	-					
10,5	-	-	-	-	-	-	-	-	5,0	6,3*	6,3*	6,3*					
9,0	-	-	-	-	-	-	-	-	5,1	6,0	6,0	6,0					
7,5	-	-	-	-	-	-	-	-	5,0	6,1	6,1	6,1					
6,0	-	-	-	-	-	-	-	-	4,9	6,4	6,4	6,4					
4,5	-	-	-	-	7,2	8,7	8,7	8,7	4,6	7,0	6,2	7,0					
3,0	-	-	-	-	6,4	10,1	9,0	10,1	4,3	7,7	5,9	7,7					
1,5	-	-	-	-	5,8	11,3	8,3	11,3	3,9	8,2	5,5	8,2					
0,0	3,4	3,4	3,4	3,4	5,3	10,4	7,8	10,4	3,7	8,2	5,2	8,3					
-1,5	-	-	-	-	5,1	9,1	7,6	9,1	3,5	7,9	5,1	7,9					
-3,0	-	-	-	-	-	-	-	-	3,5	6,8	5,0	6,8					
Pluma recta 6,5 m Brazo de cuello de cisn 5,0 m Puntales delanteros y traseros	7,5 m				9,0 m				10,5 m				Máx.				Máx. m
	Transversal UC		Longitudinal UC		Transversal UC		Longitudinal UC		Transversal UC		Longitudinal UC		Transversal UC		Longitudinal UC		
	u	d	u	d	u	d	u	d	u	d	u	d	u	d	u	d	
12,0	-	-	-	-	-	-	-	-	-	-	-	-	6,4*	6,4*	6,4*	6,4*	4,7
10,5	-	-	-	-	-	-	-	-	-	-	-	-	3,7	5,2*	4,9	5,2*	7,2
9,0	3,5	5,5	4,7	5,5	-	-	-	-	-	-	-	-	2,7	4,7	3,6	4,7	8,7
7,5	3,5	5,5	4,7	5,5	2,6	5,0	3,4	5,0	-	-	-	-	2,2	4,4	3,0	4,5	9,8
6,0	3,4	5,6	4,6	5,6	2,5	5,0	3,4	5,0	-	-	-	-	1,9	3,9	2,6	4,4	10,5
4,5	3,3	5,9	4,4	5,9	2,4	4,9	3,3	5,2	1,9	3,8	2,6	4,5	1,7	3,6	2,4	4,3	10,9
3,0	3,1	6,3	4,2	6,3	2,3	4,8	3,2	5,3	1,8	3,8	2,5	4,5	1,6	3,4	2,3	4,2	11,2
1,5	2,9	6,1	4,0	6,5	2,2	4,7	3,1	5,4	1,8	3,7	2,5	4,4	1,6	3,4	2,3	4,0	11,2
0,0	2,7	5,9	3,9	6,5	2,1	4,6	3,0	5,2	1,7	3,7	2,4	4,2	1,6	3,4	2,3	3,8	11,0
-1,5	2,6	5,8	3,8	6,1	2,1	4,5	3,0	4,9	-	-	-	-	1,7	3,6	2,4	3,6	10,5
-3,0	2,6	5,3	3,7	5,3	-	-	-	-	-	-	-	-	2,5	5,0	3,5	5,0	7,8

Especificaciones

metros

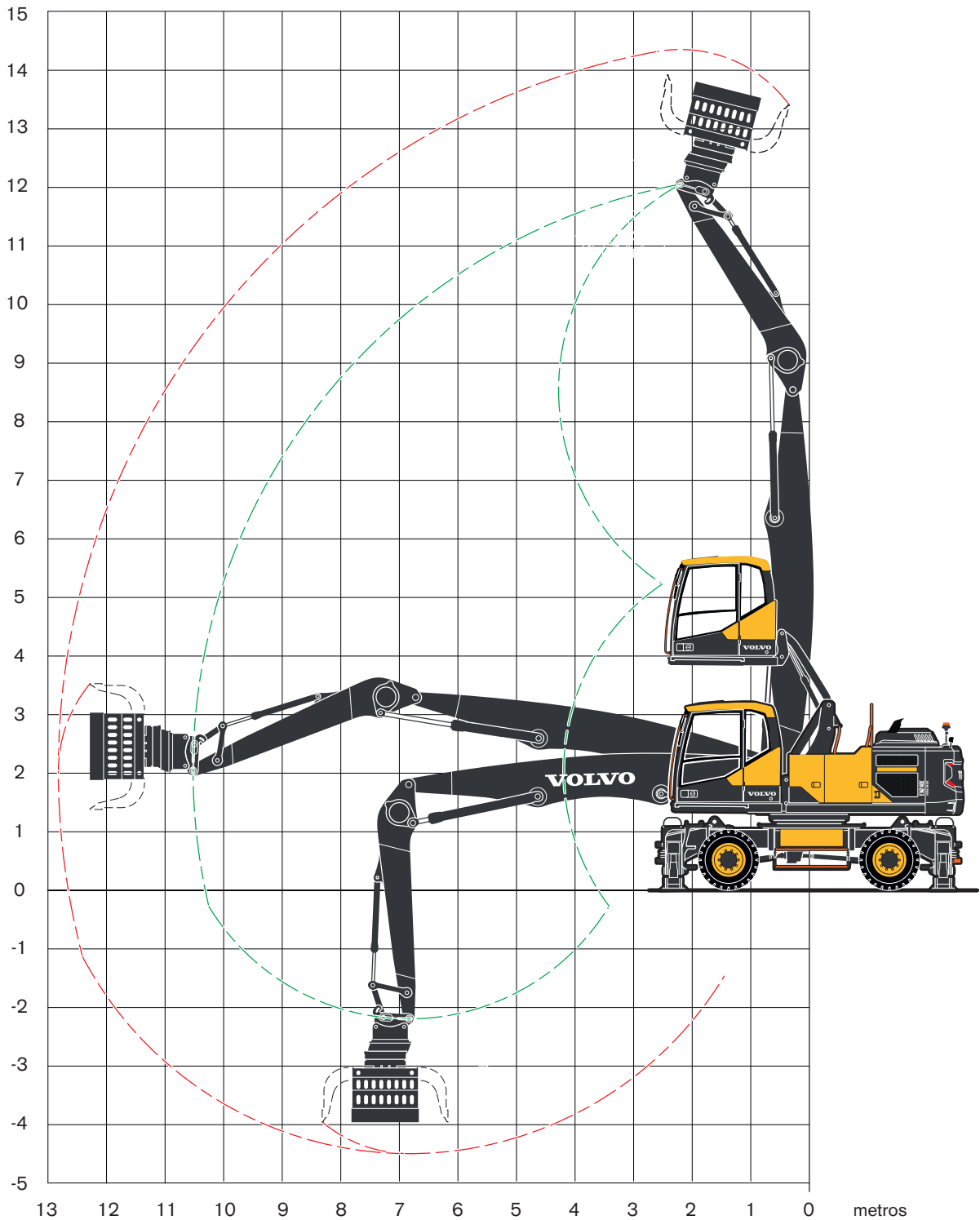

GARRA CLASIFICADORA

Con garra clasificadora en brazo clasificador

Anchura de apertura	mm	2 140
Altura, máx.	mm	1 615
Altura, mín.	mm	1 410
Volumen	l	800

Implementos recomendados

GARRA CLASIFICADORA

Capacidad de elevación a máximo alcance con soporte según ISO 10567: 3 400 kg

Enganche rápido S60, peso: 155 kg

Volumen	Peso (solo garra) kg	Capacidad máx. de carga kg	Densidad máxima del material			
			Enganche directo		S60	
			Peso kg	Densidad t/m ³	Peso kg	Densidad t/m ³
I						
450	1 020	5 000	1 185	5,5	1 235	5,5
500*	1 175*	5 000*	1 340*	4,7*	1 390*	4,3*
800	1 485	6 000	1 650	2,5	1 700	2,3

Nota: Se recomiendan los tamaños y pesos marcados con un asterisco (*).

CAPACIDAD DE ELEVACIÓN MANIPULADORA DE MATERIALES EW240E

En el extremo del brazo sin garra. Para la capacidad de elevación incluida la garra, simplemente reste el peso real de las piezas de los valores siguientes. Con contrapeso pesado. **Unidad: 1 000 kg**

Notas: 1. Presión de trabajo = 35 MPa 2. Los valores anteriores cumplen con la norma ISO 10 567.

No superan el 87 % de la capacidad de elevación hidráulica o el 75% de carga de volteo con la máquina sobre un terreno firme y nivelado. 3. Las capacidades de carga marcadas con un asterisco (*) están limitadas por la capacidad de elevación hidráulica de la máquina, más que por la carga de volteo.

	Punto de elevación	Alcance desde el centro de la máquina (u = soporte arriba/d = soporte abajo)																						
		4,5 m				6,0 m				7,5 m				9,0 m				Máx.						
		Transversal UC		Longitudinal UC		Transversal UC		Longitudinal UC		Transversal UC		Longitudinal UC		Transversal UC		Longitudinal UC		Transversal UC	Longitudinal UC					
		u	d	u	d	u	d	u	d	u	d	u	d	u	d	u	d	u	d	Máx.				
	12,0	-	-	-	-	-	-	-	-	-	-	-	-	-	-	-	-	-	-	11,4	11,4	11,4	11,4	2,5
	10,5	7,3	8,3	8,3	8,3	4,6	7,1	6,2	7,1	-	-	-	-	-	-	-	-	-	-	4,6	7,1	6,2	7,1	6,0
	9,0	7,5	7,8	7,8	7,8	4,7	6,7	6,4	6,7	3,2	6,0	4,4	6,0	-	-	-	-	-	-	3,0	5,9	4,1	5,9	7,8
	7,5	7,4	7,9	7,9	7,9	4,7	6,7	6,3	6,7	3,3	5,9	4,4	5,9	-	-	-	-	-	-	2,4	4,9	3,3	5,3	8,9
Pluma recta de 6,5 m	6,0	7,1	8,5	8,5	8,5	4,6	7,0	6,2	7,0	3,2	6,0	4,4	6,0	2,4	4,8	3,3	5,3	2,1	4,2	2,9	4,9	4,9	9,7	
Brazo clasificador de 4,0 m	4,5	6,7	9,7	9,3	9,7	4,3	7,5	5,9	7,5	3,1	6,2	4,2	6,2	2,3	4,7	3,2	5,3	1,9	3,9	2,6	4,7	10,2		
Puntales delanteros y traseros	3,0	6,0	11,0	8,6	11,0	4,0	8,1	5,6	8,1	2,9	6,1	4,1	6,5	2,2	4,7	3,1	5,4	1,8	3,7	2,5	4,4	10,5		
	1,5	5,5	8,6	8,0	8,6	3,8	8,3	5,3	8,4	2,8	6,0	3,9	6,6	2,2	4,6	3,0	5,3	1,7	3,7	2,4	4,1	10,5		
	0,0	5,3	6,9	6,9	6,9	3,6	8,1	5,2	8,2	2,7	5,8	3,8	6,4	2,1	4,5	3,0	5,0	1,8	3,8	2,5	3,8	10,3		
	-1,5	-	-	-	-	3,6	7,3	5,1	7,3	2,7	5,7	3,8	5,7	-	-	-	-	-	-	2,1	4,4	3,0	4,4	9,0

Equipo

EQUIPO ESTÁNDAR

Motor

Motor Volvo diesel turbo de 4 tiempos con refrigeración por agua, inyección directa y refrigerador de aire de carga que cumple con los requisitos sobre emisiones de la legislación europea Fase V
Precalentador de aire de admisión

Modo ECO

Filtro de combustible y separador de agua

Bomba de llenado de combustible: 50 l/min, con apagado automático

Radiador de núcleo de aluminio

Sistema de control electrónico/eléctrico

Sistema informatizado de diagnóstico y supervisión Contronics

Alarma de traslación

Sistema de ralentí automático ajustable

Monitor ajustable

Función de parada de seguridad/arranque e interruptor maestro de desconexión eléctrica

2 luces halógenas montadas en el bastidor

Soporte controlado con joystick (función de hoja / puntal en joystick IZD)

Alternador, 140 A

Baterías, 2 x 12 V/140 Ah

Motor de arranque, 24V / 5,5kW

CareTrack a través de GSM o satélite

Cámara de visión trasera

Cámara de visión lateral lado izquierdo

Superestructura

Bastidor superior reforzado y posición modificada de pluma y cilindros de pluma; fabricados a medida para la aplicación de manipulación de materiales
Luces traseras de LED

Plataformas de servicio con rejilla antideslizante

Punto de lubricación centralizado para rodamiento de giro

Chasis

Bastidor inferior más largo, más ancho y más rígido para proporcionar una mayor rigidez y durabilidad en aplicaciones de manipulación

Con 4 puntales reforzados y apoyos más grandes

Ejes anchos de 2,75 m

Transmisión de 3 velocidades más velocidad lenta hasta 20 km/h

Eje delantero oscilante $\pm 6^\circ$

Frenos de traslación de 2 circuitos

Bloqueo de eje extendido EAL

Peldaños en puntas (delantero y trasero) para un acceso más sencillo

Sistema hidráulico

Sistema hidráulico de detección automática de carga

Función de flotación de la pluma

Sistema de alivio de presión (servo acumulador)

Ventilador de refrigeración de embrague visco control proporcional

Válvula de seguridad de presión para pluma y brazo

Aceite hidráulico de larga duración ISO VG 46

Sistema de amortiguación de pluma

Función de giro suave

Función de limitación de brazo

Cabina e interior

Cabina hidráulica elevada Volvo Care Cab con escotilla de techo fija

Calefacción y aire acondicionado, automático

Soportes de cabina de amortiguación hidráulica

Asiento de operador ajustable y consola de control de joystick

Columna de dirección ajustable

Palanca de bloqueo de seguridad hidráulica

Joystick de control L8, con 5 interruptores de rodillo

La cabina, con eliminación de sonido y apta para todos los climas, incluye:

Portavasos

Cerraduras en la puerta

Cristal de seguridad, tintado

Alfombrilla de piso

Bocina

Área de almacenamiento amplia

Ventana delantera elevable

Parabrisas inferior extraíble

Cinturón de seguridad retráctil de 5,08 cm.

Limpiaparabrisas con lavaparabrisas y función intermitente

Visera, delantera, techo y trasera

Llave maestra de encendido

Limpiaparabrisas inferior

Equipamiento de excavación

Punto de lubricación centralizado

EQUIPAMIENTO OPCIONAL

Motor

Calentador de refrigerante diesel con temporizador digital

Calentador del bloque: 240 V

Separador de agua con calentador

Malla para el polvo

Ventilador reversible

Sistema de prelimpieza de turbo de admisión de aire

Micromalla y sellado para el compartimento del motor

Refrigeración tropical

Desconexión automática del motor

Paquete para residuos

Sistema de control electrónico/eléctrico

Luz de acceso con control remoto

Dirección de joystick (Comfort Drive Control)

Paso central eléctrico de 24 canales

Paquete de luces de trabajo LED de lujo (11) - incluye:

a) luces de acceso con control remoto

b) montadas en la pluma 2

c) parte trasera de la cabina (1) y montadas en contrapeso (1)

d) frente de cabina (4)

e) montado en brazo (2)

f) Luz LED para cámara de visión lateral

Control de velocidad de crucero

Sistema antirrobo

Preparación de inclinación y rotación de implementos

Rotativo de advertencia en cabina y contrapeso

Chasis

Neumáticos gemelos 10,00 – 20 / 11,00 – 20

Anillos de protección contra piedras

4 puntales + hoja de limpieza en frente

Caja de herramientas estándar o caja de herramientas de tipo cajón en cualquiera de los lados

Velocidad de traslación 20 km/h

Sistema hidráulico

Aceite hidráulico, biodegradable ISO VG32

Aceite hidráulico, biodegradable ISO VG46

Aceite hidráulico de larga duración ISO VG 32

Aceite hidráulico de larga duración ISO VG 68

Equipamiento hidráulico para implementos: pala mecánica de valvas y garra clasificadora

Función de limitación de altura

Control de caudal y presión

Cabina e interior

Protección contra caída de objetos (FOG)

Estructura de protección contra la caída de objetos (FOPS) montada en la cabina

Protección contra lluvia, delantera

Protección contra luz solar, escotilla de techo (acero)

Red de seguridad para la ventana delantera

Ventana de policarbonato de una pieza

Kit antivandalismo

Radio con reproductor de CD y entrada MP3

Cenicero

Encendedor

Asiento tapizado, con calefacción

Asiento tapizado, con calefacción y suspensión de aire

Asiento del operador de lujo

Equipamiento de excavación

Pluma de 6,5 m en pluma recta

Brazo de cuello de cisne 5,0 m

Brazo clasificador 4,0 m

Protección de mangueras de brazo

Mantenimiento

Calzos de ruedas

Kit de herramientas, mantenimiento diario

Implementos

Garra clasificadora

Garra poligrapa

SELECCIÓN DE EQUIPOS OPCIONALES VOLVO

Sistema Volvo Smart View



Limitación de altura de la pluma



Paquetes de protección



Paquetes para residuos



Neumáticos



Luces LED



No todos los productos se encuentran disponibles en todos los mercados. Siguiendo nuestra política de mejora continua, nos reservamos el derecho de modificar las especificaciones y el diseño sin previo aviso. Las ilustraciones no necesariamente muestran la versión estándar de la máquina.

VOLVO

Volvo Construction Equipment

volvo.com