



# EFS 1600

## ELEKTRO-SITZ-HOCHUBWAGEN

### STÖCKLIN – IHR NUTZEN

- Geringste Gangbreiten
- Geeignet für Blocklager
- Optimale Ergonomie
- Effizienter und schneller Umschlag
- Dem Betrieb angepasste Fahreigenschaften
- Beste Qualität und hohe Lebensdauer
- Drehstromantrieb 

### ERGONOMIE UND SICHERHEIT

Sämtliche Bedienfunktionen werden über den Multifunktionsgriff gesteuert. Zum hohen Ergonomiestandard gehören darüber hinaus die elektrische Lenkung, der verstellbare Schwingsitz sowie die gepolsterte Armlehne mit Ablagefächern. Ebenfalls serienmässig ist die höhenverstellbare Bodenplattform.

### AUFBAU UND AUSSTATTUNG

Das Gerät ist ein Produkt der HFS- Reihe, die konsequent nach dem Baukastenprinzip aufgebaut ist. Durch diverse Öffnungen und einen genialen Klappmechanismus sind alle zur Wartung notwendigen Bereiche gut zugänglich. Für den Betrieb mit Wechselbatterien ist ein Ausrollmechanismus vorgesehen. Zur Auswahl stehen diverse Mastvarianten mit Teil- oder Vollfreihub. Zum hohen Ausrüstungsstandard gehören nebst Tandemlastrollen auch ein NOT-AUS-Taster und der Kombi-Betriebsstundenzähler/ Batteriewächter.

Auch lieferbar in Ausführung:

- Ex 2G/3G nach Atex (Zone 1 und 2)
- EFF Spreizenstapler
- XXL, Chassisbreite 900 mm, Länge + 70 mm  
Hubhöhen bis 6300 mm

### ANTRIEB

Der Seitenantrieb und eine seitliche Stützrolle garantieren stets optimale Fahrstabilität. Der Drehstrom-Antriebsmotor ist vertikal, feststehend angeordnet; keine Kabelbewegungen beim Lenken. Mit der Leistung von 2,2 kW kann eine maximale Geschwindigkeit von 10,5 km/h erreicht werden.

### ELEKTRONIK

Kombinierte, frei programmierbare Mikroprozessorsteu-  
erung für Antrieb und Hydraulik.  
Ohne Fahrtrichtungsschützen.  
Das Fahrverhalten (Beschleunigung, Verzögerung,  
Geschwindigkeit) kann auf die jeweiligen Kundenbe-  
dürfnisse eingestellt werden.

### ABMESSUNGEN

Mit einer Breite von 800 mm ist das Gerät auch ideal für die Blocklagerung geeignet. Die geringe Vorbaulänge von 920 mm spart Platz in der Gangbreite oder ermöglicht einen schnelleren Palettenumschlag.

**Stöcklin**

# EFS 1600

## TECHNISCHE DATEN

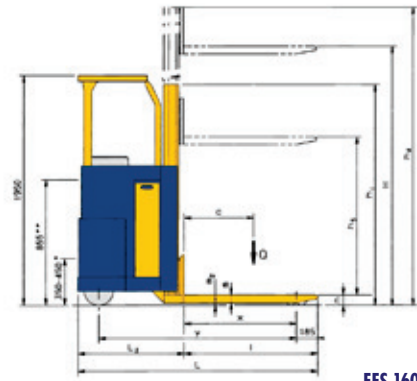
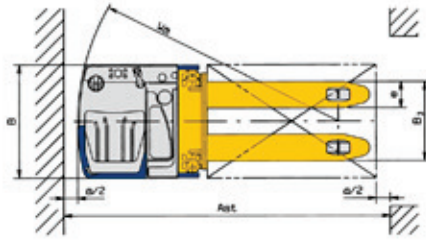

1.2	Typ	EFS 1600	
<b>Leistungsdaten</b>			
1.5	Tragfähigkeit/Last Initialhub	Q[kg]	-
	Tragfähigkeit/Last Gabelhub	Q[kg]	1600
1.6	Lastschwerpunktstabsabstand	c[mm]	600
5.1	Fahrgeschwindigkeit mit/ohne Last	[km/h]	10,0/10,5
5.2	Hubgeschwindigkeit mit/ohne Last	[m/s]	0,15/0,3
5.3	Senkgeschwindigkeit mit/ohne Last	[m/s]	0,5/0,3
5.8	max. Steigfähigkeit mit/ohne Last	[%]	8,0/17,0

<b>Abmessungen</b>			
1.8	Lastabstand	x [mm]	965 (715)
1.9	Radstand	y [mm]	1705 (1455)
4.4	Initialhub	hi [mm]	-
4.15	Gabellhöhe abgesenkt	h [mm]	90
4.19	Gesamtlänge	L [mm]	2070 (1820)
4.20	Vorbaulänge	L2 [mm]	920
4.21	Gesamtbreite	B [mm]	800
4.22	Gabelmasse	s/e/l [mm]	60/185/1150 (900)
4.25	Gabelausenabstand	B3 [mm]	560
4.32	Bodenfreiheit abgesenkt	m2 [mm]	30
4.34	Arbeitsgangbreite Palette 800x1200	Ast [mm]	2300
	Sicherheitsabstand	a/2 [mm]	100
4.35	Wenderadius	Wa [mm]	1865 (1615)

( ) = Option Gabellänge 900 mm

Mastvarianten	4.2				4.3				4.4				4.5			
	Typ	Bauhöhe h1	Freihub h5	Hubhöhe H	Totalhöhe ausgefahren h4	Typ	Bauhöhe h1	Freihub h5	Hubhöhe H	max. Höhe h4	Typ	Bauhöhe h1	Freihub h5	Hubhöhe H	max. Höhe h4	
	A18	1470	100	1786	2330	B18	1410	890	1786	2240						
	A24	1710	100	2386	2840	B24	1710	1290	2386	2840						
	A28	1910	100	2786	3240	B28	1910	1490	2786	3240						
	A30	2010	100	2986	3420	B30	2010	1590	2986	3440						
	A34	2210	100	3386	3840	B34	2210	1790	3386	3840						
	A38	2410	100	3786	4240	B38	2410	1990	3786	4240						
						C39	1845	1415	3936	4376						
						C44	2010	1585	4436	4876						
						C48	2150	1735	4836	5276						
						C52	2370	1985	5236	5676						

<b>Gewichte (Mast A 28, Batterie 465 Ah, 1600 kg)</b>			
2.1	Eigengewicht inkl. Batterie	[kg]	1520
2.2	Achslast mit Last vorn/hinten	[kg]	1430/1690
2.3	Achslast ohne Last vorn/hinten	[kg]	1110/410
<b>Räder</b>			
3.1	Bereifung alle Räder		Vulkollan
3.2	Antriebsrad		1x254/82
3.3	Lastrollen		4x83/70
3.4	Stützrollen		1x2x140/40

<b>Antrieb und Steuerung</b>			
6.1	Fahrmotor AC	[kW]	2,2
6.2	Hubmotor DC	[kW]	3,0
8.1	Fahrsteuerung	[A]	480
5.10	Fahrbremse		Motor und Gegenstrom
	Feststellbremse elektromechanisch	[Nm]	32

<b>Batterie</b>			
6.3	Batterieart		PPV-DIN
6.4	Batteriespannung, Kapazität	[V/Ah]	24/465 (620*)
	Batterietyp		3EPzS465 (4EPzS620*)

\* Längen L und L2 + 85 mm

Wir von Stöcklin oder unser Partner in Ihrer Nähe beraten Sie gerne.

# Stöcklin

**Stöcklin Logistik AG**  
 Förder- und Lagertechnik  
**CH-4143 Dornach**  
 Tel. +41 (0) 61 705 81 11  
 Fax +41 (0) 61 705 84 70  
 E-Mail [unit-f@stoeklin.com](mailto:unit-f@stoeklin.com)  
[www.stoeklin.com](http://www.stoeklin.com)



SWISS MADE / ISO 9001

Technische Änderungen vorbehalten.