



ASSALONI.COM S.p.A. 40042 Lizzano in Belvedere (BO) - Italy - Via Luigi Assaloni, 4
 Tel. +39-0534 51353 - Fax +39-0534 51583 info@assaloni.com www.assaloni.com



E90X LAMA TELESCOPICA PER AUTOSTRADE ED AEROPORTI

E90X-40/59

E90X-40/66

E90X42/70



MOD. E90X - I - Rev.3 04/11 I dati tecnici sono informativi e non impegnativi.



www.assaloni.com

OSCILLAZIONE

Sistema centrale (brevettato) che permette di seguire l'inclinazione stradale.

ROTAZIONE

Angolazione da +32° a -32°.



INSERTO IN POLIURETANO

Inserito tra il coltello in acciaio e l'alerone consente l'eliminazione di qualsiasi vibrazione e la rotazione del coltello in presenza di ostacoli con ritorno automatico in posizione di lavoro una volta superati.

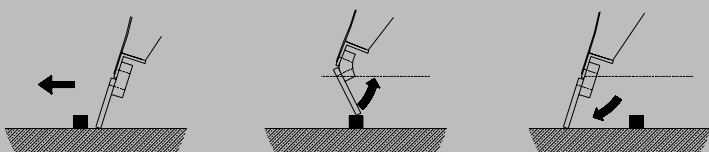

LAMA CHIUSA

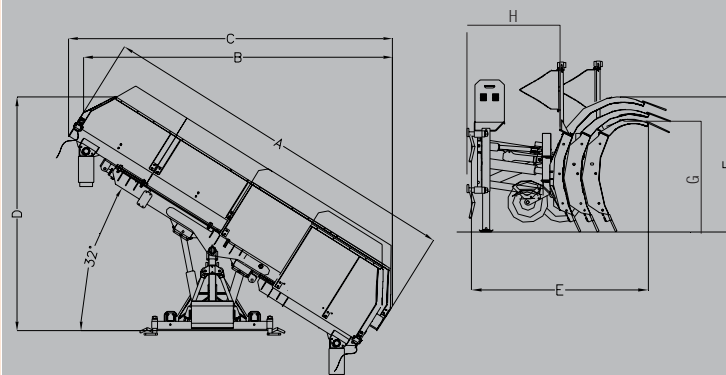

LAMA APERTA

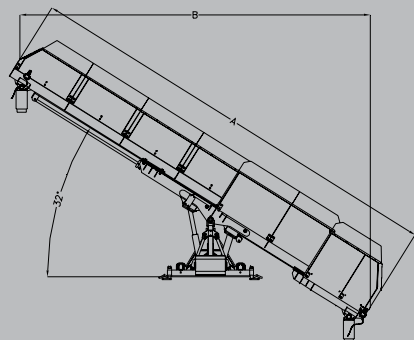

CARATTERISTICHE TECNICHE	E90X 40/59	E90X 40/66	E90X 42/70	
Lunghezza coltello (variabile)	A 4000-5900	4000-6600	4167-6967	mm
Apertura di sgombero	B 3390-4700	3390-5400	3550-5890	mm
Ingombro minimo per passaggi stretti	C 3560	3560	3650	mm
Sbalzo massimo in trasferimento	D 2560	2560	2610	mm
Sbalzo con lama dritta	E 1760	1760	1760	mm
Altezza alerone sinistro	G 1100	1100	1100	mm
Altezza alerone destro	F 1340	1340	1340	mm
Altezza alerone centrale	1210	1210	1210	mm
Altezza massima da terra	400	400	400	mm
Baricentro	H 1000	1000	1000	mm
Massa versione base	1550	1600	1660	Kg



E90X

LAMA TELESCOPICA PER AUTOSTRADE ED AEROPORTI

E90X-40/59

E90X-40/66

E90 42/70

Lama telescopica per sgombero ad alta velocità, costituita da un corpo fisso a struttura monolitica e da due elementi estensibili, uno sul lato sinistro e uno sul lato destro, i quali consentono di variare la larghezza di lavoro a seconda delle diverse tipologie di percorsi stradali. Dotata di regolazioni idrauliche che permettono la rotazione destra-sinistra, il sollevamento-abbassamento e il movimento degli elementi estensibili. Adatta allo sgombero su aeroporti e autostrade.

OSCILLAZIONE REGISTRABILE

Compensa le differenze di peso esistenti tra il lato destro e quello sinistro.

SISTEMA CENTRALE DI OSCILLAZIONE -BREVETTATO-

Blocca la lama in perfetta posizione orizzontale a lama sollevata e la rende invece completamente libera di seguire il piano stradale a lama abbassata in posizione di lavoro ottenendo un consumo regolare del coltello.

LUCI D'INGOMBRO A LED

A richiesta, sono resistenti alle vibrazioni ed all'umidità.

CURVATURA DELL'ALERONE

Il particolare profilo, completato da un rialzo in lamiera imbullonato, consente un ottimo scarico anche in presenza di quantità elevate di neve.

VALVOLA BY-PASS

Nel circuito idraulico della rotazione garantisce un'efficace ammortizzazione contro gli urti laterali.

GREMBIULINA PARASPRUZZI IN GOMMA

A richiesta, limita gli spruzzi della neve sul parabrezza.

ATTACCO RAPIDO ALLA MOTRICE

Disponibile oltre che nella versione ASSALONI (brevettata) anche nelle versioni DIN 76060, o SETRA.

PIEDI D'APPOGGIO

Con regolazione meccanica dell'altezza da terra.

CENTRALINA ELETTROIDRAULICA

Possibilità di montaggio a richiesta sul quadrante della lama stessa.

RUOTE DI APPOGGIO REGISTRABILI -BREVETTATO-

A richiesta, precaricabili con campo di lavoro automatico, non offrono alcun attrito sul terreno, sono adatte per il lavoro ad alta velocità o quando si utilizzano coltelli in gomma o materiale plastico.



PIEDI D'APPOGGIO IDRAULICI

A richiesta.



FISSAGGI RAPIDI DEI COLTELLI -BREVETTATO-

A richiesta, permettono di facilitare ed abbreviare il tempo di montaggio dei coltelli sulla lama.



KIT FARI AUSILIARI

A richiesta, conformi alle leggi sulla circolazione stradale ripetono i fari del veicolo.



BORDI LATERALI

A richiesta, in materiale plastico, sono ideali per la pulizia vicino ai new-jersey e come aiuto allo scarico.



RUOTA DI APPOGGIO LATERALE

A richiesta, disponibile anche nella versione a rullo, è un ottimo fine corsa di sicurezza per il lavoro in prossimità di new-jersey (ruota) o guard-rail (rullo).

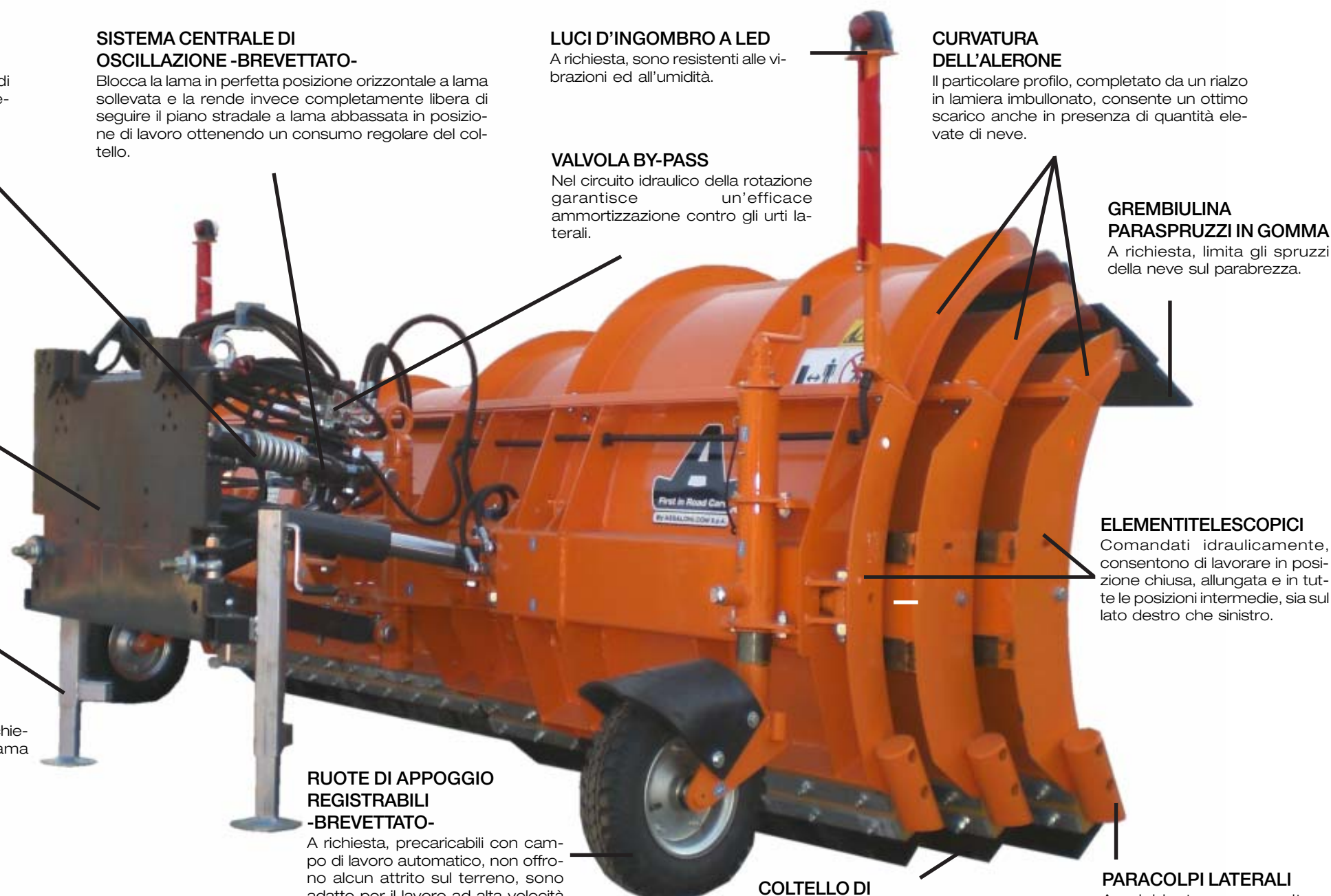

ELEMENTI TELESCOPICI

Comandati idraulicamente, consentono di lavorare in posizione chiusa, allungata e in tutte le posizioni intermedie, sia sul lato destro che sinistro.

COLTELLO DI RASCHIAMENTO IN ACCIAIO

Disponibile a richiesta anche in POLIURETANO O KOMBI.

PARACOLPI LATERALI

A richiesta, per evitare impuntamenti contro ostacoli laterali.