

DOOSAN

Escavatori da demolizione

DX235DM-5 DX530DM-5

	DX235DM-5	DX530DM-5
Potenza max	169 CV	385 CV
Peso operativo	28,5 t	60,5 t
Peso max attrezzo	1,8 ~ 2,1 t	2,6 ~ 3,0 t
Altezza max al perno	18 m	27,5 m



DALLA DEMOLIZIONE ALLA REINVENZIONE

SISTEMA DI AGGANCIO DEL BRACCIO

La configurazione modulare del braccio e il meccanismo di bloccaggio idraulico offrono al cliente una soluzione completa e flessibile che consente l'utilizzo dell'escavatore per la demolizione, ma anche per altre applicazioni in cantiere. (1) L'attacco rapido velocizza il passaggio dal braccio demolitore a quello da scavo e viceversa. (2)

CABINA INCLINABILE

La cabina inclinabile a 30° offre ottima visibilità e riduce l'affaticamento nei lavori di demolizione a grande altezza.

SISTEMA ANTIRIBALTAMENTO

Il limite di ribaltamento è calcolato in base all'accessorio montato. Il sistema genera un allarme all'approssimarsi al limite di sicurezza e arresta il movimento dei cilindri quando il limite viene raggiunto.

SICUREZZA

Telecamera posteriore e ampi specchietti laterali, fari di lavoro potenti, piattaforma e gradini antisdrucchiolo. Corrimano sulla torretta.

Cabina FOGS con ripari di protezione anteriori e posteriori contro l'ingresso di oggetti in abitacolo (ISO 10262).





COMFORT

Cabina tra le più spaziose sul mercato, con livelli di vibrazioni e rumorosità inferiori e visibilità panoramica eccellente. Sedile riscaldato a sospensione pneumatica completamente regolabile e aria condizionata con climatizzatore di serie.

FILTRAGGIO AVANZATO

Filtri della massima efficienza rimuovono acqua, polvere e particolato aereo, proteggendo al meglio il valore dell'investimento.

SOTTOCARRO A ESTENSIONE IDRAULICA

La carreggiata del carro può essere estesa o ridotta idraulicamente per ottenere massima stabilità nel lavoro e il minimo ingombro durante il trasporto.

CONTROLLABILITÀ

Esclusiva manopola di scorrimento multifunzione, 4 modalità di lavoro e 4 di erogazione della potenza, comando proporzionale, monitor interattivo a colori LCD TFT da 7".

POSSIBILITÀ DI SCELTA DEGLI ACCESSORI DA DEMOLIZIONE



Frantumatore fisso



Frantumatore rotante



Multi-processore



Pinza multiuso



Attacco rapido



SICUREZZA SEMPRE AL PRIMO POSTO

Gli escavatori da demolizione Doosan sono costruiti per la potenza: la potenza per abbattere le strutture più resistenti e la potenza e la stabilità necessarie per tenere l'operatore sempre al sicuro.

DEMOLIRE IN PIENA SICUREZZA

CABINA INCLINABILE

La cabina inclinabile permette all'operatore di mantenere una postura comoda e di affaticarsi di meno durante i lavori di demolizione. Le valvole di sicurezza sono collocate in cabina e dietro di essa. In caso di emergenza, la cabina può essere abbassata dall'operatore o dall'esterno dell'abitacolo.

CARATTERISTICHE DI SICUREZZA DI SERIE

- FOGS: ripari di protezione contro la caduta e la proiezione di oggetti
- Telecamera e specchietti: forniscono visibilità panoramica a norma ISO 5006 (DX235: telecamere posteriore e laterale, DX530: telecamera posteriore)
- Valvola di sicurezza per i cilindri: trattiene l'accessorio da lavoro in caso di rottura delle tubature o dei flessibili idraulici

SOTTOCARRO A ESTENSIONE IDRAULICA (CARREGGIATA ESTESA)

La regolazione idraulica della carreggiata permette di ottenere la massima stabilità dalla macchina. Con il sottocarro esteso, la macchina ha capacità di sollevamento laterali superiori e rimane stabile durante la rotazione della torretta.

SISTEMA ANTIRIBALTAMENTO

Il sistema di allarme antiribaltamento protegge l'operatore assicurando il monitoraggio continuo della posizione della macchina e dell'accessorio di lavoro. Il sistema avvisa l'operatore quando la macchina si approssima ai limiti di sicurezza e ne arresta i movimenti quando il limite viene raggiunto.



1. Sistema antiribaltamento
2. FOGS
3. Ampio tettuccio
4. Visibilità in basso a destra migliorata
5. Joystick e interruttori integrati in console di comando regolabili
6. Leve separate per la regolazione dell'altezza del sedile e dell'inclinazione della sospensione
7. Pedale per comando ausiliario a 1 o 2 vie
8. Pedali ergonomici



LAVORARE NEL COMFORT

LO SPAZIO DI LAVORO IDEALE, DISEGNATO ATTORNO A VOI

I DX235DM-5 e DX530DM-5 sono stati progettati per fornirvi il migliore ambiente di lavoro possibile. La cabina pressurizzata è conforme ai requisiti di sicurezza ISO. L'abitacolo è ampio e il sedile riscaldato a sospensione pneumatica interamente regolabile è di serie. Comodamente seduto, l'operatore ha i vari vani portaoggetti direttamente a portata di mano e gode di vista panoramica completa attorno alla macchina. Rumore e vibrazioni estremamente ridotti e l'aria condizionata e il climatizzatore a controllo automatico consentono lunghe ore di lavoro senza stancarsi.

L'AMBIENTE DI LAVORO MIGLIORE IN ASSOLUTO

Gli escavatori cingolati Doosan sono dotati di motori all'avanguardia dai bassi consumi e conformi alle normative europee Stage IV per la riduzione delle emissioni inquinanti e a quelle per la limitazione delle emissioni sonore.

I bassi livelli di vibrazioni e rumorosità all'interno dell'abitacolo si traducono in un comfort eccezionale per l'operatore, mentre l'efficienza dei filtri aria è garanzia di un ambiente di lavoro salubre.

PEDALE PER AVANZAMENTO RETTILINEO

Utile quando la macchina deve procedere in linea retta, assicura comfort sulle superfici in pendenza e durante movimenti combinati.

PEDALE PROPORZIONALE A DUE VIE

Per ottenere il massimo comfort durante l'utilizzo degli accessori, l'operatore può impostare con facilità i comandi in base alle sue preferenze scegliendo sul pannello di controllo tra l'azionamento mediante i selettori a rotella su joystick o quello a pedale.

SEDILE A SOSPENSIONE PNEUMATICA RISCALDATO (DI SERIE)

Oltre a essere regolabile e fornito di supporto lombare, il sedile è dotato di sistema di sospensione pneumatica che riduce le vibrazioni. In più è riscaldato (con attivazione a pulsante). Un comodo vano portaoggetti è collocato proprio sotto il sedile.

ARIA CONDIZIONATA CON CLIMATIZZATORE

L'operatore può impostare il flusso d'aria scegliendo tra 5 diverse modalità e il sistema regola automaticamente la temperatura dell'aria e la velocità della ventola. La funzione di ricircolo aria è disponibile.

AUTORADIO MP3/USB

Letture MP3 (autoradio MP3/USB con lettore CD opzionale).

VANI PORTAOGGETTI

La nuova cabina offre sette vani portaoggetti, di cui uno isothermico (e collegato al climatizzatore).

BUSSOLE ANTIVIBRANTI CABSUS

La cabina è montata su un nuovo sistema di sospensione (bussole CabSus) che smorza le vibrazioni e protegge dagli urti. Questi supporti assorbono sollecitazioni e vibrazioni in maniera molto più efficace rispetto ai normali supporti antivibranti viscosi.





AFFIDABILITÀ: UN'ABITUDINE DI VITA

La vostra professione richiede attrezzature affidabili. Doosan pone durata e affidabilità al cuore delle priorità progettuali delle sue macchine. Strutture e materiali sono sottoposti a rigide prove di resistenza e durata nelle condizioni più estreme.

MACCHINE PROGETTATE PER DURARE A LUNGO NEGLI IMPIEGHI PIÙ IMPEGNATIVI

TELAIO A X ULTRA RESISTENTE

Progettato utilizzando simulazioni tridimensionali computerizzate e il metodo dell'analisi a elementi finiti (FEA), il carro a X offre livelli di robustezza e integrità strutturale ottimali.

CARRO ROBUSTO

- Catena con maglie autolubrificanti a tenuta che ne garantiscono l'affidabilità a lungo termine. Tre tipi di piastre antiscingolamento sono disponibili per assicurare protezione, allineamento e prestazioni sempre ottimali: normali, doppie e a lunghezza intera, secondo l'applicazione
- Molla e ruota tendicingolo congiunte per una lunga durata e praticità manutentiva
- Ruote motrici per impieghi gravosi realizzate con getto di acciaio a garanzia della più elevata resistenza
- Rulli dei cingoli con lubrificazione permanente a vita

BRACCIO E BILANCIERE IRROBUSTITI

Test intensivi vengono utilizzati durante la progettazione delle nostre macchine per calcolare la migliore distribuzione del carico sulla struttura del braccio.

Combinato con l'incremento dello spessore dei materiali impiegati, questo metodo di analisi ci ha consentito di limitare la fatica dei componenti, migliorando affidabilità e durata.

Barre di rinforzo supplementari e struttura centrale e flangia terminale irrobustite migliorano la protezione della base del bilanciante.

FILTRAGGIO AVANZATO

- Filtri carburante e separatore d'acqua: il separatore d'acqua ad alte prestazioni di tipo a filtro cattura con efficacia la condensa, riducendo le impurità e contribuendo a ridurre al minimo i problemi dovuti alla qualità del gasolio. I prefiltri e i filtri principali doppi di serie assicurano un livello estremamente elevato di purezza e riducono al minimo le avarie dell'impianto di alimentazione.
- Prefiltro ciclonico: la durata del filtro aria e l'efficienza del motore sono direttamente legate alla quantità di detriti ingeriti nella presa d'aspirazione del propulsore. Il prefiltro ciclonico (presente di serie) rappresenta quindi il primo stadio del sistema di aspirazione e previene l'ingresso della maggior parte dei detriti più pesanti dell'aria. Autopulente ed esente da manutenzione, il sistema espelle tutti i tipi di detriti misti, inclusi fango, neve, pioggia, foglie, segatura, fieno, ecc.

PERNI E BOCCOLE A TECNOLOGIA AVANZATA

Per il perno di articolazione del braccio viene utilizzato un metallo a elevata lubrificazione che ne migliora la durata e prolunga gli intervalli di ingrassaggio. Il perno della benna monta boccole EM (Enhanced Macrosurface). Queste presentano un particolare profilo superficiale e un rivestimento autolubrificante che migliorano la lubrificazione e agevolano la rimozione dei detriti. Dischi ultrasensibili all'usura e spessori per lo snodo della benna in materiale polimerico migliorano ulteriormente la durata.

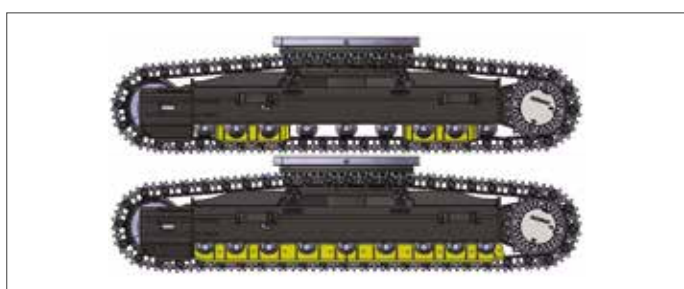
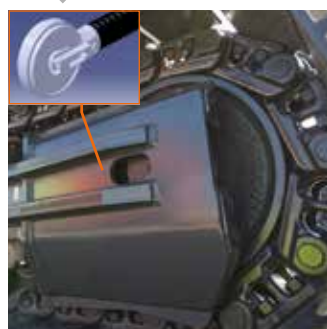

Piastre antiscingolamento: migliorano la protezione e l'allineamento dei cingoli e le prestazioni della macchina durante la traslazione. 2 piastre per cingolo di serie su DX235DM-5 e 3 piastre sul DX530DM-5 (piastre doppie e a lunghezza intera disponibili a richiesta). La disponibilità di più opzioni permette di scegliere la soluzione più adatta, anche per le applicazioni più estreme.

SPECIFICHE TECNICHE

DX235DM-5

MOTORE

Progettato per assicurare efficienza dei consumi e prestazioni eccezionali, il diesel Doosan Stage IV è pienamente conforme alle più recenti normative sulle emissioni inquinanti. Iniettori carburante ad alta pressione, intercooler aria-aria e gestione elettronica ottimizzano il rendimento della macchina. 4 tempi raffreddato ad acqua, turbocompressore con valvola Wastegate, ricircolo dei gas di scarico (EGR) e riduzione catalitica selettiva (SCR). Non richiede filtro antiparticolato (DPF).

Modello

Doosan DLo6P

Cilindri

6

Potenza nominale a 1800 rpm

SAE J1995	124 kW (169 CV)
SAE J1349	121 kW (165 CV)
ISO 9249	121 kW (165 CV)

Coppia max

77 kgf·m (755 Nm) @ 1400 rpm

Minimo (basso - alto)

800 [±10] - 1900 [±25] rpm

Cilindrata

5890 cm³

Alesaggio × Corsa

100 mm × 125 mm

Motorino di avviamento

24 V × 6 kW

Batterie - Alternatore

2 × 12 V, 150 Ah - 24 V, 80 A

Filtro aria

Filtro aria a doppio elemento e separatore di polveri con prefiltra Turbo

MECCANISMO DI ROTAZIONE

Il meccanismo di rotazione utilizza un motore a pistoni assiali che muove un riduttore epicicloidale a 2 stadi a bagno d'olio e assicura la massima coppia.

- Ralla di rotazione: cuscinetto a una corona di sfere a contatto obliquo e ingranaggio interno temprato a induzione
- Pignone e ingranaggio interno immersi in bagno di lubrificante

Velocità di rotazione max

10,9 rpm

Coppia di rotazione max

8400 kgf·m

IMPIANTO IDRAULICO

Il sistema elettronico di ottimizzazione della potenza e-EPOS (Electronic Power Optimising System) è il cervello dell'escavatore: garantisce massima efficienza dell'impianto idraulico riducendo al minimo il consumo di carburante in tutte le condizioni operative.

Per armonizzare il funzionamento di motore e impianto idraulico, l'e-EPOS è collegato alla centralina elettronica del motore (ECU) mediante una linea di connessione dati.

- L'impianto idraulico consente movimenti indipendenti o combinati
- Le due velocità di traslazione offrono la scelta tra una coppia maggiore o una velocità più alta
- Il sistema a pompe cross-sensing riduce i consumi
- Sistema di decelerazione automatica
- 4 modalità di lavoro, 4 modalità di erogazione della potenza
- Controllo di portata e pressione dei circuiti ausiliari idraulici mediante il pannello di controllo
- Controllo della portata delle pompe idrauliche assistito elettronicamente

Pompe principali

2 × pompe a pistoni assiali tandem a cilindrata variabile
Portata massima a 1800 rpm 2 × 206,5 L/min

Pompa di pilotaggio

Pompa a ingranaggi
Portata massima a 1800 rpm 27 L/min

Taratura valvole di sicurezza

Power Up	350 kg/cm ²
Traslazione	330 kg/cm ²
Rotazione	270 kg/cm ²
Pilotaggio	40 kg/cm ²

CABINA

Gli impianti di riscaldamento e aria condizionata sono integrati per assicurare un controllo ottimale della climatizzazione. La ventola a controllo automatico genera un flusso di aria filtrata e pressurizzata che viene distribuito tramite le bocchette presenti nell'abitacolo.

Il sedile riscaldato regolabile a sospensione pneumatica è dotato di cintura di sicurezza. L'operatore può regolare il sedile ergonomico e la console dei joystick indipendentemente tra loro in base alle sue preferenze.

SOTTOCARRO

Ciascun cingolo è azionato da un motore indipendente a pistoni assiali e coppia elevata per mezzo di un riduttore planetario. Due leve/pedali di comando garantiscono una traslazione fluida con controrotazione a richiesta.

I longheroni proteggono i motori di traslazione, i freni e i riduttori planetari. I freni multidisco dei cingoli sono con innesto a molla e rilascio idraulico.

Velocità di traslazione (bassa / alta)

3,0 / 5,5 km/h

Trazione max

27,5 t

Pendenza superabile max

35° / 70%

CARRO

Costruzione estremamente robusta. Fabbricato con materiali durevoli di alta qualità. Struttura interamente saldata progettata per limitare lo stress.

- Rulli dei cingoli con lubrificazione permanente a vita
- Ruote motrici e tenditori con guarnizioni flottanti
- Pattini dei cingoli in lega temprata a induzione con tripla costolatura
- Perni di collegamento trattati termicamente
- Dispositivo idraulico di regolazione dei cingoli con meccanismo di tensionamento ammortizzato

Rulli superiori (pattini standard)

2

Rulli inferiori

8

Numero di maglie e di pattini per lato

49

Passo maglie

190 mm

CAPACITÀ DEI SERBATOI

Serbatoio carburante	339 L
Impianto di raffreddamento (radiatore)	38,4 L
Serbatoio urea (DEF)	31,5 L
Serbatoio olio idraulico	200 L
Olio motore	27 L
Impianto di rotazione	5 L
Motore di traslazione	2 × 3 L

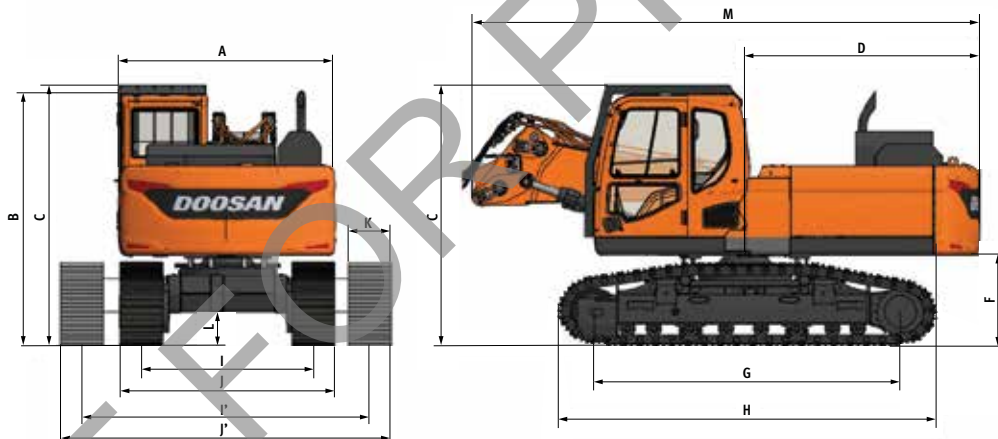

DIMENSIONI E PESI – MACCHINA BASE

	Unità	DX235DM-5
A Larghezza torretta	mm	2545
B Altezza totale	mm	2960
C Altezza totale (FOGS inclusa)	mm	3055
D Raggio di rotazione posteriore	mm	2755
F Altezza min da terra del contrappeso*	mm	1070
G Lunghezza interasse	mm	3650
H Lunghezza cingoli	mm	4445
I Carreggiata sottocarro (ridotta)	mm	2040
I' Carreggiata sottocarro (estesa)	mm	3240
J Carreggiata ai cingoli (ridotta)	mm	2540
J' Carreggiata ai cingoli (estesa)	mm	3740
K Larghezza pattini	mm	500
L Altezza da terra min*	mm	420
M Lunghezza totale (senza braccio)	mm	5960
Peso	kg	24000

* con costolatura pattini

SPECIFICHE TECNICHE

DX530DM-5

MOTORE

Progettato per offrire prestazioni superiori e ridurre i consumi, il diesel Stage IV Scania è pienamente conforme alle più recenti normative sulle emissioni inquinanti. Iniettori carburante ad alta pressione, intercooler aria-aria e gestione elettronica ottimizzano il rendimento della macchina. Motore a 4 tempi con raffreddamento ad acqua, turbocompressore a geometria variabile, ricircolo dei gas di scarico (EGR) e riduzione catalitica selettiva (SCR), non richiede filtro antiparticolato (DPF).

Modello

Scania DC13

Cilindri

6

Potenza nominale a 1800 rpm

SAE J1995	283 kW (385 CV)
SAE J1349	278 kW (378 CV)
ISO 9249	278 kW (378 CV)

Coppia max

179,9 kgf·m (1765 Nm) @ 1300 rpm

Minimo (basso - alto)

750 [±20] - 1900 [±25] rpm

Cilindrata

12700 cm³

Alesaggio × Corsa

130 mm × 160 mm

Motorino di avviamento

24 V × 6 kW

Batterie - Alternatore

2 × 12 V, 200 Ah - 28 V, 100 Ah

Filtro aria

Filtro aria a doppio elemento e separatore di polveri Cyclone Turbo con prefiltra

MECCANISMO DI ROTAZIONE

Il meccanismo di rotazione utilizza un motore a pistoni assiali che muove un riduttore epicicloidale a 2 stadi a bagno d'olio e assicura la massima coppia.

- Ralla di rotazione: cuscinetto a una corona di sfere a contatto obliquo e ingranaggio interno temprato a induzione
- Pignone e ingranaggio interno immersi in bagno di lubrificante

Velocità di rotazione max

8,6 rpm

Coppia di rotazione max

20130 kgf·m

IMPIANTO IDRAULICO

Il sistema elettronico di ottimizzazione della potenza e-EPOS (Electronic Power Optimising System) è il cervello dell'escavatore: garantisce massima efficienza dell'impianto idraulico riducendo al minimo il consumo di carburante in tutte le condizioni operative.

Per armonizzare il funzionamento di motore e impianto idraulico, l'e-EPOS è collegato alla centralina elettronica del motore (ECU) mediante una linea di connessione dati.

- L'impianto idraulico consente movimenti indipendenti o combinati
- Le due velocità di traslazione offrono la scelta tra una coppia maggiore o una velocità più alta
- Il sistema a pompe cross-sensing riduce i consumi
- Sistema di decelerazione automatica
- 4 modalità di lavoro, 4 modalità di erogazione della potenza
- Controllo di portata e pressione dei circuiti ausiliari idraulici mediante il pannello di controllo
- Controllo della portata delle pompe idrauliche assistito elettronicamente

Pompe principali

2 × pompe a pistoni assiali tandem a cilindrata variabile

Portata massima a 1800 rpm 2 × 355 L/min

Pompa di pilotaggio

Pompa a ingranaggi

Portata massima a 1800 rpm 24,12 L/min

Taratura valvole di sicurezza

Accessorio	350 kg/cm ²
Traslazione	350 kg/cm ²
Rotazione	300 kg/cm ²
Pilotaggio	40,8 kg/cm ²

CABINA

Gli impianti di riscaldamento e aria condizionata sono integrati per assicurare un controllo ottimale della climatizzazione.

La ventola a controllo automatico genera un flusso di aria filtrata e pressurizzata che viene distribuito tramite le bocchette presenti nell'abitacolo.

Il sedile riscaldato regolabile a sospensione pneumatica è dotato di cintura di sicurezza. L'operatore può regolare il sedile ergonomico e la console dei joystick indipendentemente tra loro in base alle sue preferenze.

SOTTOCARRO

Ciascun cingolo è azionato da un motore indipendente a pistoni assiali e coppia elevata per mezzo di un riduttore planetario. Due leve/pedali di comando garantiscono una traslazione fluida con controrotazione a richiesta.

I longheroni proteggono i motori di traslazione, i freni e i riduttori planetari. I freni multidisco dei cingoli sono con innesto a molla e rilascio idraulico.

Velocità di traslazione (bassa / alta)

3,1 / 5,4 km/h

Trazione max

38,8 t

Pendenza superabile max

35° / 70%

CARRO

Costruzione estremamente robusta. Fabbricato con materiali durevoli di alta qualità. Struttura interamente saldata progettata per limitare lo stress.

- Rulli dei cingoli con lubrificazione permanente a vita
- Ruote motrici e tenditori con guarnizioni flottanti
- Pattini dei cingoli in lega temprata a induzione con tripla costolatura
- Perni di collegamento trattati termicamente
- Dispositivo idraulico di regolazione dei cingoli con meccanismo di tensionamento ammortizzato

Rulli superiori (pattini standard)

3

Rulli inferiori

9

Numero di maglie e di pattini per lato

53

Passo maglie

216 mm

CAPACITÀ DEI SERBATOI

Serbatoio carburante	685 L
Impianto di raffreddamento (radiatore)	90 L
Serbatoio urea (DEF)	70 L
Serbatoio olio idraulico	390 L
Olio motore	45 L
Impianto di rotazione	2 × 5 L
Motore di traslazione	2 × 10 L

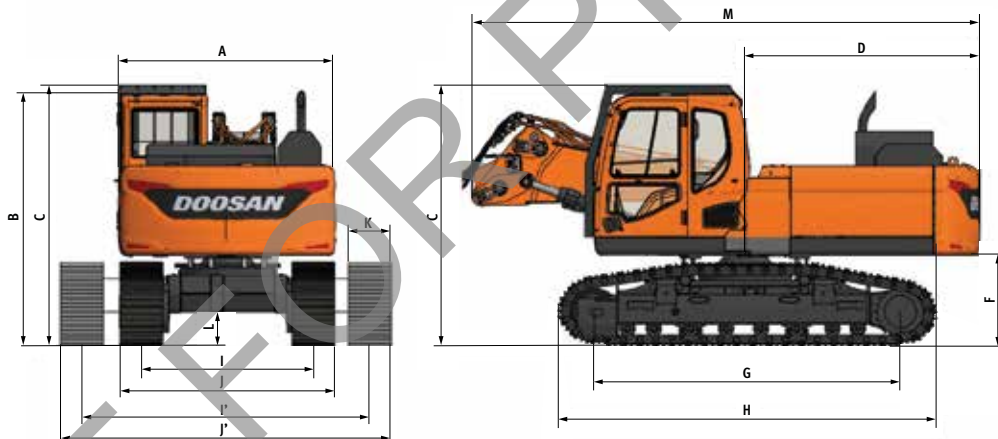

DIMENSIONI E PESI – MACCHINA BASE

	Unità	DX530DM-5
A Larghezza torretta	mm	2990
B Altezza totale	mm	3275
C Altezza totale (FOGS inclusa)	mm	3360
D Raggio di rotazione posteriore	mm	3800
F Altezza min da terra del contrappeso*	mm	1450
G Lunghezza interasse	mm	4475
H Lunghezza cingoli	mm	5455
I Carreggiata sottocarro (ridotta)	mm	2370
I' Carreggiata sottocarro (estesa)	mm	3770
J Carreggiata ai cingoli (ridotta)	mm	2970
J' Carreggiata ai cingoli (estesa)	mm	4370
K Larghezza pattini	mm	600
L Altezza da terra min*	mm	525
M Lunghezza totale (senza braccio)	mm	8200
Peso	kg	50800

* con costolatura pattini

CONFIGURAZIONE DA DEMOLIZIONE

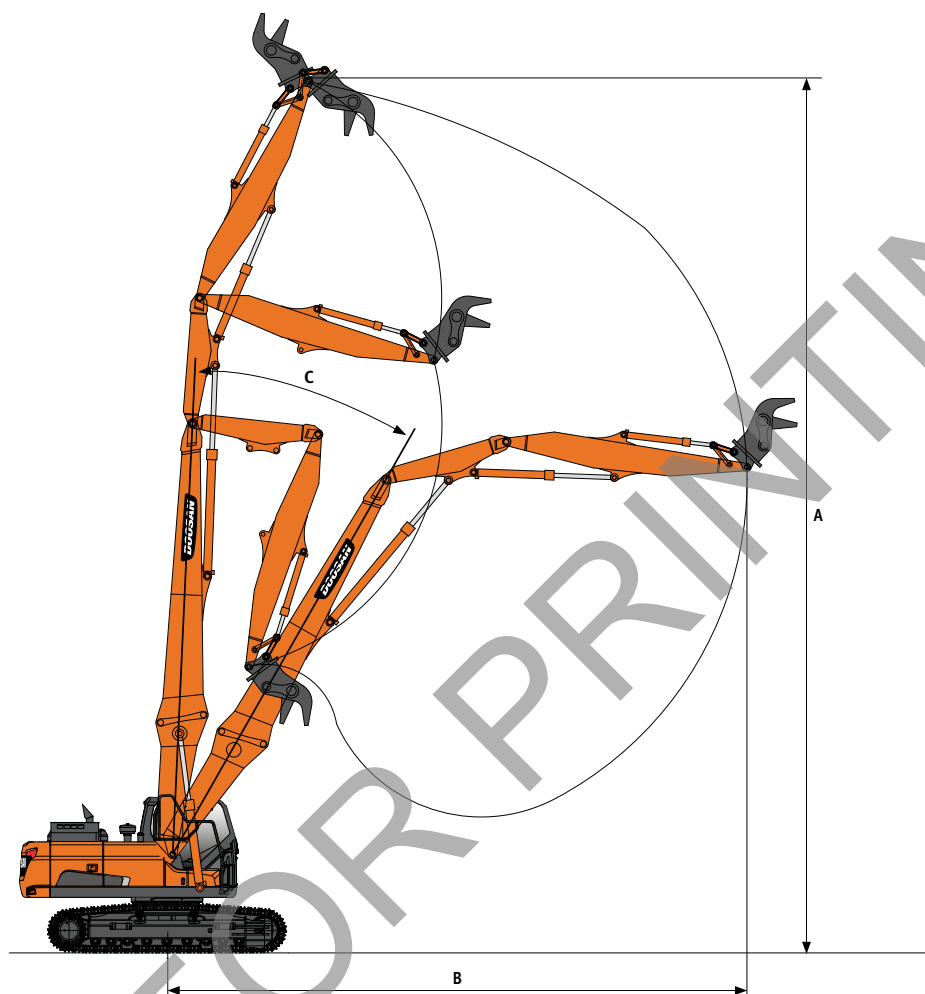

CONFIGURAZIONE DA DEMOLIZIONE

	Unità	DX235DM-5	DX530DM-5
Peso max attrezzo	kg	1800 - 2100	2600 - 3000
Larghezza sottocarro variabile	mm	2540 - 3740	2970 - 4370
Peso totale	kg	28500	60500

DIAGRAMMA DI LAVORO

	Unità	DX235DM-5	DX530DM-5
A Altezza max al perno	mm	18070	27500
B Sbraccio max*	mm	12900	16500
C Angolo di massima inclinazione braccio	°	30	30

* i valori di sbraccio massimo sono da intendersi a 360°

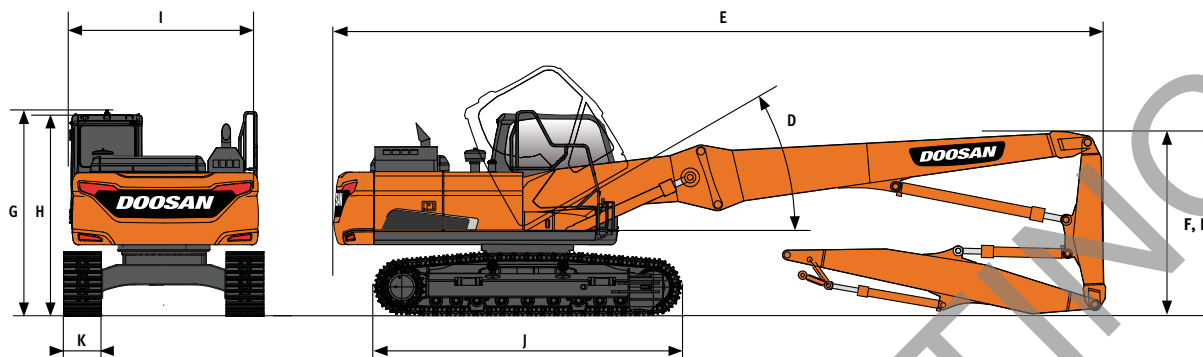

PESI E DIMENSIONI DI TRASPORTO

	Unità	DX235DM-5	DX530DM-5
D Angolo di inclinazione cabina	°	30	30
E Lunghezza totale (braccio da demolizione incl.)	mm	11460	18500
F Altezza braccio da demolizione*	mm	3050	3080
F' Lunghezza totale (braccio da demolizione incl.)*	mm	3070	3100
G Altezza max con griglia di protezione*	mm	3055	3360
H Altezza della cabina*	mm	2960	3275
I Larghezza di trasporto	mm	2545	2990
J Larghezza con sottocarro variabile	mm	4445	5455
K Larghezza pattini	mm	500	600
Peso	kg	28500	60500

* con costolatura pattini

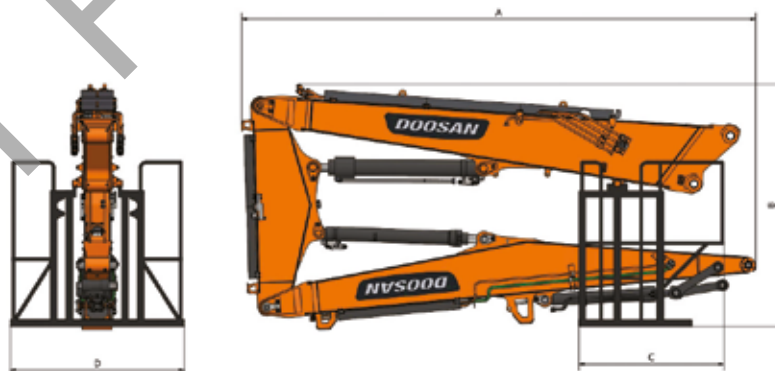

DIMENSIONI E PESI – ATTREZZATURA DA LAVORO

	Unità	DX235DM-5	DX530DM-5
A Lunghezza totale	mm	6390	12500
B Altezza totale	mm	3050	3100
C Lunghezza della culla di supporto	mm	1800	1800
D Larghezza della culla di supporto	mm	2160	2160
Peso del braccio da demolizione con la culla di trasporto	kg	4700	9700

CONFIGURAZIONE DA SCAVO

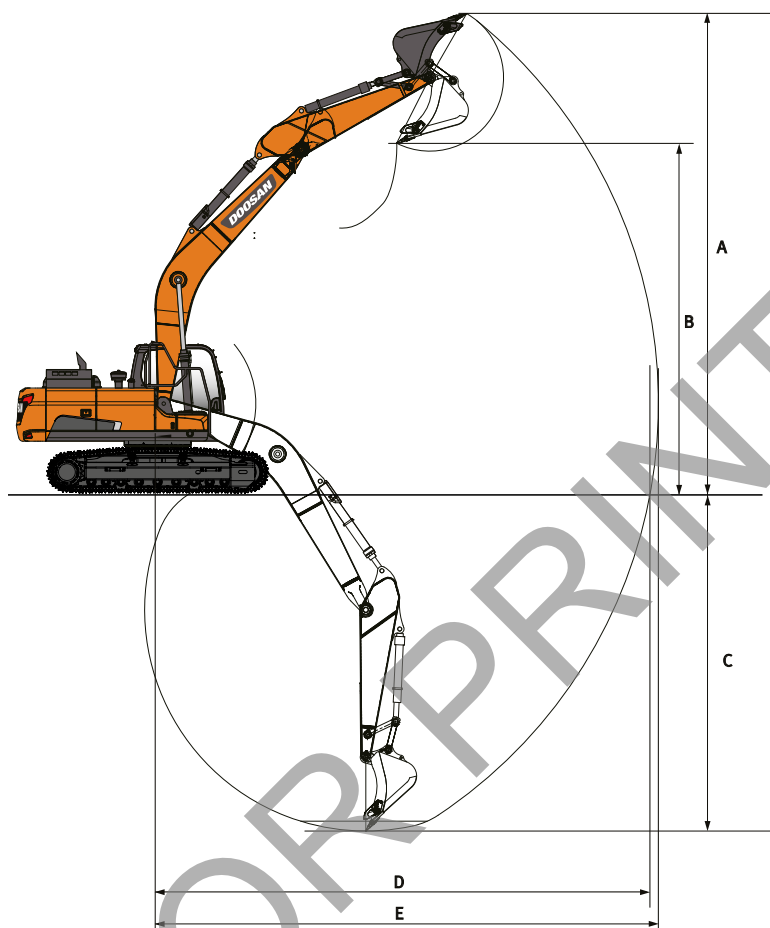

CONFIGURAZIONE DA SCAVO

	Unità	DX235DM-5	DX530DM-5
Lunghezza bilanciere	mm	2400	3350
Capacità benna max	m ³	1,0	2,86
Peso max attrezzo	kg	2200	5000
Peso totale*	kg	26000	56800

* senza contrappeso aggiuntivo

DIAGRAMMA DI LAVORO

	Unità	DX235DM-5		DX530DM-5	
		Conf. dritta	Conf. curva	Conf. dritta	Conf. curva
A Altezza di scavo max	mm	11200	9560	13500	11050
B Altezza di carico max	mm	8330	6900	10100	7865
C Profondità di scavo max	mm	5540	6275	6300	7790
D Distanza di scavo max al suolo	mm	9940	9470	12300	11865
E Distanza di scavo max	mm	1011	9640	12550	12125

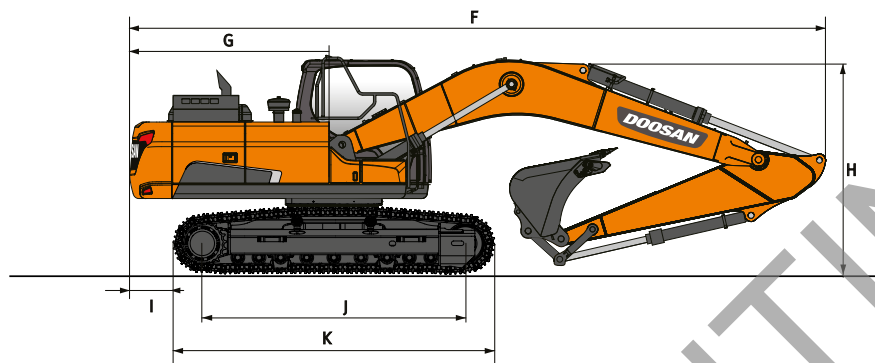

PESI E DIMENSIONI DI TRASPORTO

	Unità	DX235DM-5	DX530DM-5
F Lunghezza totale	mm	9590	12230
G Raggio di rotazione posteriore	mm	2755	3800
H Altezza braccio*	mm	3110	3705
I Sbalzo posteriore	mm	500	1075
J Distanza interasse	mm	3650	4475
K Lunghezza carro	mm	4445	5455
Peso	kg	26000	56800

* con costolatura pattini

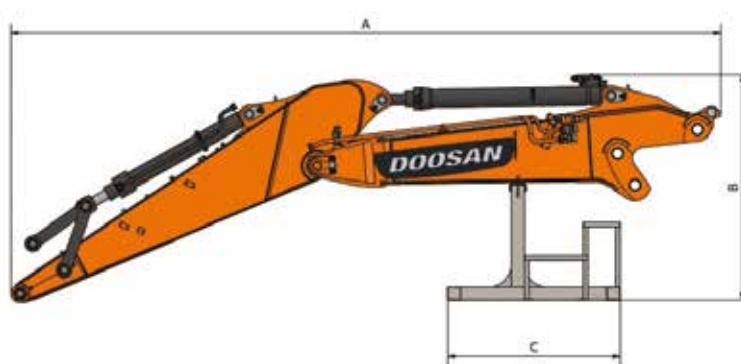

DIMENSIONI E PESI – ATTREZZATURA DA LAVORO

	Unità	DX235DM-5	DX530DM-5
A Lunghezza totale	mm	6390	7500
B Altezza totale	mm	2030	2850
C Lunghezza della culla di supporto	mm	1560	1560
D Larghezza della culla di supporto	mm	1620	1620
Peso del braccio escavatore con la culla di trasporto	kg	2700	6000

DOTAZIONE DI SERIE DX235DM-5 & DX530DM-5

Motore

- DX235DM-5: Diesel Doosan DLo6P, conforme Stage IV, SCR, EGR, DOC, raffreddato ad acqua con turbocompressore con valvola Wastegate e intercooler aria-aria
- DX530DM-5: Diesel Scania, conforme Stage IV, SCR, EGR, DOC, raffreddato ad acqua con turbocompressore a geometria variabile e intercooler aria-aria
- Minimo automatico
- Spegnimento automatico motore
- Senza DPF

Impianto idraulico

- Rigenerazione della portata di braccio e bilanciere
- Valvole anti oscillazione rotazione
- Porte libere (distributore)
- Pulsante Power Boost
- Smart Power Control (SPC)
- Linea idraulica ausiliaria a 1 e 2 vie per accessori con capacità di apertura e chiusura (con comando tramite pedale e joystick)
- Cilindri con decelerazione a fine corsa e guarnizioni anti contaminanti
- Regolazione di portata e pressione idraulica ausiliaria tramite il quadro indicatori

Cabina e abitacolo

- Cabina pressurizzata e insonorizzata su bussole antivibranti CabSus
- Sedile a sospensione pneumatica, riscaldato, regolabile, con poggiatesta e braccioli regolabili
- Aria condizionata con climatizzatore
- Parabrezza con vetro superiore sollevabile, tendina avvolgibile e vetro inferiore rimovibile
- Finestrino laterale sinistro a scorrimento
- Tergicristalli superiore e inferiore intermittenti
- Visiera anti pioggia
- Interruttore sbrinatori lunotto posteriore
- Joystick PPC regolabili per il controllo di braccio, bilanciere, benna e brandeggio
- Controllo proporzionale delle linee ausiliarie per gli accessori idraulici tramite joystick e pedale
- Pedali di traslazione e leve manuali
- Manopola jog/shuttle
- Monitor LCD TFT a colori da 7" (18 cm)
- Sistema di gestione degli accessori
- Selettore regime motore (rpm)
- Selezione automatica della velocità di traslazione (alta o bassa)
- Quattro modalità di lavoro e quattro modalità di erogazione della potenza
- Segnalatore acustico elettrico
- Accendisigari
- Plafoniera
- Portabicchiere
- Vari scompartimenti riponi oggetti (es.: portadocumenti sotto il sedile)
- Vano portaoggetti (attrezzi, ecc.)
- Vano isoteramico
- Pavimento piano, spazioso e facile da pulire
- Chiave master
- Protezione antifurto (dal pannello di controllo)
- Presa elettrica 12 V di riserva
- Porta di comunicazione seriale per collegamento a computer portatile
- Interruttore accensione/spegnimento autoradio a distanza
- Predisposizione per autoradio e casse
- Cabina inclinabile

Sicurezza

- Struttura di protezione contro il ribaltamento ROPS (Roll Over Protective Structure)
- Cabina FOGS - ripari di protezione anteriori e superiori (ISO 10262)
- Valvole di sicurezza sui cilindri di braccio e bilanciere
- Allarme di sovraccarico
- Gradini e corrimano larghi sulla torretta
- Girofaro
- Telecamera posteriore
- Piastre antiscivolo in metallo perforato
- Leva di sicurezza per il blocco delle funzioni idrauliche
- Vetro di sicurezza
- Martelletto rompivetro d'emergenza
- Specchietti retrovisori destro e sinistro
- Pannelli esterni e tappo carburante con serratura
- Staccabatteria
- Sistema di prevenzione riavvio motore
- Freno di stazionamento
- Fari di lavoro (2 anteriori sul telaio, 4 anteriori sulla cabina, 2 posteriori sulla cabina, 2 sul braccio e 1 posteriore)
- Interruttore per arresto di emergenza del motore e per il controllo delle pompe idrauliche
- DX235DM-5: Telecamera laterale

Altro

- DX235DM-5: braccio da demolizione ad alto sbraccio da 18 m
- DX530DM-5: braccio da demolizione ad alto sbraccio da 27,5 m
- DX235DM-5: braccio escavatore: braccio 5700 mm, bilanciere 2400 mm
- DX530DM-5: braccio escavatore: braccio 7100 mm, bilanciere 3350 mm
- Sistema telematico DoosanConnect
- Pompa rabbocco carburante con arresto automatico
- Filtro aria a doppio elemento e separatore di polveri Cyclone Turbo con prefiltro
- Prefiltro carburante con sensore separatore della condensa
- Schermo antipolvere per radiatore/scambiatore di calore olio idraulico
- Funzione di autodiagnosi
- DX235DM-5: alternatore (24 V, 80 A) – Batteria (2 × 12 V, 150 Ah)
- DX530DM-5: alternatore (28 V, 100 A) – Batteria (2 × 12 V, 200 Ah)
- Cambio idrostatico automatico a due velocità
- Lubrificazione centralizzata per la ralla di rotazione e i punti di articolazione del braccio escavatore
- Protezioni per i fari di lavoro
- Linee idrauliche per frantumatrice, innesto rapido, benna mordente, benne rotanti e orientabili
- Doppia portata

Carro

- DX235DM-5: sottocarro a estensione idraulica: da 2,54 m a 3,74 m
- DX530DM-5: sottocarro a estensione idraulica: da 2,97 m a 4,37 m
- Dispositivo idraulico di regolazione cingoli
- Piastre antiscingolamento standard
- Maglie cingoli ingrassate e a tenuta
- DX235DM-5: pattini HD da 500 mm a tripla costolatura 12 mm
- DX530DM-5: Pattini a tripla costolatura da 600 mm

**EFFICIENZA DEL
LAVORO**

**GESTIONE DEL
CANTIERE**

**SERVIZIO
PROATTIVO**

**MANUTENZIONE
PREVENTIVA**

TREND OPERATIVI

Totale ore di utilizzo e ore di utilizzo per modalità

EFFICIENZA DEI CONSUMI*

Indicazione di livello e consumo carburante

POSIZIONE

GPS e recinto virtuale

REPORT

Report operativi e di utilizzo

ALLARMI E AVVERTENZE

Segnalazione di allarmi macchina, disconnessione antenna e funzioni geo e time fence

GESTIONE FILTRO / OLIO

Manutenzione preventiva secondo i cicli di sostituzione delle parti

TERMINALE TELEMATICO

Terminale di comunicazione installato e collegato alla macchina.

INVIO DATI

Doosan fornisce due modalità di telecomunicazione (cellulare, satellite) per massimizzare la copertura di trasmissione.

DOOSANCONNECT WEB

Gli utilizzatori possono monitorare le condizioni della macchina tramite DoosanCONNECT Web.

Powered by **Innovation**

DOOSAN