

Tragfähigkeiten

Höhe Löffeldrehpunkt		Lastabstand ab Mitte Drehkranz							
		3,0 m		4,0 m		5,0 m		6,0 m	
		180°	90°	180°	90°	180°	90°	180°	90°
3,0 m	Abgestützt	–	–	2,52	1,53	1,96	1,00	–	–
	Verfahrbar	–	–	1,65	1,50	1,13	0,99	–	–
1,5 m	Abgestützt	3,24	2,33	2,61	1,42	2,14	0,97	1,74	0,69
	Verfahrbar	2,25	2,30	1,59	1,39	1,06	0,94	0,75	0,67
0 m	Abgestützt	5,30	1,80	3,18	1,28	2,26	0,90	1,65	0,68
	Verfahrbar	2,20	1,80	1,41	1,23	0,99	0,87	0,73	0,65
– 1,0 m	Abgestützt	4,60	1,80	2,93	1,10	2,10	0,86	1,47	0,66
	Verfahrbar	2,07	1,70	1,32	1,10	0,94	0,84	0,72	0,63

Alle angegebenen Werte in Tonnen (t) wurden nach ISO 10567 ermittelt und beinhalten einen Standsicherheitsfaktor von 1,33 oder 87% der hydraulischen Hubkapazität, wobei der jeweils kleinere Wert angegeben ist. Alle Werte sind mit Lasthaken ermittelt.

Bei angebautem Tieflöffel reduzieren sich die zulässigen Nutzlasten um

das Tieflöffelgewicht.

Gemäß EN 474-5 müssen Bagger im Lasthebebetrieb mit Rohrbruchsicherungen und Überlastwarneinrichtung ausgestattet sein.

Arbeitseinrichtung: Gummi-Raupenkette, Monoausleger, Löffelstiel 2000 mm.

Anbauwerkzeuge / Zusatzausrüstung

Löffel (schnellwechselbar)

Tieflöffel, konisch	290 mm / 95 l
Tieflöffel, konisch	350 mm / 115 l
Tieflöffel, konisch	450 mm / 160 l
Tieflöffel, mit Auswerfer	290 mm / 65 l
Tieflöffel, mit Auswerfer	350 mm / 85 l
Tieflöffel mit Auswerfer	450 mm / 115 l
Tieflöffel	600 mm / 240 l
Tieflöffel	800 mm / 335 l
Kabelgrabenlöffel	220 mm
Grabenräumlöffel	1250 mm / 150 l
Grabenräumlöffel	1500 mm / 185 l
Grabenräumlöffel	1500 mm / 270 l
Schwenklöffel, 2 x 40°	1250 mm / 200 l

Zweischalengreifer

GM 2325	325 mm / 150 l
GM 2400	400 mm / 200 l
GM 2500	500 mm / 250 l*

Hydraulikhammer

Typ SH 140, schallgedämmt. Arbeitswerkzeuge Spitz- und Flachmeißel.

Auslegervarianten

Circularausleger, Löffelstiel 1650 mm

Kettenvarianten:

Stahl-Raupenketten, 450 mm breit

Zusatzausrüstung

Zusätzlicher Steuerkreis für Hydraulikhammer

Schnellwechsel-Adapter für Hammerbetrieb

Dieselstandheizung mit Zeitschaltuhr

Rohrbruchsicherungen für Zwischenausleger / Löffelstiel

Elektrische Betankungspumpe

Bio-Öl-Befüllung Esterbasis VI 68

Luftgefederter Fahrersitz

Beleuchtungspaket für Kabine (Arbeitsscheinwerfer vorne und hinten)

Auslegerhöhenbegrenzung

* Anbaugeräte nicht für jeden Auslegertyp zugelassen. Bitte anfragen

Weitere Anbauwerkzeuge und Zusatzausrüstungen auf Anfrage

Änderungen vorbehalten



Karl Schaeff GmbH & Co. Maschinenfabrik
Schaeffstr. 8, Postfach 61, D-74595 Langenburg
Telefon 07905/58-0, Telefax 07905/58-114
www.schaeff.com

SCHAEFF

Mit uns kann man arbeiten

**„Erst die Mischung vieler guter Aspekte macht einen
gewöhnlichen Bagger zu einem außergewöhnlichen:
einem Schaeff-Bagger.“**

Andreas Kohler, Konstruktionsleiter Bagger

**HR 32
RAUPENBAGGER**



SCHAEFF

Mit uns kann man arbeiten



Einsatzgewicht 7 – 8 t
Motorleistung 53 kW (72 PS)
Tieföffelinhalt 65 – 335 l



Technische Daten

Motor

Fabrikat	Deutz KHD BF 4 M 1012 E
Typ	4 Zylinder, Turbodieselmotor
Arbeitsverfahren	4-Takt, Direkteinspritzung
Hubraum	3200 cm ³
Leistung nach ISO 9249 (DIN 70020) bei 2000 min ⁻¹	53 kW (72 PS)
Kühlsystem	Wasser

Elektrische Anlage

Betriebsspannung	12 V
Batterie	12 V / 105 Ah / 450 A

Fahrtrieb

Hydrostatischer Fahrtrieb mit Untersetzungsgetriebe. Im Getriebe integrierte Mehrscheibenbremse als Bagger- und Parkbremse, automatisch hydraulisch gelüftet. 2-Stufen-Verstellmotor, lastschaltbar.

2 Fahrstufen:

Fahrgeschwindigkeit vor- und rückwärts	0 – 2,7 / 5,2 km/h
Steigfähigkeit	> 60%
Zugkraft	60,5 kN

Räumschild

Fahrerunabhängig, feinfühlig mit Handhebel steuerbar, Schwimmstellung.

Breite	2330 mm
Hub unter Planum	390 mm
Hub über Planum	500 mm
Böschungswinkel	35 Grad

Fahrwerk

Wartungsfreies Raupenlaufwerk mit 3-Steg-Bodenplatten oder Gummi-Raupenkette. Leitradfederung mit hydraulischer Kettenspannung.

Stahl- /Gummi-Raupenkette:

Breite	450 mm
Laufwerkslänge (Achsabstand)	2050/2060 mm
Laufwerkslänge (Gesamt)	2850 mm

Lenkung

Unabhängige Einzelsteuerung der Raupenkettens, auch gegenläufig. Feinfühliges Betätigung über vorgesteuerte Handhebel, kombiniert mit Fußpedalen.

Schwenkwerk

Hydrostatischer Antrieb mit 2-stufigem Planetengetriebe und Axialkolbenkonstantmotor, wirkt zugleich als verschleißarme Bremse. Zusätzlich automatisch gesteuerte Federspeicher-Mehrscheibenbremse als Feststellbremse bei Nullstellung des Vorsteuerhebels wirkend.

Drehgeschwindigkeit	0 – 10 min ⁻¹
---------------------	--------------------------

Hydraulik

Arbeitshydraulik: Axialkolbenpumpe mit Load-Sensing, gekoppelt mit einer lastunabhängigen Durchflußverteilung (LUDV). Alle Bewegungen sind zeitgleich und unabhängig steuerbar. Der Feinsteuerbereich bleibt in allen Lastzuständen erhalten.

Pumpenfördermenge	max. 142 l/min
Arbeitsdruck	max. 280 bar

Zahnrad-Doppelpumpe für alle Stellfunktionen und Schwenken. Druckabschaltventil für gefühlvolle und energiesparende Schwenkbewegungen.

Pumpenfördermenge	33 + 33 l/min
Arbeitsdruck	max. 230 bar
Steuerkreis Arbeitswerkzeuge:	
Pumpenfördermenge	einstellbar
Arbeitsdruck	280 bar
Servo-Baggerbetätigung mit Zweihebelkreuzsteuerung.	

Betriebsdaten bei Standardausrüstung

Betriebsgewicht (Monoausleger) nach ISO 6016	7500 kg
Betriebsgewicht (Circularausleger)	7900 kg
Laufwerk mit Stahl-Raupenkettens	+ 250 kg
Gesamtlänge Fahrstellung (Monoausleger)	4160 mm
Gesamtlänge Fahrstellung (Circularausleger)	4170 mm
Transportmaße Monoausleger (L x H)	6030 x 2720 mm
Transportmaße Circularausleger (L x H)	6000 x 2720 mm
Gesamthöhe Fahrstellung (Monoausleger)	4340 mm
Gesamthöhe Fahrstellung (Circularausleger)	3920 mm
Gesamtbreite mit Räumschild	2330 mm
Höhe über Fahrerkabine	2720 mm
Spurweite	1870 mm
Bodenfreiheit	408 mm
Oberwagen-Heckradius	1175 mm
Oberwagen-Frontradius (Monoausleger)	2300 mm
Oberwagen-Frontradius (Circularausleger)	1650 mm
Hüllkreis 180°	3475 mm
Hüllkreis 360°, Monoausleger	4600 mm
Hüllkreis 360°, Circularausleger	3300 mm
Losbrechkraft nach DIN 24086	49.160 N
Reißkraft nach DIN 24086	39.400 N
Spezifischer Bodendruck	0,31 daN/cm ²

Knickmatik®

Parallele Seitenversetzbarkeit bei voller Grabtiefe.

Seitenversatz nach links	63° / 815 mm
Seitenversatz nach rechts	65° / 950 mm

Fahrerkabine

Schallisolierte Vollsicht-Stahlkabine. Sicherheitsverglasung, Dachfenster. Kabinenheizung durch Warmwasser-Wärmetauscher mit 3-Stufen-gebläse und separater Frontscheibenentfrosterung.

Hydraulisch gedämpfter Komfortsitz mit Armlehnen und Längs-, Höhen- und Rückenneigungsverstellung. In Längsrichtung verstellbare Position der Steuerhebel. Armaturenkonsole mit Sicherheitsmodul. Arbeitsscheinwerfer Halogen E-3.

Schalleistungspegel LWA	97 dB (A)
Schalldruckpegel LpA	74 dB (A)
Gemessen nach EG-Richtlinie 86/662.	

Füllmengen

Diesel-Tankinhalt	130 l
Hydraulikfüllmenge (inkl. Anlage)	140 l

Grabkurven

HR 32 Monoausleger (Alle Maße basieren auf Unterwagen mit Gummi-Raupenketten)

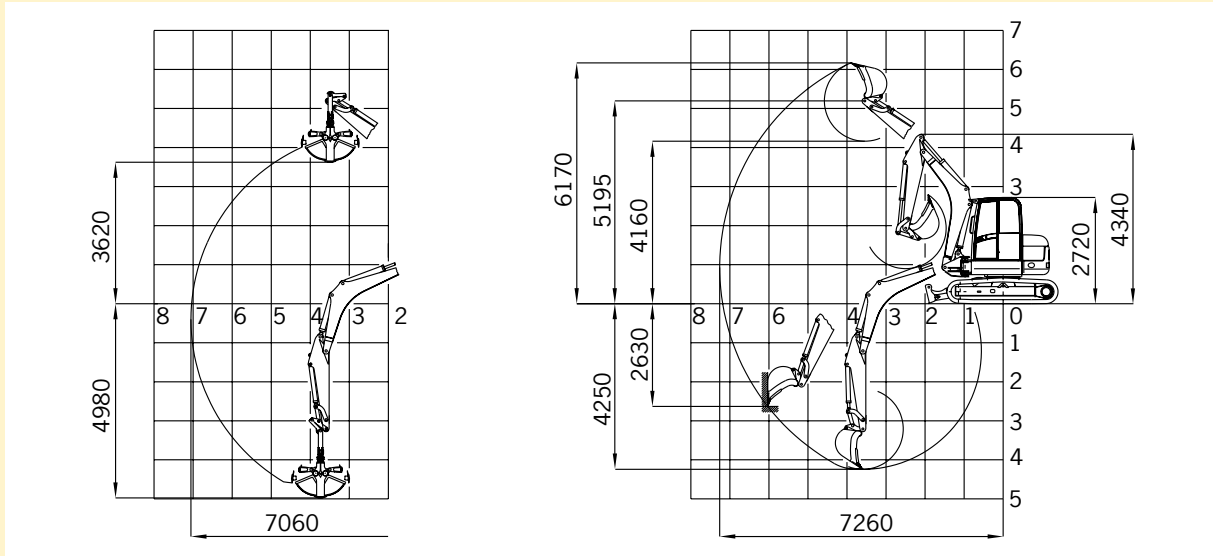

Arbeitseinrichtung:
Monoausleger mit
Löffelstiel 2000 mm

HR 32 Circularausleger

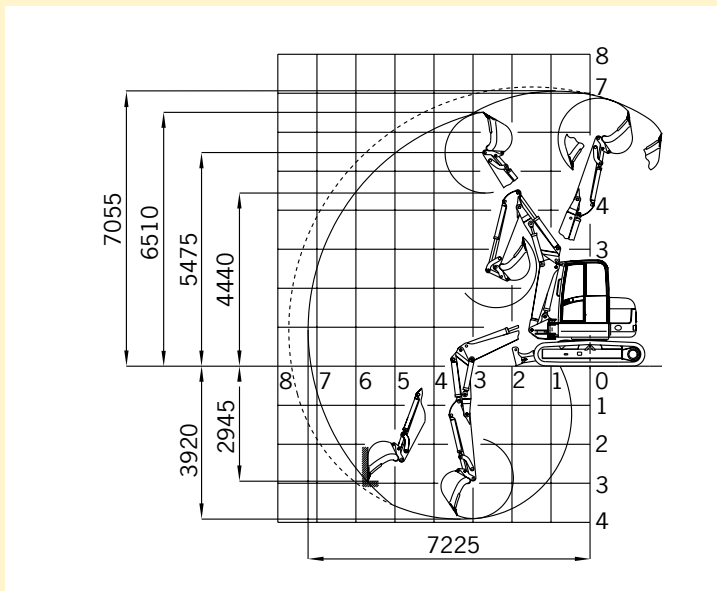

Arbeitseinrichtung:
Circularausleger mit
Löffelstiel 1650 mm

- Grabkurve mit begrenzter Reichweite
- Grabkurve mit nicht begrenzter Reichweite

Abmessungen

HR 32 Circularstellung

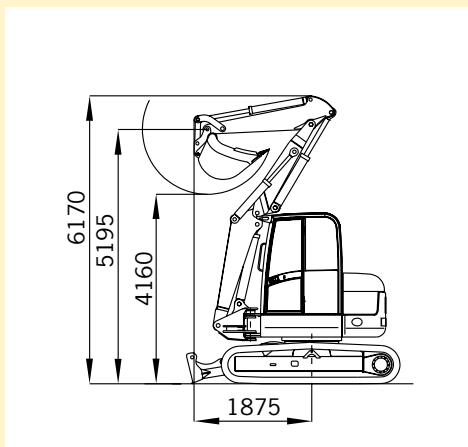

HR 32 Circular-Überladehöhe

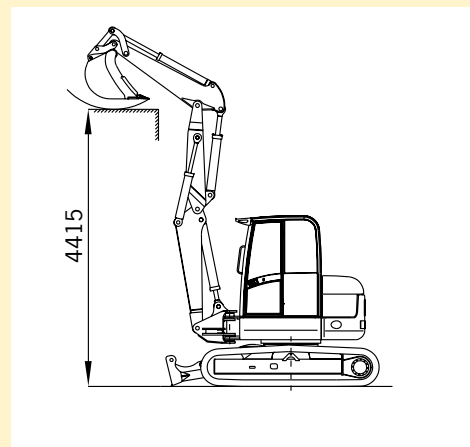

HR 32 Draufsicht in Circularstellung

