

TECHNISCHE DATEN

WALZENZÜGE

BW 214 D-5

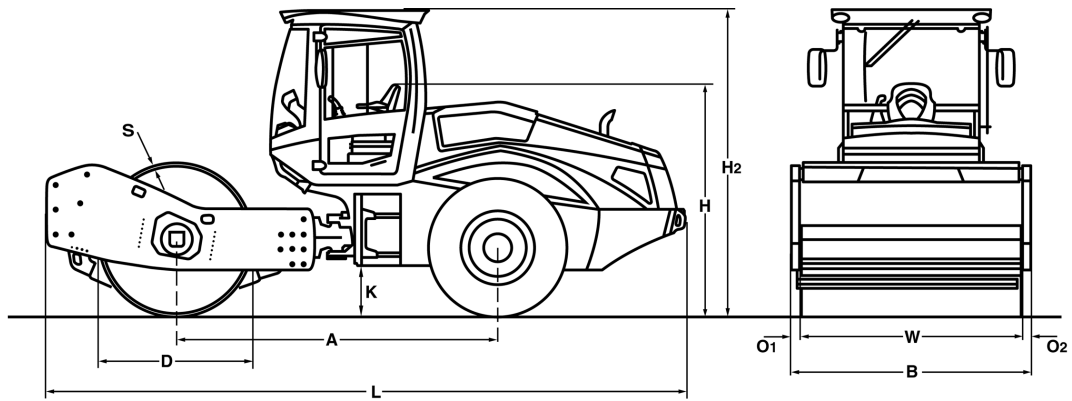



Maße in mm

	A	B	D	H	H2	K	L	O1	O2	S	W
BW 214 D-5	3115	2300	1500	2250	2990	490	6220	85	85	30	2130

Frachtangaben in m3

BW 214 D-5

ohne ROPS

32,189

mit ROPS

42,775

Gerätetyp	Mengenleistung (m3/h)			
	Felsgestein	Kies/Sand	Mischboden	Schluff, Ton
BW 214 D-5	530-1080	360-730	270-5500	180-360

Gerätetyp	Schichtdicke verdichtet (m)			
	Felsgestein	Kies/Sand	Mischboden	Schluff, Ton
BW 214 D-5	0,90	0,65	0,50	0,25

Technische Daten

BOMAG BW 214 D-5

Gewichte

Max. Betriebsgewicht	kg	16.300
Betriebsgewicht CECE m. ROPS-Kabine	kg	14.000
Achslast, Bandage CECE	kg	8.600
Achslast, Räder CECE	kg	5.400
Statische Linienlast CECE	kg/cm	40,4

Abmessungen

Arbeitsbreite	mm	2.130
Spurkreisradius innen	mm	3.880

Fahreigenschaften

Fahrgeschwindigkeit (1)	km/h	0- 5,0
Fahrgeschwindigkeit (2)	km/h	0- 6,0
Fahrgeschwindigkeit (3)	km/h	0- 8,0
Fahrgeschwindigkeit (4)	km/h	0- 11,0
Max. Steigfähigkeit ohne/mit Vibration	%	49/46

Antrieb

Motorhersteller		Deutz
Typ		TCD 3.6 L4
Abgasstufe		Stage IV / TIER4f
Abgasnachbehandlung		DOC+SCR
Kühlung		Flüssigkeit
Anzahl der Zylinder		4
Leistung ISO 3046	kW	95,0
Leistung SAE J 1995	hp	128,0
Drehzahl	min-1	2.000
Kraftstoff		Diesel
Elektrische Ausrüstung	V	12
Antriebsart		hydrost.
Bandage angetrieben		Serie

Bandagen und Reifen

Reifengröße		23.1-26 12PR
-------------------	--	--------------

Bremsen

Betriebsbremse		hydrost.
Feststellbremse		hydromech.

Lenkung

Art der Lenkung		Pendel-Knick
Lenkbetätigung		hydrost.
Lenk- / Pendelwinkel +/-	grad	35/12

Erregersystem

Antriebsart		hydrost.
Frequenz	Hz	30/36
Amplitude	mm	2,00/1,00
Zentrifugalkraft	kN	285/183
Zentrifugalkraft	t	29,1/18,7

Füllmengen

Kraftstoff	l	250,0
------------------	---	-------

Technische Änderungen vorbehalten. Maschinen können mit Sonderzubehör abgebildet sein.

Standardausrüstung

- BOMAG ECOMODE
- No-Spin-Differenzialsperre
- Hinterachse mit zwei Federspeicherbremsen
- Hydrostatischer Fahr- und Vibrationsantrieb
- Hydrostatische Knicklenkung
- Knickgelenksperre
- Höhen- und längsverstellbarer Sitz mit Armlehne
- Schiebefenster
- Batterietrennschalter
- Einhandbedienung für Fahren und Vibration
- Warn-, Hinweis- und Betriebsanzeigen im LCD
- Verlade-Modus
- NOT-AUS
- Arbeitsbeleuchtung vorne / hinten
- Rückfahrwarneinrichtung
- Geräuschdämmung
- 2 Abstreifer
- Horn

Zusatz-ausrüstung

- * ROPS/FOPS Kabine mit Sicherheitsgurt - Schiebefenster
- ROPS/FOPS mit Sicherheitsgurt
- Rückfahrkamera
- Klimaanlage
- Radio (Bluetooth)
- Standheizung
- Komfortpaket: Verstellbarer Sitz und verstellbare Lenksäule
- Rundumkennleuchte
- Beleuchtung nach StVZO
- BOMAG ECOSTOP
- ECONOMIZER
- TERRAMETER
- BOMAG TELEMATIC POWER
- BCM 05 Dokumentationssystem
- Sonderlackierung
- Stampffußsegmentmantel
- Umweltverträgliches Hydrauliköl
- Messtechnik- und Maschinendaten-Schnittstelle für Drittanbieter
- LED Arbeitsbeleuchtung (Kabine)

* Standard bei Lieferung mit CE-Konformität

