

KOMATSU

PC
16R



Mini-escavadora

PC16R-3

POTÊNCIA MOTORA
11,6 kW / 15,6 HP @ 2.600 rpm

PESO OPERATIVO
1.570 - 1.920 kg

CAPACIDADE DO BALDE
0,03 - 0,06 m³

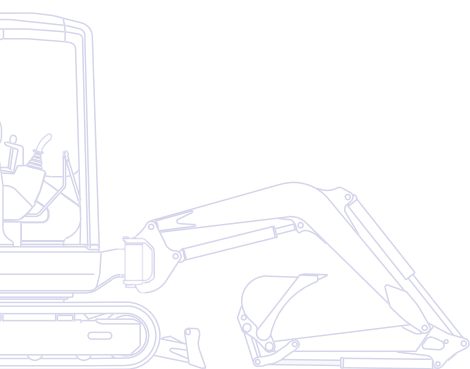

Num relance

A nova mini-escavadora compacta PC16R-3 é o fruto da competência e tecnologia adquiridas pela Komatsu em 80 anos. Foi desenvolvida com uma atenção especial às necessidades dos clientes do mundo inteiro. O resultado final é uma máquina amiga do utilizador com um desempenho de topo de gama.

Versatilidade total

- Linha auxiliar standard, 1 ou 2 vias, para acessórios
- Inúmeras configurações disponíveis
- Ideal para uma grande gama de aplicações

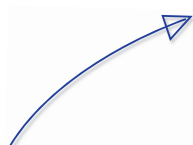
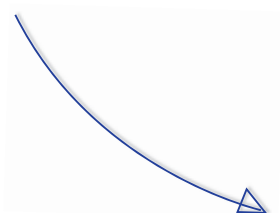

Desempenho extraordinário

- Potência e velocidade de escavação ideais em espaços confinados
- Controlo perfeito mesmo durante operações combinadas
- Movimentos rápidos e precisos



PC16R-3

POTÊNCIA MOTORA
11,6 kW / 15,6 HP @ 2.600 rpm

PESO OPERATIVO
1.570 - 1.920 kg

CAPACIDADE DO BALDE
0,03 - 0,06 m³

O mais elevado conforto do operador

- Ambiente de trabalho espaçoso garante conforto excepcional
- Excellent accessibility to and from the machine
- Servocomandos PPC (Controlo da Pressão Proporcional)



Manutenção fácil

- Fácil acesso a todos os pontos de manutenção diária
- A inclinação da cabina/capota proporciona um melhor acesso para a execução de tarefas de manutenção maiores
- Intervalo de manutenção alargada até 500 horas

Altamente rígido

- Estabilidade e segurança excelentes em qualquer situação para garantir a máxima segurança ao operador
- As normas de elevada qualidade garantem maior duração a todos os componentes
- Cabina/capota de acordo com ROPS/FOPS



KOMTRAX

Sistema de monitorização
Komatsu via satélite
(opção)

Desempenho extraordinário

Desempenho extraordinário

A facilidade de utilização da PC16R-3 permite ao operador alcançar o melhor da máquina - quer sejam operadores experientes ou inexperientes. Os controlos são fáceis de utilizar e dedicados a cada movimento. Operações suaves, alcançadas pelo sistema hidráulico CLSS, em combinação com uma visibilidade perfeita do local de trabalho e garantia de máxima produtividade mesmo nas mais difíceis situações.



O mais elevado conforto do operador



O mais elevado conforto do operador

Desenvolvidas com a maior atenção ao detalhe, o ambiente do operador assegura um conforto excepcional, acessibilidade e visibilidade. A capota ou a cabina permite acesso fácil de e para a máquina. Uma vez sentado, o chão sem obstáculos permite mesmo para os operadores mais altos espaço para as pernas. Para um conforto acrescido, o assento ajustável e os comandos PPC fazem parte do equipamento de série.



Os rastros de dupla velocidade são accionados com um interruptor no painel. O painel permite ao operador controlar todas as funções da máquina.

Altamente rígido



Altamente rígido

Um número elevado de soluções técnicas específicas contribui para aumentar a robustez e operacionalidade da PC16R-3. Isto inclui um apoio de fundição que torna a estrutura extremamente rígida, e uma lança que incorpora as mangueiras hidráulicas, estando protegidas de danos externos e garante assim maior visibilidade para a área de trabalho. Além do mais, a utilização de capots e aberturas em chapa garante uma vida útil superior e custos de reparação mais baixos.





À medida do cliente

Estando disponíveis inúmeras configurações, é-lhe possível escolher com precisão a máquina que melhor convenha para a tarefa a realizar: braço curto ou longo, capota ou cabina, sapatas de borracha ou aço, 1 ou 2 velocidades, chassis standard ou com alargamento. Além disso, o circuito auxiliar de 1 / 2 vias permite a utilização de várias ferramentas para fins específicos, tais como um martelo ou um balde articulado.

Chassis com alargamento

Para aplicações que requerem máxima versatilidade em termos de tamanho e estabilidade, a PC16R-3 está também disponível com alargamento hidráulico dos rastros, que é operado através de um interruptor e da alavanca de comando da lâmina. Esta característica permite ao operador mudar rapidamente entre a escolha por estabilidade ou a escolha de reduzir a largura da máquina para deslocação em passagens mais estreitas.



Manutenção fácil

Manutenção fácil

Todos os pontos de inspecção periódica são facilmente acessíveis através dos capots da máquina. Além disso, basta inclinar a cabina/capota para cima para ter acesso às tarefas de manutenção maiores.

Os conectores hidráulicos de vedação de face de junta tórica (ORFS) e as fichas eléctricas DT reforçam a fiabilidade da máquina e tornam as reparações mais rápidas e fáceis. Soluções técnicas especiais permitiram alargar até 500 horas o intervalo das principais operações de manutenção regular, como a lubrificação das cavilhas e as mudanças do óleo do motor.



Capot direito: inspecção simples e limpeza dos radiadores



Capot traseiro: rápida verificação do motor e fácil acesso ao depósito de combustível



Capot esquerdo: fácil acesso às baterias

Sistema de monitorização Komatsu via satélite



KOMTRAX™ é um sistema revolucionário de localização via satélite foi desenvolvido e pensado para poupar tempo e dinheiro aos nossos clientes. Pode agora monitorizar o seu equipamento a qualquer altura e em qualquer lugar. Use a valiosa informação disponibilizada pelo equipamento via sistema KOMTRAX™ na página de internet e optimize o planeamento de manutenção e verifique a performance da máquina.

Com o KOMTRAX™, pode:

- Verificar a qualquer altura e em qualquer lugar se as máquinas estão a trabalhar
- Seja informado de movimentos não autorizados no equipamento
- Envie e receba informação por correio electrónico

Para mais informações sobre o KOMTRAX™, por favor questione o seu distribuidor Komatsu e receba as últimas informações disponíveis sobre o KOMTRAX™.



Tempo de horas da máquina – Com os gráficos “reporte diário de trabalho”, receba informações precisas acerca do motor: a que horas a máquina iniciou o trabalho e a que horas acabou, assim como tempo total de horas do motor.



Localização de frota – A lista de máquinas localiza instantaneamente todas as suas máquinas, mesmo que estejam noutro país.



Notificações de alarme – Pode receber notificações e/ou alarmes por email ou no site do KOMTRAX™.



Aumento de segurança – O “bloqueio do motor” é uma característica que permite programar quando a máquina pode ser colocada em funcionamento. E com as zonas geográficas defensivas o KOMTRAX™ envia notificações sempre que a máquina se mova para fora da zona determinada.

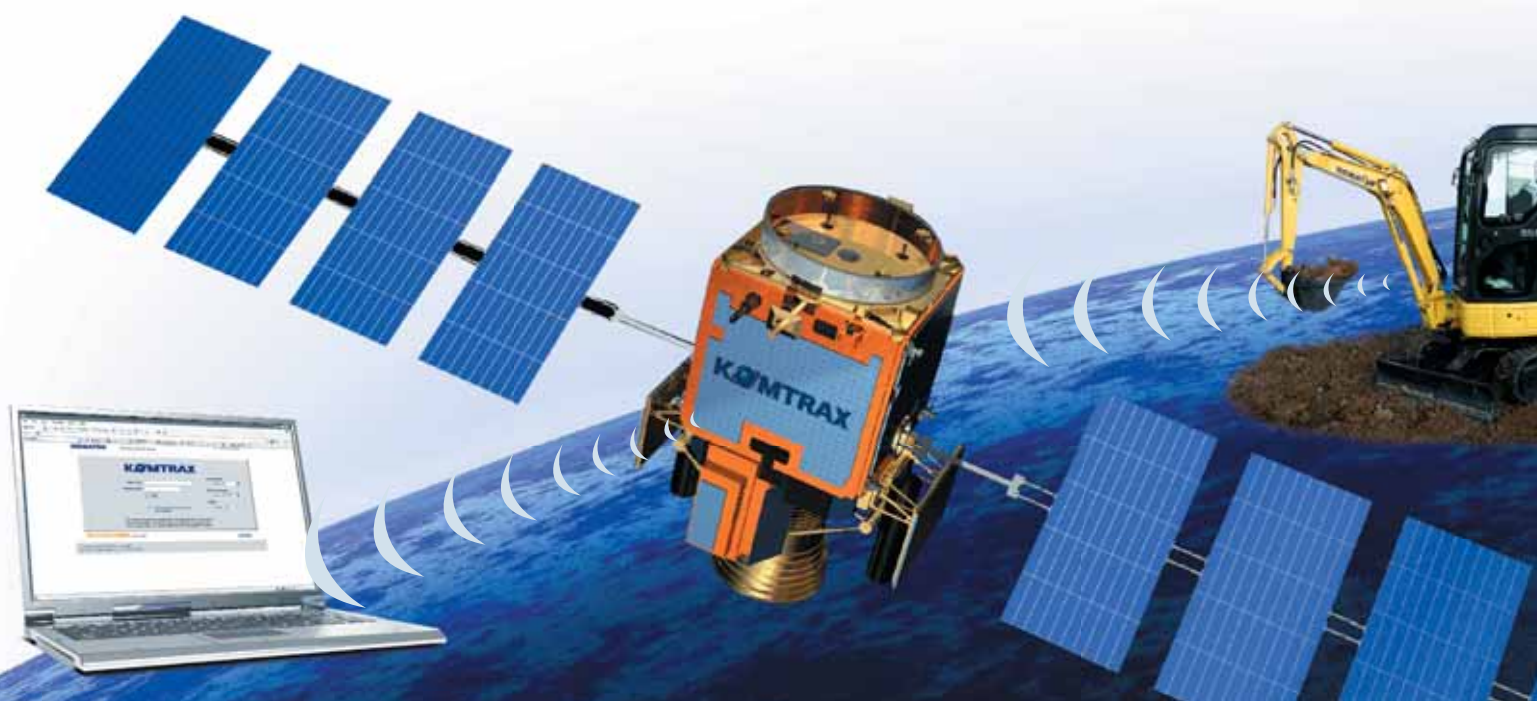

Especificações técnicas

MOTOR

Os motores de última geração foram desenvolvidos de acordo com as normas mais severas de emissão de gases.

Model	Komatsu 3D67E-2A
Tipo	motor diesel, 4 tempos, arrefecido a água
Cilindrada	778 cm ³
N.º de cilindros	3
Potência motora	
À rotação de	2.600 rpm
ISO 14396	11,6 kW/15,6 HP
ISO 9249 (potência motora líquida)	11,2 kW/15,0 HP
Binário máx./rotação	44,1 Nm/1.800 rpm
Arrefecimento	água
Tipo filtro ar	tipo seco
Motor de arranque.....	motor eléctrico com préaquecimento de ar

PESO OPERATIVO

Peso operativo incluindo balde standard, líquidos, +75 kg operador (ISO 6016).

Peso operativo com sapatas de borracha	1.570 kg
Peso operativo com sapatas de aço.....	1.630 kg
Cabina com aquecimento	+120 kg (opcional)
Chassis com alargamento	+170 kg

SISTEMA HIDRÁULICO

Tipo	Komatsu CLSS (Sistema de Centro Fechado com Adaptação à Carga)
Bomba principal	1 x bomba de caudal variável
Caudal máx.	40,8 l/min
Pressão máx. de operação	21 MPa (190 bar)
Força arranque no balde (ISO 6015)	1.420 daN (1.450 kg)
Força do braço (ISO 6015):	
Braço de 965 mm	900 daN (920 kg)
Braço de 1.215 mm	715 daN (730 kg)

O equipamento é totalmente operado com base em controlos PPC. Todos os movimentos serão travados em caso de levantamento da alavanca de segurança.

TRANSMISSÕES

Tipo	transmissão hidrostática com 2 velocidades, controlada e assistida por meio de duas alavancas e/ou pedais
Motores hidráulicos.....	2 x pistões axiais
Redução	redução planetária
Força de tracção máxima.....	1.490 daN (1.520 kgf)
Velocidade de circulação	2,2 / 4,2 km/h

SISTEMA DE ROTAÇÃO

A operação de rotação é realizada por motor hidráulico. Anel de rotação em material endurecido com rolamento de esferas simples. Lubrificação centralizada.

Velocidade de rotação.....	8,9 rpm
----------------------------	---------

LÂMINA

Tipo	electrosoldada, estrutura simples com extensões
Largura x altura	1.020 x 250 mm
Elevação máxima acima do nível do solo	280 mm
Profundidade máxima abaixo do nível do solo	155 mm

CHASSIS

Roletes inferiores (de cada lado).....	3
Largura das sapatas.....	230 mm
Pressão sobre o solo (standard).....	0,3 kg/cm ²

SISTEMA ELÉCTRICO

Tensão	12 V
Bateria	41 Ah
Alternador.....	40 A
Motor de arranque.....	1,2 kW

CAPACIDADES

Depósito de combustível.....	19 l
Radiador.....	3,1 l
Óleo do motor (reabastecimento).....	3,3 l
Sistema hidráulico (reabastecimento)	1,2 l

MEIO AMBIENTE

Níveis de vibrações (EN 12096:1997)*	
Mão/braço	≤ 2,5 m/s ² (incerteza K = 1,2 m/s ²)
Corpo	≤ 0,5 m/s ² (incerteza K = 0,2 m/s ²)

* para propósito de avaliação do risco segundo directiva 2002/44/EC, referência a ISO/TR 25398:2006.

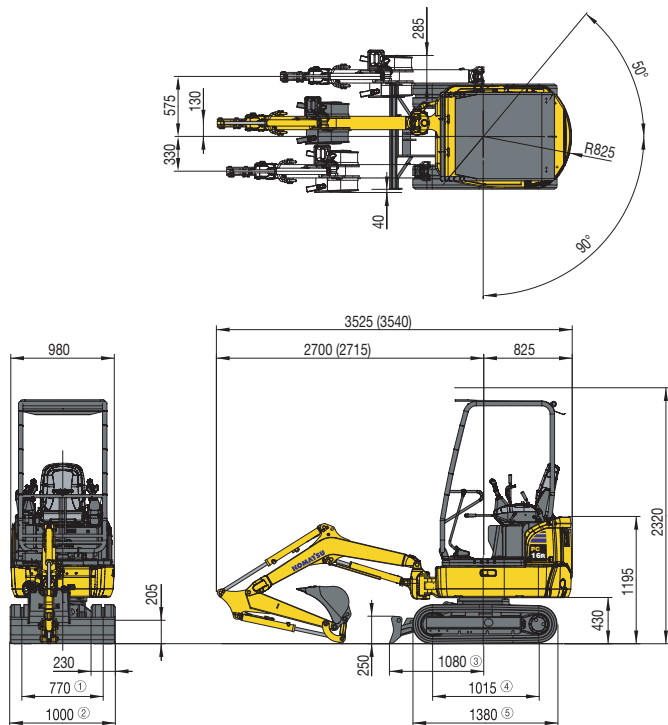

Versão HS:

- ① 750 - 1.070 mm
- ② 980 - 1.300 mm
- ③ 1.145 mm
- ④ 1.212 mm
- ⑤ 1.555 mm

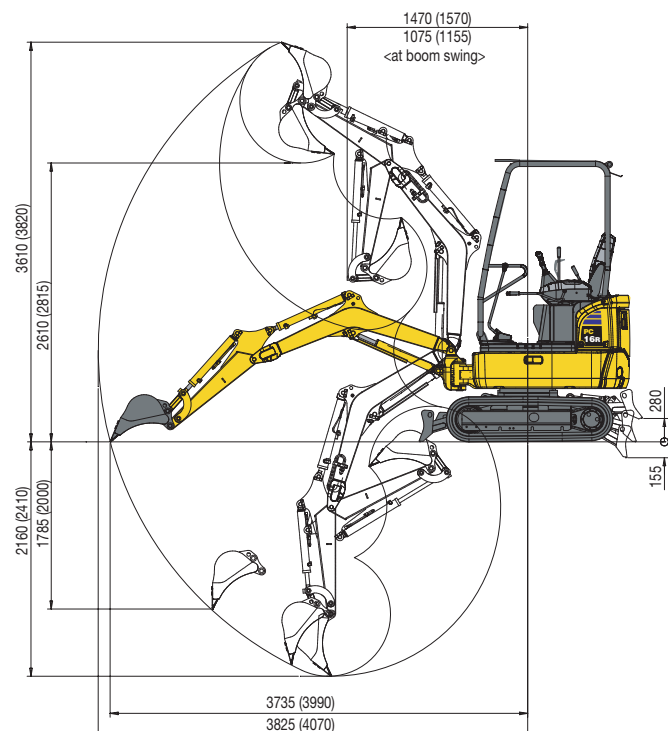

NOTA:
 Valores baseados na norma ISO 10567. A capacidade nominal não excede 87% da capacidade hidráulica de elevação, ou 75% da carga de basculamento.
 - * A carga é limitada pela capacidade hidráulica, não pelo basculamento.
 - Cálculos são baseados com colocação da máquina numa superfície uniforme e firme
 - Ponto de elevação é um gancho hipotético colocado no ponto anterior do balde

GAMA DE BALDES

Largura mm	Capacidade m ³ (ISO7451)	Peso kg	N.º de dentes
250	0,03	19	2
300	0,035	20	3
350	0,04	22	3
400	0,05	23	3
450	0,06	25	4

Capota, sapatas de borracha, balde de 350 mm, lâmina da pá em baixo

A - Distancia do centro da máquina B - Altura do gancho do balde

BRAÇO DE 965 mm

A	2 m		2,5 m		3 m		Alcance máx.	
	Frente	360°	Frente	360°	Frente	360°	Frente	360°
2 m	(*)286	(*)286	(*)278	230	-	-	(*)279	172
1 m	(*)486	299	(*)364	217	(*)303	163	(*)284	142
0 m	(*)600	278	(*)426	204	(*)324	157	(*)296	146
-1 m	(*)480	281	(*)331	206	-	-	(*)298	196

Unidade: kg

BRAÇO DE 1.215 mm

A	2 m		2,5 m		3 m		Alcance máx.	
	Frente	360°	Frente	360°	Frente	360°	Frente	360°
2 m	-	-	(*)229	(*)229	(*)235	168	(*)242	145
1 m	(*)417	302	(*)324	216	(*)276	161	(*)247	122
0 m	(*)584	273	(*)412	200	(*)317	152	(*)259	125
-1 m	(*)525	271	(*)373	197	-	-	(*)266	159

Unidade: kg

Capota, sapatas de borracha, balde de 350 mm, lâmina da pá em baixo, versão HS

A - Distancia do centro da máquina B - Altura do gancho do balde

BRAÇO DE 965 mm

A	2 m		2,5 m		3 m		Alcance máx.	
	Frente	360°	Frente	360°	Frente	360°	Frente	360°
2 m	(*)286	(*)286	(*)278	(*)278	-	-	(*)279	(*)279
1 m	(*)486	(*)486	(*)364	353	(*)303	269	(*)284	237
0 m	(*)600	468	(*)426	340	(*)324	263	(*)296	244
-1 m	(*)480	471	(*)331	(*)331	-	-	(*)298	(*)298

Unidade: kg

BRAÇO DE 1.215 mm

A	2 m		2,5 m		3 m		Alcance máx.	
	Frente	360°	Frente	360°	Frente	360°	Frente	360°
2 m	-	-	(*)229	(*)229	(*)235	(*)235	(*)242	(*)242
1 m	(*)417	(*)417	(*)324	(*)324	(*)276	267	(*)247	209
0 m	(*)584	463	(*)412	336	(*)317	258	(*)259	214
-1 m	(*)525	461	(*)373	333	-	-	(*)266	(*)266

Unidade: kg

Mini-escavadora

PC16R-3

Equipamento de série

- Capota ROPS (ISO 3471) / FOPS (ISO 10262)
- Sapatas de borracha
- Braço de 965 mm
- Circuito hidráulico auxiliar de 1 / 2 vias para acessórios até à lança
- Assento ajustável
- Protecção do cilindro de elevação
- Luz de trabalho na lança
- Válvula de segurança no balde
- Alarme de deslocação sonora

Equipamento opcional

- KOMTRAX™ - sistema de monitorização Komatsu via satélite
- Cabina de inclinação ROPS (ISO 3471) / FOPS (ISO 10262) com aquecimento
- Sapatas de aço
- Braço de 1.215 mm
- Chassis com alargamento (versão HS)
- Gama de baldes (250 - 450 mm)
- Balde de limpeza de 1.000 mm
- Extensão do circuito hidráulico auxiliar até ao braço, com conectores rápidos
- Pírilampo
- Óleo hidráulico biodegradável
- Retrovisores
- Pedais de circulação

O seu parceiro Komatsu:

Distribuidor exclusivo em Portugal:



Porto: Rua Abade Mondégo 165 / 4465-489 Perafita MATOSINHOS
Lisboa: Estrada das Palmeiras 61 / 2745-578 Barcarena QUELUZ de BAIXO
Leiria: Rua Santa Catarina 910 / 2400-823 Azoia
Vila Viçosa: Parque Industrial Lote 134 / 7160-999 Vila Viçosa
N.º verde: 800 205 577 (Chamada Grátis)

KOMATSU

**Komatsu Europe
International NV**
Mechelsesteenweg 586
B-1800 VILVOORDE (BELGIUM)
Tel. +32-2-255 24 11
Fax +32-2-252 19 81
www.komatsu.eu

WPSS005003 02/2011

Materials and specifications are subject to change without notice.
KOMATSU is a trademark of Komatsu Ltd. Japan.