



Traktoren

AXION

960 950 940 930 920



Bereit. Der neue AXION 900.

Bereit für Ihre ganz großen Aufgaben: Schon in der Ausstattungsvariante CIS+ mit Farbdisplay bietet der neue AXION 900 einfach mehr und in der CEBIS Ausstattung mit Touchdisplay bekommen Sie einfach alles.

Und spätestens, wenn Sie seine Leistung von bis zu 445 PS in Kombination mit dem stufenlosen CMATIC Getriebe selbst erleben, sind auch Sie bereit für den neuen AXION 900.



Wenn enorme Zugleistung auf höchsten Bedienkomfort trifft und ein Einsatzpotenzial entfacht, das seinesgleichen sucht – dann sitzen Sie im AXION 900.



CLAAS POWER SYSTEMS (CPS)	6
Motor	8
Abgasnachbehandlung	10
CMATIC	12
Bauweise	18
Sicherheit	22
Zapfwelle	24
Hydraulik	26
Heckkraftheber	28
Frontkraftheber	30
Kabine	32
Ausstattungen	34
CEBIS Ausstattung	36
CIS+ Ausstattung	42
CSM Vorgewendemanagement	46
Komfort	48
ISOBUS	52
Lenksysteme	54
Auftragsmanagement, TELEMATICS	56
Wartung	58
CLAAS Service & Parts	60
Argumente	62
Technischen Daten	63

Erfahren Sie mehr über die Entwicklung und Herstellung von CLAAS Traktoren:

tractors-making-of.claas.com

Optimaler Antrieb für beste Ergebnisse.

Die Maschinenentwicklung bei CLAAS steht für das permanente Streben nach einem noch höheren Wirkungsgrad, größerer Zuverlässigkeit und optimaler Wirtschaftlichkeit.

Unter dem Namen CLAAS POWER SYSTEMS (CPS) kombiniert CLAAS die besten Komponenten in einem Antriebssystem, das Maßstäbe setzt. Höchstleistung immer dann, wenn sie benötigt wird. Ideal auf die Arbeitssysteme abgestimmt, mit kraftstoffsparender Technik, die sich schnell bezahlt macht.



Mehr Leistung und Drehmoment – niedrigere Drehzahl und weniger Verbrauch.

Pure Leistung.

Der AXION 900 wurde für Transportarbeiten genauso wie für Feldarbeiten entwickelt. Dabei verfügt er im gesamten Aufgabenspektrum über die volle Motorleistung – ohne Boost. Selbst schwere Bodenbearbeitung bei niedrigen Geschwindigkeiten stellt somit kein Problem dar. Dank CMATIC Motor-Getriebe-Management verfügt der AXION 900 über ein Niedrigdrehzahlkonzept. Mehr Leistung bei niedrigerer Drehzahl und automatische Motordrehzahlanpassung senken die Betriebskosten.

Unter der einteiligen Motorhaube verrichtet ein 6-Zylinder-FPT-Cursor-9-Motor mit 8,7 l Hubraum seine Arbeit. Er erfüllt die Anforderungen der Abgasstufe Stage IV (Tier 4) und ist mit modernster Common-Rail-4-Ventil-Technologie, Ladeluftkühlung und einem Turbolader mit variabler Verstellgeometrie (VGT) ausgestattet.

NEU: Variabler Turbolader.

Der VGT-Turbolader sorgt bei jeder Motordrehzahl für den optimalen Ladedruck. Durch die last- und drehzahlabhängige Anpassung stehen auch schon beim Standgas 70% des maximalen Drehmoments zur Verfügung. Die optimierte Verbrennung sorgt so für einen niedrigen Kraftstoffverbrauch und beste Leistung.

NEU: Niedrigdrehzahlkonzept.

Höhere Leistung bei gleichzeitig weniger Verbrauch – mit diesem Ziel haben die CLAAS Ingenieure das innovative Niedrigdrehzahlkonzept der CMATIC Traktoren weiterentwickelt. Höherer Komfort und längere Einsatzzeit mit einer Tankfüllung zählen zu den weiteren Vorteilen:

- Konstantleistungsbereich von 1.700 bis 1.900 U/min
- Konstantdrehmomentbereich von 1.300 bis 1.500 U/min
- 95% der max. Leistung bei der 1.000 ECO Heckzapfwelle verfügbar

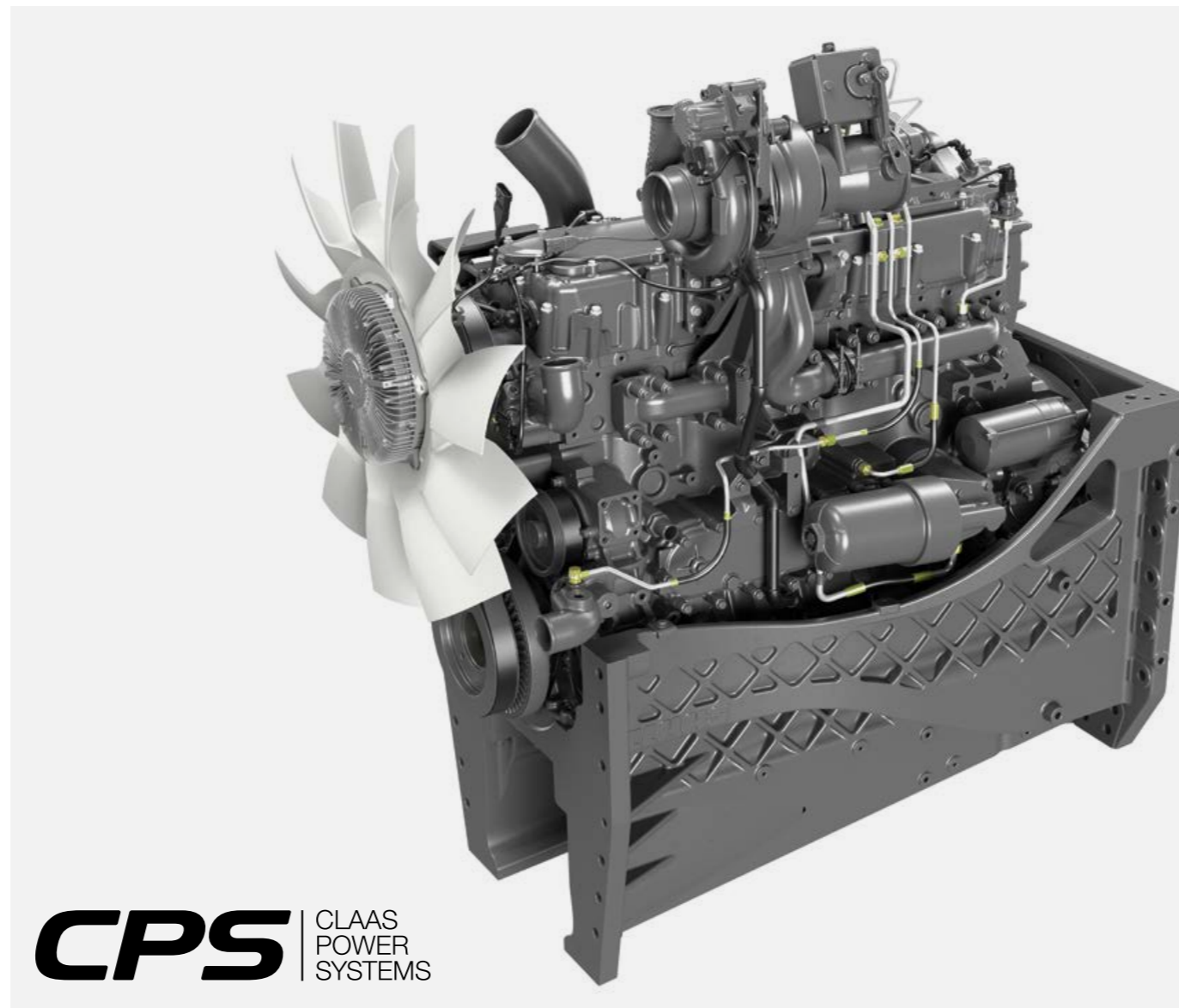

CPS | CLAAS POWER SYSTEMS

- Reduzierte Motordrehzahl bei Transporten mit 40 oder 50 km/h (1.400 oder 1.600 U/min)
- Zwei Leerlaufdrehzahlen (650 und 800 U/min) mit automatischer Anpassung reduzieren den Kraftstoffverbrauch bei Stillstand um bis zu 2 l/h

AXION 930

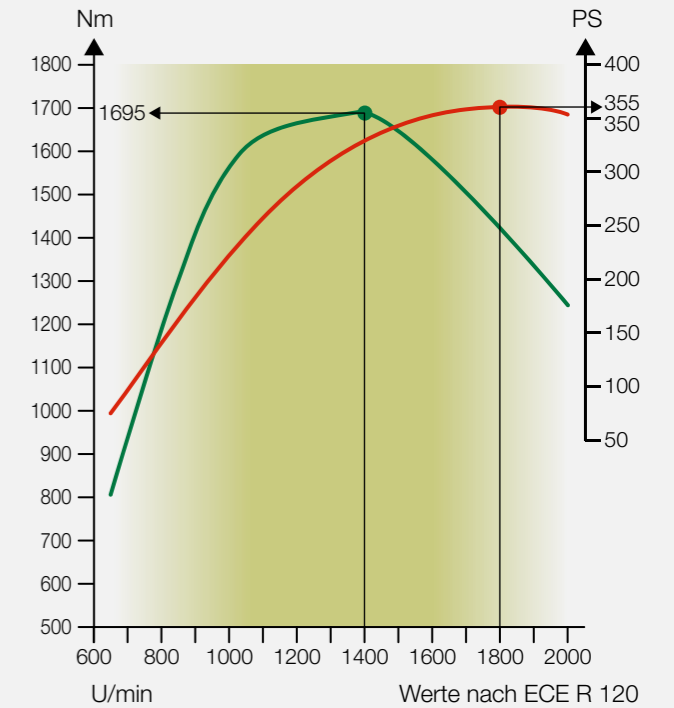

AXION	Drehmoment (Nm)	Maximalleistung (PS) ECE R 120
960	1860	445
950	1820	410
940	1770	385
930	1695	355
920	1600	325

Visctronic – die wirtschaftliche Lüftersteuerung.

Die elektronische Lüftersteuerung Visctronic ermöglicht eine präzise Anpassung der Lüfterdrehzahl an Last und Temperatur des Motors und sorgt so dafür, dass der Motor immer im Temperaturoptimum gefahren werden kann.

Die reduzierte Lüfterdrehzahl senkt den Geräuschpegel, spart wertvollen Kraftstoff und zehrt nicht unnötig an der Leistung, sodass diese in Zugkraft umgesetzt werden kann.



NEU: Stage IV (Tier 4).

Der AXION 900 erfüllt die Abgasnorm Stage IV (Tier 4). Mit Umsetzung von Stage IV (Tier 4) erfolgt eine weitere Reduzierung der Partikel- und Stickoxid-Emissionen auf nahezu null.

- 1 Dieseloxydationskatalysator (DOC)
- 2 Harnstoffeinspritzdüse
- 3 SCR-Katalysator
- 4 Beheizter Harnstofftank



CPS | CLAAS
POWER
SYSTEMS



SCR – Sauberkeit durch Harnstoff.

SCR steht für selektive katalytische Reduktion. Hierbei werden Stickoxide in Wasser und reinen Stickstoff umgewandelt. Dies geschieht mit Hilfe einer synthetischen, wässrigen Harnstofflösung (AdBlue®¹), die in einem Zusatztank mitgeführt wird. Durch die Abgasnachbehandlung kann der Verbrennungsprozess im Motor optimal ablaufen.

Immer einsatzfähig.

Der Harnstofftank ist serienmäßig beheizt und erhält durch die isolierend wirkende Integration in den Kraftstofftank weiteren Kälteschutz. Zusätzlich werden die Leitungen des SCR-Systems gespült, damit stets die volle Einsatzsicherheit gewährleistet ist.

Integriertes SCR-System.

Bei der Konstruktion der AXION 900 Baureihe wurden die nötigen Komponenten der Abgasnachbehandlung von vornherein berücksichtigt. Der Dieseloxydationskatalysator (DOC) befindet sich unter der Motorhaube direkt hinter dem Turbolader, da er hohe Abgastemperaturen für eine optimale Reaktion benötigt. Der SCR-Katalysator ist in die Abgasanlage integriert und an der rechten Maschinenseite direkt hinter dem A-Holm der Kabine platziert. Das Sichtfeld des Fahrers und die Zugänglichkeit der Maschine bleiben voll erhalten.



640-l-Kraftstofftank
mit eingelassenem
56-l-Harnstoffvorrat

¹ AdBlue® ist eine eingetragene Marke des VDA.

CLAAS CMATIC. Stufenlos fahren.



CPS | CLAAS
POWER
SYSTEMS



Effizient und komfortabel.

CMATIC steht für stufenlose Getriebetechnik bei den CLAAS Traktoren. Bei der AXION 900 Baureihe wird sie mit dem ZF-Terramatic-Getriebe umgesetzt. Bei dem leistungsverzweigten Stufenlosgetriebe werden die vier mechanischen Fahrbereiche automatisch durch Lamellenkupplungen geschaltet. Ein manueller Gruppenwechsel ist nicht erforderlich.

Der hohe mechanische Anteil bei der Kraftübertragung sorgt in jedem Geschwindigkeitsbereich für einen ausgezeichneten Wirkungsgrad bei gleichzeitig niedrigem Kraftstoffverbrauch.

Überlegene Getriebesteuerung.

Kraftvolle Beschleunigung, sanfte Verzögerung und schnelle Reaktion auf Laständerungen: Das CMATIC Motor-Getriebe-Management zeigt seinen Reifegrad unter allen Bedingungen und bei jedem Einsatz. Bleiben Sie während der Arbeit entspannt und konzentriert für Wichtigeres – CMATIC regelt den Rest für Sie.



Echtes Potenzial nutzen.

Bei Geschwindigkeiten von 0,05 bis 50 km/h kann die volle Antriebsleistung genutzt werden. Auch bei Rückwärtsfahrt sichert die hohe mechanische Leistungsübertragung eine hervorragende Schubleistung. Außerdem kann jede Getriebeübersetzung bei jeder Motordrehzahl gefahren werden, sodass die AXION 900 Traktoren das ganze Jahr über ein enormes Anwendungspotenzial bieten.

Der AXION 900 spielt mit 1.600 U/min bei 50 km/h Endgeschwindigkeit und 1.400 U/min bei 40 km/h auch im Transporteinsatz seine Stärken aus. Drückt der Fahrer das Gaspedal nicht, befindet sich das Getriebe im aktiven Stillstand und der Traktor hält sicher seine Position. So kann an steilen Feldeinfahrten oder Straßenkreuzungen bequem und sicher mit voller Ausladung angefahren werden.

CMATIC. Optimal eingestellt.



Einstellung der Motordrückung für „Eco“ und „Power“, sowie den Motordrehzahlspeicher

NEU: Motordrückung auf Knopfdruck.

Über den Wert der Motordrückung kann die Motordrehzahl unter Vollast schnell und einfach geregelt werden. Im CEBIS oder CIS Terminal ist deutlich zu erkennen, bei welcher Motordrehzahl das Getriebe die Geschwindigkeit reduziert.

Bei aktiviertem Motordrehzahlspeicher, wie z.B. bei Zapfwellenarbeiten, kann vorgegeben werden, bei welcher Differenz zu der gespeicherten Motordrehzahl die Getriebeübersetzung reduziert wird.

Für die Motordrückung im Fahrpedal- und Fahrhebelmodus sind zwei Motordrückungswerte hinterlegbar, die per Schnellzugriff über die F-Tasten abgerufen werden können. Mit diesen „Eco“ und „Power“ genannten Werten kann die Drückung schnell an den Einsatz angepasst werden, z.B. beim Wechsel von der Straße zum Feld. Die Motordrückung für die Motordrehzahlspeicher wird separat festgelegt.



Einfache und übersichtliche Bedienung.

Das CMATIC Getriebe verfügt über drei Bedienarten: Fahrpedal, Fahrhebel und manueller Modus.

In den beiden ersten Modi kann die Fahrgeschwindigkeit wahlweise über das Fahrpedal oder den Fahrhebel gesteuert werden. Motordrehzahl und Übersetzung des Getriebes werden automatisch geregelt – für optimalen Wirkungsgrad und optimierten Verbrauch. Im manuellen Modus bestimmt der Fahrer die Motordrehzahl und die Getriebeübersetzung. Die automatische Regelung von Motor und Getriebe ist nicht aktiv.

Fahrpedal oder Fahrhebel.

Der Wechsel zwischen dem Fahrpedal und Fahrhebel Modus erfolgt während der Fahrt über einen Taster in der Armlehne. Der jeweils aktive Modus wird im CEBIS oder CIS angezeigt.



Anzeige des Fahrmodus im CEBIS

CMATIC. Arbeiten ohne Stillstand.

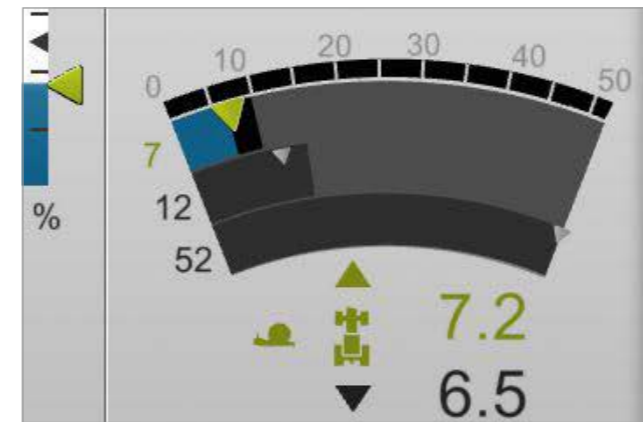

Fahrbereiche nach Maß.

Das CMATIC Getriebe erlaubt in beiden Fahrrichtungen drei frei einstellbare Geschwindigkeitsbereiche. Der jeweils aktive Fahrbereich wird im CEBIS oder CIS angezeigt und kann während der Fahrt über zwei Tasten gewechselt werden. Je geringer der eingestellte Maximalwert des Fahrbereichs, desto präziser kann die Geschwindigkeit dosiert werden.

Für alle Fahrbereiche kann ein Tempomatwert gespeichert werden, wobei sich die Geschwindigkeit während der Fahrt über den Knopf auf dem Fahrhebel speichern lässt. Die Tempomatwerte können wahlweise auch im CEBIS oder CIS Terminal voreingestellt werden.

Mit CMATIC hat jeder Fahrer die Möglichkeit, je nach Anwendung sein eigenes Profil zu erstellen. Mit der attraktiven CMATIC Getriebetechnologie sind Sie in der Lage, die volle Leistung Ihres AXION wirtschaftlich und produktiv einzusetzen – und das bei optimalem Bedienkomfort.

Mehr als nur bremsen.

Das CMATIC Getriebe bietet verschiedene Möglichkeiten, die Verzögerung an den Einsatz anzupassen.

Motorbremswirkung verstärken:

Ist das Fahrpedal nicht mehr gedrückt und wird der Multifunktionsgriff zurückgezogen, wird die Getriebeübersetzung reduziert und damit die Motordrehzahl angehoben. Zusätzlich kommt die optionale Motorstaudruckbremse zum Einsatz. Diese schaltet sich bei Bedarf automatisch zu und verstärkt die Motorbremswirkung um das bis zu 2,5-Fache. Der Bremsenverschleiß wird reduziert.

Streckbremse:

Wird der Anhänger mit der Betriebsbremse abgebremst, kann gleichzeitig mit dem Fahrpedal oder durch Drücken des Multifunktionsgriffes beschleunigt werden. Das hält das Gespann an steilen Passagen gestreckt und erhöht die Fahrsicherheit. Diese Funktionen können sowohl aus dem Stillstand heraus als auch während der Fahrt genutzt werden.

Bedienung CIS+

- 1 Fahrbereichswechsel
- 2 Aktivierung Tempomat



Stabil und wendig.
Zugkraft satt.



Echt stabil.
Das macht einen 400-PS-Traktor aus.

CLAAS hat dank seiner Erfahrung in den Bereichen Standardtraktoren und XERION Großtraktoren bis über 500 PS eine völlig neuartige Lösung für den AXION 900 entwickelt – für Dauereinsätze unter schwersten Bedingungen. Der Motor ist in ein solides Rahmenbauteil (1) mit integrierter Motorölwanne (2) eingelassen, das die gesamten Kräfte des Frontkrafthebers und des Vorderachsträgers (3) ideal aufnimmt.

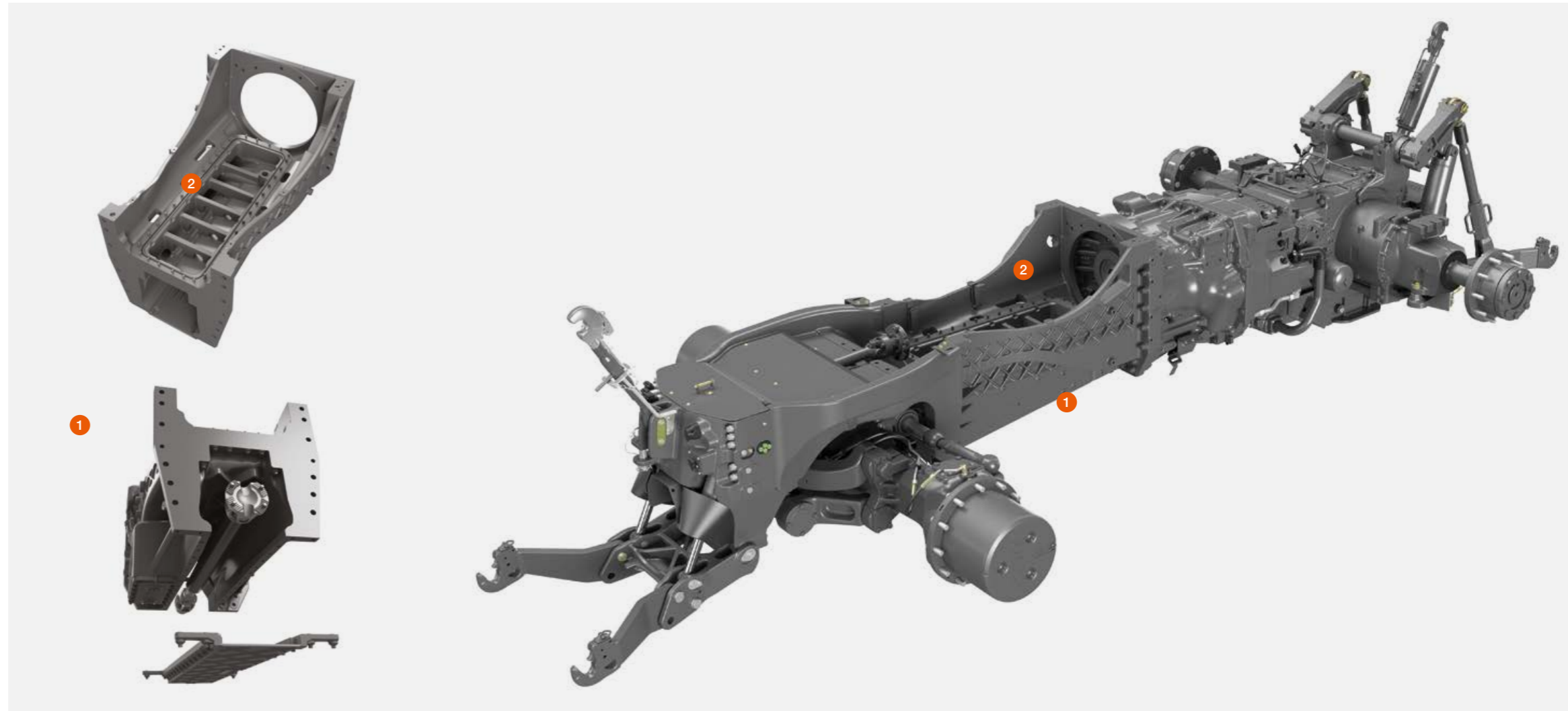

Das bedeutet im Einsatz:

- Hohe Stabilität auch beim Einsatz von schweren Frontanbaugeräten
- Großer Einschlagwinkel der Vorderachse (3) für maximale Wendigkeit
- Optimale Zugänglichkeit des gesamten Motorraums und aller Wartungspunkte
- Sichere Führung aller Leitungen im Rahmenbauteil

Langer Radstand – kompakte Bauweise.

Um mehr als 400 PS auf den Boden bringen zu können, muss das Konzept stimmen. Der AXION 900 schafft genau das. Er hat einen Radstand von 3,15 m, bleibt dank der durchdachten Bauweise aber auch auf dem Feld wendig und auf der Straße übersichtlich. Und die Zuglänge liegt mit entsprechendem Anbaugerät natürlich im gesetzlich zulässigen Rahmen. Da der lange Radstand und die optimale Gewichtsverteilung die Zugkraft des Traktors auf den Boden bringen, kann bei vielen Arbeiten – vor allem bei Transportarbeiten – auf zusätzlichen Frontballast verzichtet werden. Das spart Kraftstoff und reduziert den Reifenverschleiß auf der Straße.



Kurze Gesamtlänge:

- Gute Wendigkeit
- Kurze Zuglänge auf der Straße
- Gute Übersicht
- Gute Führung von Frontanbaugeräten

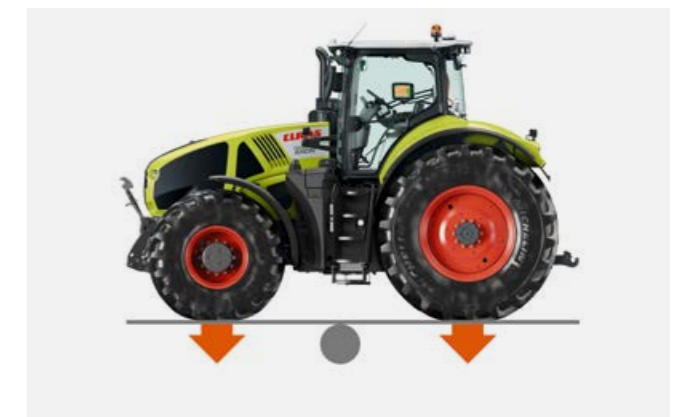

Gutes Leistungsgewicht:

- Optimiert den Kraftstoffverbrauch
- Geringer Bodendruck bei Pflegearbeiten
- Dynamik im Straßenverkehr
- Gewichtsverteilung vorn / hinten 50 : 50



Lassen Sie sich von Ihrem CLAAS Vertriebspartner beraten. Er bietet neben den ab Werk verfügbaren auch weitere Frontgewichtskombinationen an.

Völlig ausgewogen.

Mit den zahlreichen Ballastierungsmöglichkeiten für die Vorder- und die Hinterachse lässt sich der AXION optimal an jede Anwendung anpassen. Nur so kann das volle Leistungspotenzial – ohne unnötige Verluste – genutzt werden. Sind schwere Arbeiten bei niedriger Geschwindigkeit zu erledigen, kann der AXION einfach aufballastiert werden. Nicht mehr benötigtes Gewicht ist ebenso schnell wieder ablegbar.

Radgewichte pro Rad Hinterachse in kg.

38"-Felge	42"-Felge
100	400
367	667
634	856

Zur flexiblen Ballastierung am festen Gewichtsträger oder im Frontkraftheber stehen ab Werk folgende Kombinationen zur Wahl:

- 600 kg
- 900 kg
- 1.200 kg (600 + 600)
- 1.500 kg (900 + 600)

Auf großen Sohlen unterwegs.

Alle AXION 900 Modelle können mit einer Hinterradbereifung von bis zu 2,15 m Durchmesser ausgestattet werden. Für die Vorderachse sind Reifen bis 1,70 m Durchmesser vorgesehen. Die zahlreichen Bereifungsmöglichkeiten machen den AXION 900 für jeden Einsatz bereit. Bei der maximalen Bereifung 900/60 R 42 bleibt der Traktor innerhalb von 3 m Außenbreite flexibel auf der Straße und bodenschonend auf dem Acker. Zusätzlich kann der AXION 900 mit Zwillingsbereifung ausgerüstet werden.¹

Der „Fußabdruck“ des AXION 900:

- Hinterreifen bis 900 mm Breite und 2,15 m Durchmesser
- Vorderreifen bis 1,70 m Durchmesser
- Zwillingsbereifung ab Werk im Flanschbau oder mit Klemmsystem

¹ Die Zwillingsbereifung ist nicht in allen Ländern verfügbar. Bitte beachten Sie die Preisliste Ihres Vertriebspartners.



REVERSHIFT mit Park-Lock-Funktion.

Zusätzlich zu der gewohnt komfortablen Wendeschaltung verfügt der REVERSHIFT Hebel auch über eine integrierte Park-Lock-Funktion. Damit kann der AXION sehr leicht im Stillstand gehalten werden. Für noch mehr Sicherheit ist die Park-Lock-Funktion in folgenden Situationen automatisch aktiv:

- Beim Ausschalten des Motors
- Beim Einschalten des Motors
- Sobald das Gaspedal oder der CMOTION im Stillstand wenige Sekunden unberührt bleiben – egal in welcher Position sich der REVERSHIFT Hebel befindet
- Sobald der Fahrersitz im Stillstand nicht besetzt ist

Automatisch abgestimmt.

Während des Bremsvorgangs passt sich die Vorderachsfederung automatisch an die veränderte Last an. So bleibt der Traktor auch bei starken Bremsmanövern gewohnt stabil und sicher.



Anhängerbremssystem.

Um länderspezifische Anforderungen zu erfüllen, kann der AXION mit einem pneumatischen und einem hydraulischen Anhängerbremssystem ausgerüstet werden. Beide Systeme können zusammen betrieben werden und die Anschlüsse befinden sich gut zugänglich auf beiden Seiten des Anhängerschlittens.

Kraftvoll und sparsam auf Knopfdruck.

Immer die richtige Drehzahl.

Für den AXION 900 stehen drei verschiedene Zapfwellenaus-
rüstungen zur Verfügung:

- 1.000 U/min
- 540 ECO / 1.000 U/min
- 1.000 / 1.000 ECO U/min

Die Vorwahl der Zapfwellengeschwindigkeit kann einfach per
Knopfdruck erfolgen. Mit einem weiteren Schalter wird die
Zapfwelle eingeschaltet.



Die automatische Zapfwellenschaltung lässt sich nach einer
bestimmten Heckkraftheberhöhe stufenlos einstellen. Zum
Abspeichern der Höhe genügt es, den Heckkraftheber in die
gewünschte Position zu fahren und lange auf den Knopf für
die automatische Zapfwelle zu drücken.



Der integrierte Freilauf der Heckzapfwelle erleichtert das
Kuppeln von Anbaugeräten.

Aus dem Stand.

Der AXION 900 überträgt seine volle Leistung aus dem Still-
stand und auch bei niedrigen Fahrgeschwindigkeiten. Im
ECO-Modus können trotz abgesenkter Drehzahl bis zu 95%
der maximalen Motorleistung (z.B. 351 PS und 1.583 Nm
beim AXION 930) an den Zapfwellenstrang übertragen werden.
So lassen sich auch schwere Anbaugeräte mit reduzierter
Motordrehzahl betreiben.

Drehzahlen:

- 1.000 ECO U/min bei 1.600 Motorumdrehungen pro Minute
- 540 ECO U/min bei 1.450 Motorumdrehungen pro Minute

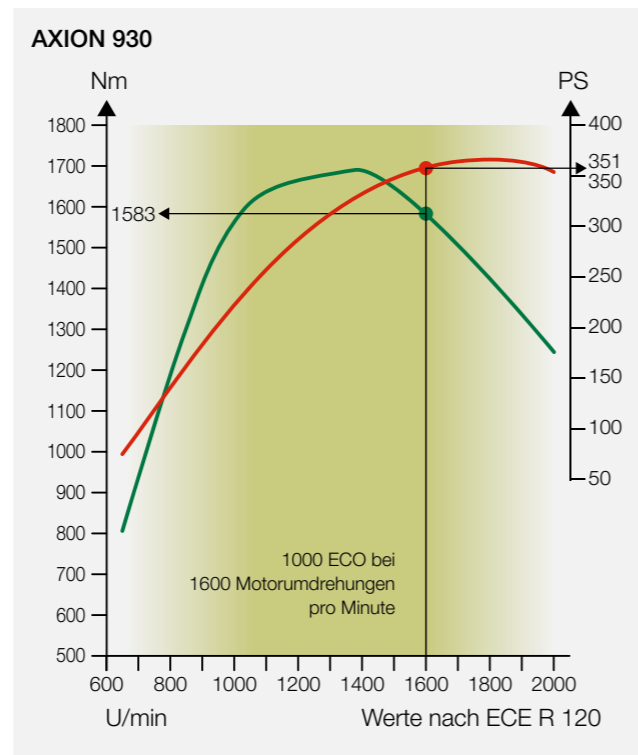

Einfacher Wechsel der Zapfwellenstummel

Kraftvolle Hydraulik. Einfach kuppeln.

Drucklos und sauber kuppeln.

Alle Hydraulikkuppler im Heck der AXION Modelle sind mit Entlastungshebeln versehen. So kann auch unter Druck an- und abgekuppelt werden.

Die farbige Kennzeichnung von Ein- und Auslassseite erleichtert den fehlerfreien Anbau der Arbeitsgeräte. Leckölleitungen sammeln das Öl aus den Kupplern beim An- und Abbau von Steckern.

NEU: Hydraulik, die passt.

- Load-Sensing-Hydraulikanlage für alle AXION 900 Modelle mit 150 oder 220 l/min Leistung
- Mit CIS+ Ausstattung: Bedienung von bis zu sechs elektronischen Steuergeräten auf der Armlehne – davon können vier mit ELECTROPILOT bedient werden
- Mit CEBIS Ausstattung: Bedienung von bis zu acht elektronischen Steuergeräten auf der Armlehne – davon können vier mit dem ELECTROPILOT bedient werden. Dank der freien Belegung und Priorisierung der Steuergeräte kann jeder Fahrer je nach Einsatz und persönlichen Wünschen die Bedienung über das CEBIS anpassen. So liegen die öfter genutzten hydraulischen Funktionen nebeneinander und ermöglichen flüssiges Arbeiten.
- Mit CEBIS und CIS+ Ausstattung: Die Bedienung von Steuergeräten kann auf die F-Tasten von CMOTION, Multifunktionsarmlehne oder ELECTROPILOT gelegt werden, um die Bedienung bei kombinierten Arbeitsvorgängen zu erleichtern.

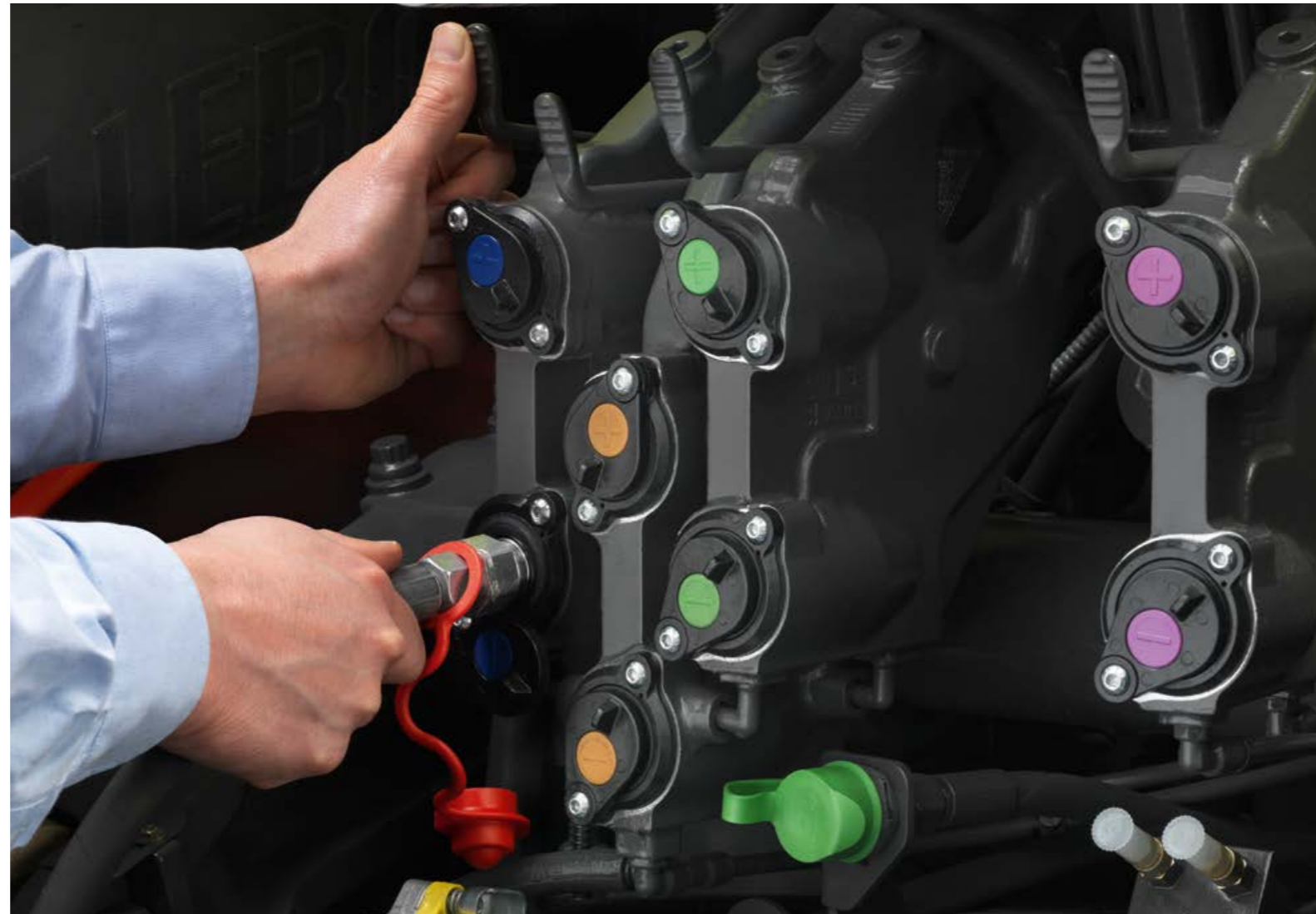

Ausstattung	CIS+	CEBIS
Max. Anzahl elektron. Steuergeräte vorne	2	2
Max. Anzahl elektron. Steuergeräte hinten	4	6
Bedienung über Wippe in der Armlehne	2	4
Bedienung über ELECTROPILOT	4	4
Steuergerätepriorisierung	-	□
Freie Steuergerätebelegung	-	□

□ Verfügbar – Nicht verfügbar



In Verbindung mit dem Frontkraftheber sind bis zu zwei doppelwirkende Steuergeräte und ein freier Rücklauf an der Front erhältlich. Ideal für einen Saattank oder ein Schiebeschild im Frontanbau.

Komfortable Einstellung der Steuergerätefunktionen im CEBIS und CIS

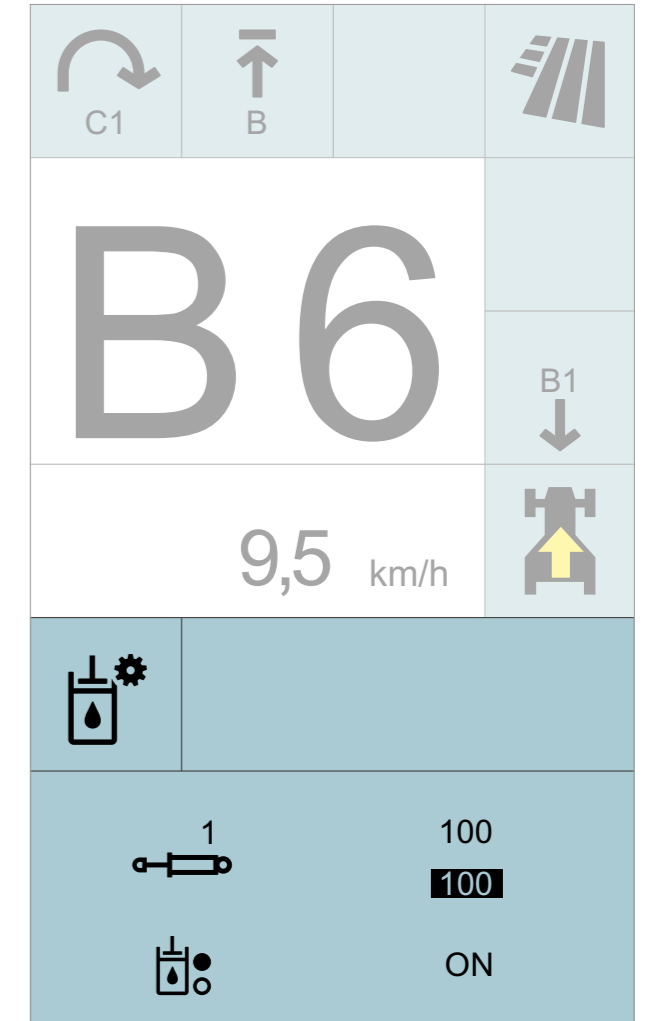

Power-Beyond.

Für Anbaugeräte mit eigener Load-Sensing-Steuereinheit gibt es die Power-Beyond-Anschlüsse im Heck.

Zusätzlich zu den standardmäßigen Druck-, Rücklauf- und Signalleitungen verfügt der Traktor über einen drucklosen Rücklauf. Damit ist der AXION bereit für den Antrieb von Hydraulikmotoren mit separatem Rücklauf, selbst wenn die Power-Beyond-Anschlüsse belegt sind.

Das bringt folgende Vorteile:

- Hydrauliköl wird bedarfsgerecht an das Anbaugerät abgegeben
- Große Leitungsquerschnitte und druckloser Rücklauf verringern Leistungsverluste



Lässt kein Anbaugerät stehen. Der Heckkraftheber.



Externe Bedienelemente für den Heckkraftheber, die Zapfwelle und ein wählbares Steuergerät



Die Zugpendelvarianten bieten mehrere Positionen. Die ausgezogene Position ermöglicht eine bessere Wendigkeit.



Eine Hitchhakenkupplung ist alternativ zum ISO-500-konformen Anhängelock erhältlich.

NEU: Anhängung nach Maß.

Der Anhängelock des AXION 900 erfüllt die ISO-500-Norm. So können auch Zugeinrichtungen von anderen Maschinen mit derselben Norm verwendet werden. Zahlreiche Anhängelockmöglichkeiten stehen ab Werk zur Verfügung:

- Hitchhakenkupplung
- Im Anhängelock:
 - Automatikzugmaul, 38 mm
 - K80-Zugkugel
 - CUNA-Kupplung
- Als Zugpendel:
 - Mit Kat. 3 oder Kat. 4
 - Mit Piton-Fix-Kupplung
 - Mit K80-Zugkugel und Zwanglenkung

Durch unterschiedliche Bohrungen in den Zugpendelvarianten kann der Abstand zwischen Zapfwellenstummel und Anhängelock verändert werden. Dies führt zu mehr Flexibilität im Einsatz und besserer Wendigkeit.

Direkte Einstellung.

Über Taster und Drehregler im rechten B-Holm kann direkt auf die wichtigsten Funktionen des Heckkrafthebers zugegriffen werden:

- Manuelles Anheben und Absenken zum Anbau von Maschinen
- Schwingungstilgung ein / aus
- Heckkraftheber sperren
- Hubhöhenbegrenzung und Senkgeschwindigkeit
- Lage- / Zugkraftregelung und Schlupfregelung

Die gewölbte Heckscheibe und der drehbare Sitz ermöglichen eine hervorragende Sicht auf das Anbaugerät und gleichzeitig eine einwandfreie Bedienung der Heckkraftheberregelung. Durch den direkten Zugriff lassen sich die Einstellungen des Heckkrafthebers bei der Arbeit sehr bequem optimieren.

Der Heckkraftheber.

Bei einer maximalen Hubkraft von 11 t bei allen AXION 900 Modellen bleibt kein Anbaugerät stehen. Die Ausrüstung des Heckkrafthebers kann je nach Anforderung zusammengestellt werden:

- Unterlenker in Kat. 3 oder Kat. 4
- Oberlenker mechanisch oder hydraulisch in Kat. 3 oder Kat. 4
- Manuelle oder automatische Stabilisatoren für beide Unterlenker
- Schlupfregelung über Radargeschwindigkeit
- Auf beiden Kotflügeln externe Bedienelemente für Heckkraftheber, Zapfwelle und ein elektronisches Steuergerät
- Praktische Halter für Kugeln am Heck



Mehr Vielseitigkeit. Mehr Einsätze.

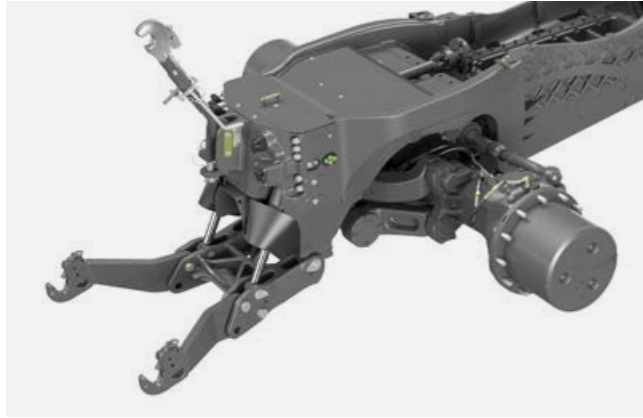

Frontkraftheber.

Alle AXION 900 Modelle können ab Werk mit zwei verschiedenen Frontkrafthebern ausgestattet werden:

- 5,0 t für Anbaugeräte und Ballastierung
- 6,5 t für besonders schwere Anbaugeräte

Eine Nachrüstung ist durch den modularen Aufbau problemlos möglich.

Der AXION verfügt über einen voll integrierten Frontkraftheber, der von CLAAS eigens für diese Leistungsklasse entwickelt wurde. Der Vorderachsträger und das spezielle Strukturbauteil des Motors nehmen die entstehenden Kräfte gezielt auf und machen einen zusätzlichen Rahmen überflüssig.

Eine Frontzapfwelle mit 1.000 U/min ist selbstverständlich verfügbar. Ihre Zuschaltung erfolgt komfortabel per Knopfdruck in der Kabine.

Kompakte Bauweise:

- Geringer Abstand zwischen Vorderachse und Koppelpunkten
- Gute Geräteführung und kurze Zuglänge



Externe Bedienung für den Frontkraftheber und ein Steuergerät

Verbindung für alle Fälle.

Im Frontkraftheber sind Hydraulik- und Elektronikschnittstellen für verschiedene Anwendungen integriert:

- Bis zu zwei doppelwirkende Steuergeräte
- Druckloser Rücklauf
- 7-polige Steckdose
- ISOBUS-Anschluss oder 25-A-Steckdose



Lageregelung Frontkraftheber.

Die für die CEBIS Variante optional erhältliche Lageregelung für den Frontkraftheber ermöglicht ein präzises Arbeiten mit Geräten im Frontanbau.

Die Arbeitsposition kann über ein Drehrad in der Armlehne eingestellt werden, während im CEBIS die Hubhöhe begrenzt und die Hub- und Senkgeschwindigkeit festgelegt werden kann. Der Frontkraftheber kann sowohl einfach als auch doppeltwirkend arbeiten.

Weil mehr Komfort
auch mehr Produktivität bedeutet.

Geräumig, leise, großflächig verglast und voll gefedert. Die Kabine des AXION 900 sorgt für maximalen Komfort an langen Arbeitstagen.

- CEBIS Ausstattung mit Bedienung via Touchdisplay und innovativem CMOTION Multifunktionsgriff
- CIS+ Ausstattung mit Farbdisplay, Multifunktionsarmlehne und DRIVESTICK
- Ergonomische Armlehne mit klarer Kennzeichnung und Anordnung der Bedienelemente



Klare Sicht. Die Kabine.



4-Pfosten-Konzept.

Die CLAAS 4-Pfosten-Kabine bietet entscheidende Vorteile:

- Freie Sicht auf die komplette Arbeitsbreite der Anbaugeräte
- Großes Kabinenvolumen für gutes Platzangebot
- Durchgehende Frontscheibe

Durch die spezielle Anordnung der hinteren Kabinenpfosten ergibt sich für den Fahrer eine optimale Sicht auf das Arbeitsgerät und den Anbauraum.

Die Gestaltung und die Positionierung der Bedienelemente sind stark an das Design der CLAAS AXION 800 und ARION 600 / 500 Baureihen angelehnt. Selbst die Bedienung und Menüstruktur der CIS+ oder CEBIS Ausstattungen sind bei allen Modellen gleich. Der CMOTION Multifunktionsgriff hat sich auch in den CLAAS Erntemaschinen durchgesetzt. CLAAS legt hier größten Wert auf eine einheitliche Bedienstruktur, damit sich jeder Fahrer gleich in der Kabine wohl fühlt und die Bedienung vom ersten Moment an beherrscht.

CIS+ oder CEBIS.

Der AXION 900 ist in zwei Ausstattungsvarianten verfügbar: Die CIS+ Ausstattung im funktionalen Design bietet einfache Ergonomie und Automatikfunktionen für nahezu alle Einsätze. Das CEBIS hingegen wird all diejenigen begeistern, die mehr Technik und besten Komfort genießen wollen. Von CSM Vorgewendemanagement über Gerätemanagement bis hin zu ICT (Implement Controls Tractor) – das CEBIS bietet viele Funktionen.

NEU: CIS+. Einfach mehr.

CIS+ überzeugt durch große Übersichtlichkeit und selbsterklärende Gestaltung. Trotz der angenehmen Schlichtheit bietet es den erforderlichen Funktionsumfang und die Automatikfunktionen für einfaches, effektives Arbeiten. Eben „einfach mehr“.

Das in den A-Holm integrierte, 7" große CIS Farbdisplay kombiniert Anzeige- und Einstellmöglichkeiten von Getriebe, elektronischen Steuergeräten, F-Tasten und dem CSM Vorgewendemanagement. Alle Einstellungen können bequem über den Drehtaster und die ESC-Taste durchgeführt werden.

NEU: CEBIS. Einfach alles.

Priorisierung von Steuergeräten, Geräte- und Auftragsmanagement und viele weitere Funktionen – mit dem CEBIS bleiben keine Wünsche offen. Alle Einstellungen können dank Touchbedienung und logischer Menüführung in wenigen Sekunden vorgenommen werden. Die Armlehne mit dem CMOTION Multifunktionsgriff bietet höchsten Komfort.



Durch die spezielle Anordnung der hinteren Kabinenpfosten und die gewölbte Heckscheibe ergibt sich für den Fahrer eine optimale Sicht auf das Arbeitsgerät und den Anbauraum.

AXION 900	CIS+	CEBIS
Multifunktionsarmlehne	●	●
CIS Farbdisplay im A-Holm	●	–
CEBIS Terminal mit Touchdisplay	–	●
DRIVESTICK	●	–
CMOTION	–	●
Max. Anzahl elektronischer Steuergeräte	6	8
CSM Vorgewendemanagement	□	–
CSM Vorgewendemanagement mit Editierfunktion	–	●
Gerätemanagement	–	●
Auftragsmanagement	–	●
Bordcomputerfunktionen	●	●
TELEMATICS	●	●
ICT (Implement Controls Tractor)	□	□

● Serie □ Verfügbar – Nicht verfügbar

CEBIS Ausstattung. Einfach alles.

Eine Armlehne setzt Maßstäbe.

Alle wichtigen Bedienelemente sind in die rechte Armlehne integriert:

- 1 CMOTION Multifunktionsgriff
- 2 Bedienfeld Fahrmodus, Fahrbereichswechsel und zwei Motordrehzahlsspeicher mit Feinjustierung
- 3 CEBIS Terminal mit 12"-Touchdisplay
- 4 ELECTROPILOT mit zwei doppeltwirkenden Steuergeräten und zwei F-Tasten
- 5 Bedienfeld CEBIS
- 6 Einstellung Arbeitstiefe Front- und Heckkraftheber
- 7 Aktivierung Front- und Heckzapfwelle
- 8 Handgas
- 9 Neutralstellung Getriebe, Aktivierung Frontkraftheber
- 10 Elektronische Steuergeräte
- 11 Allradantrieb, Differentialsperre, Zapfwellenautomatik, Vorderachsfederung
- 12 Hauptschalter: Batterie, elektronische Steuergeräte, CSM, Lenksystem

Die Armlehne lässt sich in Höhe und Längsrichtung bequem an die Bedürfnisse des Fahrers anpassen.

Seltener benötigte Funktionen wie die Vorwahl der Zapfwellengeschwindigkeiten sowie die Hauptschalter sind rechts vom Fahrersitz untergebracht. Die Heckkraftheberregelung kann bei gedrehtem Fahrersitz komfortabel mit bester Sicht auf das Anbaugerät bedient werden. So kann die Feinjustierung während der Arbeit vorgenommen werden. Zwei zusätzliche Taster zum manuellen Heben und Senken des Heckkrafthebers erleichtern zudem das Kuppeln von Anbaugeräten.



Gut aufgeräumt.

Sowohl bei der CEBIS als auch bei der CIS+ Variante kann eine Reihe von Funktionen über Drehschalter und Knöpfe am B-Holm direkt gesteuert werden:

- A Vorwahl Zapfwellengeschwindigkeiten
- B Bedienung elektronische Heckkraftheberregelung
- C Statusanzeige Heckkraftheber
- D Einstellungen Heckkraftheber

CMOTION Multifunktionsgriff. Alles im Griff.

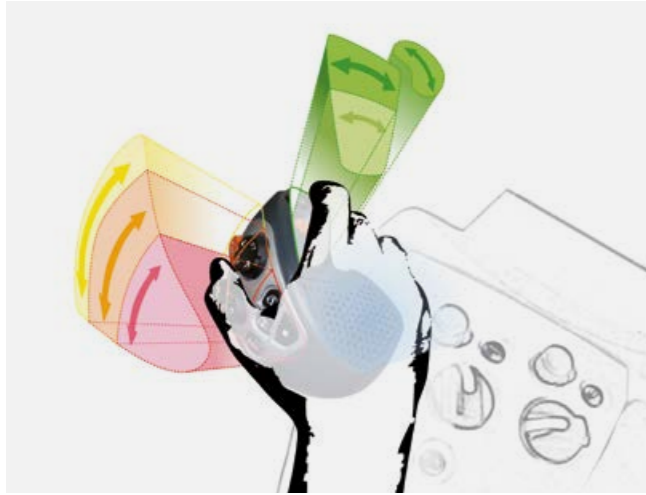

CMOTION Multifunktionsgriff.

Mit dem CMOTION bietet CLAAS ein Konzept, das eine komfortablere und effizientere Nutzung der wichtigsten Funktionen des AXION 900 erlaubt. Durch die Bedienung der Funktionen mit Daumen, Zeige- und Mittelfinger ermüdet die Hand beim Arbeiten nicht so schnell, zumal der Arm auf der gepolsterten Lehne ruht.



Bedienung CMATIC.

Der CMOTION ermöglicht eine feinfühligere und progressive Anpassung der Geschwindigkeit. Je weiter der Fahrer den CMOTION nach vorn oder hinten schiebt, desto schneller beschleunigt bzw. bremst der Traktor.



Auf Knopfdruck.

- 1 Anfahren / Richtungswechsel
- 2 Heckkraftheber
- 3 Aktivierung GPS PILOT
- 4 CSM Vorgewendemanagement
- 5 Funktionstasten F7 / F8 / F9 / F10
- 6 Aktivierung Tempomat
- 7 Funktionstasten F1 / F2
- 8 Funktionstasten F5 / F6

Durch die Möglichkeit der freien Belegung der zehn Funktionstasten auf dem CMOTION ist ein Umgreifen während der Arbeit nicht mehr nötig. Alle geräteindividuellen ISOBUS-Funktionen werden bequem mit dem CMOTION bedient:

- ISOBUS-Funktionen
- Ereigniszähler ein / aus
- Steuergeräte

Heckkraftheber-Funktionen auf dem CMOTION:

- Senken in Arbeitsposition
- Heben bis zum eingestellten Hubhöhenanschlag
- Manuelle Betätigung: Heben und Senken in zwei Stufen (langsam / schnell)
- Schnelleinzug des Arbeitsgerätes

CEBIS Terminal. Alles unter Kontrolle.



Übersichtlich und schnell bedient.

Die 12" Bildschirmdiagonale des CEBIS bietet dank selbsterklärender Symbolik und Farbcodierung eine klare Übersicht über die Einstellungen und Betriebszustände. Die Menüführung des CEBIS und der berührungsempfindliche Bildschirm ermöglichen es, alle Einstellungen in wenigen Schritten vorzunehmen.

Besonders attraktiv ist die DIRECT ACCESS Funktion mit der Maschinensilhouette. Eine Berührung reicht und Sie landen direkt auf dem passenden Dialogfenster.

Als Ergänzung zur Bildschirmbedienung des CEBIS ist in der Armlehne ein Tastenfeld integriert. Mit Drehtaster und ESC-Taste lässt sich das CEBIS komplett bedienen, wenn im unebenen Gelände die Bedienung via Fingertipp zu ungenau wird. Mit der DIRECT ACCESS Taste gelangen Sie ohne Umwege in die Einstellungen der zuletzt betätigten Traktorfunktion.

Blickfang mit 12" Bildschirmdiagonale.

- 1 Maschinensilhouette für DIRECT ACCESS Schnellzugriff und Statusanzeige
- 2 Status Steuergeräte
- 3 Fahrzeuginformationen
- 4 Leistungsmonitor
- 5 Informationsbereich Getriebe
- 6 Belegung der Funktionstasten
- 7 Menü
- 8 DIRECT ACCESS Schnellzugriff via CEBIS Schaltfläche oder Taster auf der Armlehne
- 9 Dialogbasiertes System zur optimalen Einstellung

CEBIS – einfach besser:

- Schnelle und intuitive Navigation über das CEBIS Touchdisplay
- Schneller Zugriff auf die Untermenüs mit der DIRECT ACCESS Funktion:
 - Zuletzt betätigte Funktion über DIRECT ACCESS Schaltfläche auf dem CEBIS oder Taster auf der Armlehne
 - Antippen der Maschinensilhouette oder der Steuergeräte
- Navigation über Drehtaster und ESC-Taste an der Armlehne, ideal bei Fahrt auf unebenem Gelände
- Zwei verschiedene Bildschirmlayouts wählbar (Straße und Acker)



- 1 Navigation im Menü
- 2 Auswählen
- 3 ESC-Taste
- 4 DIRECT ACCESS Taste



CEBIS Bildschirmlayout Straße

CIS+ Ausstattung. Einfach mehr.



Alles an Ort und Stelle.

Die Armlehne lässt sich in Höhe und Längsrichtung bequem an die Bedürfnisse des Fahrers anpassen.



- 1 DRIVESTICK mit Tempomataktivierung zur Bedienung des CMATIC Getriebes
- 2 Bedienung Heckkraftheber und zwei F-Tasten, z.B. zur Aktivierung des CSM Vorgewendemanagements
- 3 Handgas, zwei Motordrehzahl Speicher, GPS PILOT, Allradantrieb und Differentialsperre
- 4 ELECTROPILOT Kreuzhebel mit zwei F-Tasten und Tasten für Fahrtrichtungswechsel
- 5 Bedienfeld Getriebe und Aktivierung Hydraulikfunktionen
- 6 Elektronische Steuergeräte
- 7 Einstellung Arbeitstiefe Heckkraftheber
- 8 Aktivierung Front- und Heckzapfwelle sowie Heckzapfwellenautomatik
- 9 Aktivierung Vorderachsfederung



Mit Fingerspitzengefühl.

Er lässt sich intuitiv handhaben und ermöglicht die volle Kontrolle über das CMATIC Getriebe: der einzigartige DRIVESTICK. Im Gegensatz zu herkömmlichen Fahrhebeln ist der DRIVESTICK proportional steuerbar. Das heißt, je weiter er gedrückt oder gezogen wird, desto schneller beschleunigt oder bremst das Getriebe den Traktor im Fahrhebelmodus.

Diese Funktionalität wird im Fahrpedalmodus seltener benötigt, da der Fahrer die Fahrgeschwindigkeit mit dem Fuß steuert. Dennoch ist sie sehr hilfreich, um beispielsweise die Motorbremse manuell zu verstärken oder zu verringern.

Auf dem DRIVESTICK befindet sich auch der Tempomat. Ein kurzer Knopfdruck genügt zur Aktivierung, bei langem Drücken wird die aktuelle Fahrgeschwindigkeit gespeichert. Ist der Tempomat aktiv, kann die Geschwindigkeit durch einfaches Vor- und Zurückziehen des DRIVESTICK verändert werden. CIS+. Einfach mehr.

Die ergonomisch perfekte Armlehne.

Sie bietet beste Ergonomie und ist Dreh- und Angelpunkt für entspanntes, effektives Arbeiten. Sie ist das Ergebnis umfangreicher Analysen der Bedienabläufe in der Kabine. Häufig benötigte Funktionen finden sich auf der Multifunktionsarmlehne, seltener benötigte Funktionen liegen auf der rechten Seitenkonsole.

CEBIS kann es, CIS+ auch.

- Drei elektronische Fahrbereiche mit je einem Tempomatwert pro Fahrtrichtung sind jederzeit wechselbar und aktivierbar
- Individuelle Mengen- und Zeitregelung von einzelnen Steuergeräten einstellen bzw. aktivieren
- Zapfwellenautomatik anhand der Höhe des Heckkrafthebers stufenlos einstellbar
- Vier CSM Vorgewendemanagement Sequenzen aufzeichnen und abspielen
- ISOBUS-Geräte über die F-Tasten des Traktors bedienbar
- Anbaugerät steuert Traktor: mit ICT (Implement Controls Tractor) bei QUADRANT Quaderballenpressen oder CARGOS Ladewagen

Die Bedienung der Heckkraftheberregelung und die Vorwahl der Zapfwellengeschwindigkeiten sind in der CIS+ und der CEBIS Version am rechten B-Holm platziert. So ist ein direkter Zugriff während der Arbeit gewährleistet und beim Blick nach hinten kann die Einstellung der Heckkraftheberregelung optimiert werden.



Zapfwellengeschwindigkeiten und elektronische Kraftheberregelung am B-Holm einstellbar

Gut informiert. Das CLAAS INFORMATION SYSTEM (CIS).



CIS. Alles im Blick.

Das moderne Design des farbigen, 7" großen CIS Displays im A-Holm bietet dem Fahrer vollständige Informationen zum Getriebe, zum Heckkraftheber, zu den elektronischen Steuergeräten und den F-Tasten. Die Einstellungen erscheinen im unteren Teil des Displays. Die logische Menüführung und die klaren Symbole machen die Navigation zum Kinderspiel.

- 1 Fahrbereiche CMATIC Getriebe
- 2 Anzeige Fahrmodus
- 3 Tempomatgeschwindigkeit im aktiven Fahrbereich
- 4 Aktuelle Fahrgeschwindigkeit
- 5 Gewählte Fahrtrichtung
- 6 Status Steuergeräte
- 7 Status Heckkraftheber
- 8 Belegung F-Tasten
- 9 Einstellungs-menü

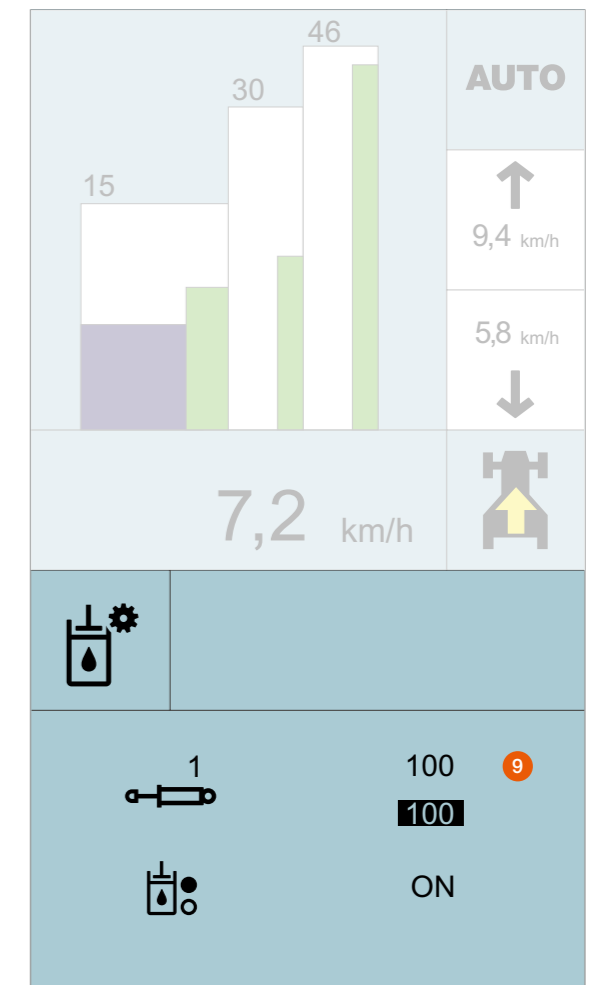

CIS. Alles im Griff.

Alle Einstellungen können bequem über den Drehtaster und die ESC-Taste am Lenkrad vorgenommen werden. Folgende Funktionen lassen sich über das CIS einstellen bzw. anzeigen:

- Getriebeeinstellungen wie Tempomat, Fahrbereich, Beschleunigung, Motordrückung, Progressivität der REVERSHIFT Wendeschaltung
- Zeit- und Mengeneinstellung der elektronischen Steuergeräte
- F-Tasten-Belegung
- Anzeige von CSM Vorgewendemanagement Sequenzen
- Bordcomputerfunktionen wie Anzeige von bearbeiteter Fläche, Kraftstoffverbrauch, Flächenleistung
- Anzeige der Wartungsintervalle

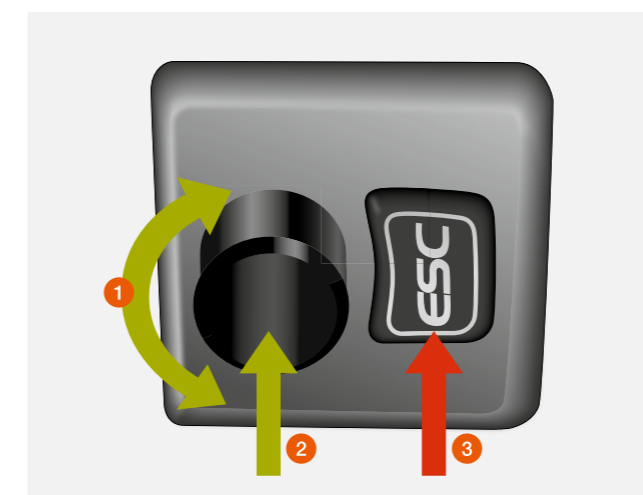

- 1 Navigation im Menü
- 2 Auswählen
- 3 ESC-Taste

Präzise am Vorgewende mit CSM.



CLAAS SEQUENCE MANAGEMENT.

Das CSM Vorgewendemanagement übernimmt für Sie die Arbeit bei allen Wendemanövern. Mit einem Knopfdruck werden alle zuvor aufgenommenen Funktionen abgespielt.

	Mit CIS+	Mit CEBIS
Anzahl speicherbarer Sequenzen	Vier	Vier pro Arbeitsgerät, bis zu 20 Geräte möglich
Aktivierung der Sequenzen	Über F-Tasten	Über CMOTION und F-Tasten
Darstellung der Abläufe	Auf CIS Display	Auf CEBIS Display
Aufzeichnungsmodus	Zeitabhängig	Zeit- oder wegabhängig
Editierfunktion	–	Nachträgliche Optimierung der Sequenzen im CEBIS

Folgende Funktionen können in beliebiger Reihenfolge kombiniert werden:

- Steuergeräte mit Zeit- und Mengensteuerung
- Allradantrieb, Differentialsperre und Vorderachsfederung
- Front- und Heckkraftheber
- Tempomat
- Front- und Heckzapfwelle
- Motordrehzahlsspeicher

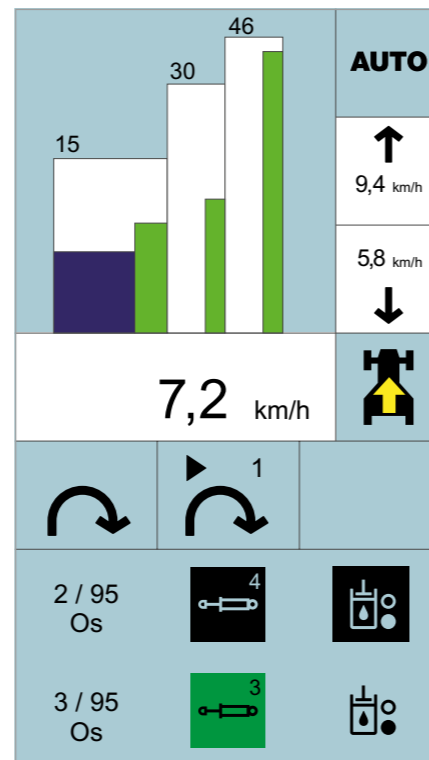

Der Ablauf der Sequenzen erscheint im unteren Bereich des CIS Farbdisplays.

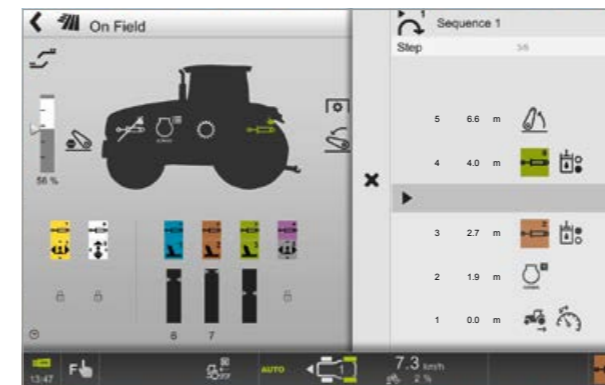

Einfach aufzeichnen und abspielen.

Die Sequenzen können wahlweise weg- oder zeitabhängig aufgezeichnet werden. Bei laufender Aufzeichnung kann der Fahrer Schritt für Schritt durch deutliche Symbole die Entstehung seiner Sequenz im CEBIS oder CIS Farbdisplay verfolgen. Während des Abspielens einer Sequenz kann diese durch eine Pause unterbrochen und anschließend durch einfachen Knopfdruck fortgeführt werden.



Optimieren ohne Stillstand mit CEBIS.

Die angelegten Sequenzen sind im CEBIS nachträglich veränderbar und optimierbar. Schritte können eingefügt, gelöscht, in jedem Detail verändert und angepasst werden. Zeiten, Strecken und Durchflussmengen lassen sich auf diese Weise an die aktuellen Bedingungen anpassen. Nach dem ersten Aufzeichnen einer Sequenz ist es möglich diese in wenigen Schritten bis ins letzte Detail zu verfeinern.

Ergonomie und Komfort für beste Arbeitsbedingungen.



Komfort erster Klasse.

Der AXION 900 bietet durch zahlreiche Details die beste Arbeitsumgebung für lange Arbeitstage. Dank vielfältiger Ablagemöglichkeiten findet der Fahrer immer Platz für sein Mobiltelefon oder Dokumente. Unter dem Einweisersitz befindet sich auch ein Kühlfach, das Platz für zwei 1,5-l-Flaschen und Snacks bietet. Ideal für die Mittagspause.



Zusätzlich zum großflächigen Spiegel ist ein Weitwinkelspiegel für mehr Sicherheit im Straßenverkehr serienmäßig.



Anschlüsse zur Stromversorgung und ISOBUS für zusätzliche Terminals befinden sich unterhalb der rechten Konsole.



Fahrer- und Einweisersitz sind mit modernem, griffigem Stoff oder edler, pflegeleichter Lederpolsterung erhältlich.

LED-Scheinwerfer für perfekte Ausleuchtung.

Falls es doch mal dunkel werden sollte, bieten Arbeitsscheinwerfer eine perfekte Ausleuchtung des Maschinenumfeldes. So haben Sie die Arbeit perfekt im Griff. Sollten Ihre Ansprüche noch größer sein, ermöglichen bis zu 20 LED-Arbeitsscheinwerfer und vier LED-Fahrlichter eine nahezu taghelle Ausleuchtung des gesamten Umfeldes des AXION.



Für angenehmes Arbeiten.

Alle AXION 900 Modelle sind serienmäßig mit einer Klimaanlage ausgestattet und optional mit einem Filter der Kategorie 3. Die Komponenten der Klimaanlage sind im doppelt isolierten Kabinenboden verbaut, wodurch eine optimale Verteilung des Luftstroms in der Kabine ermöglicht und der Geräuschpegel der Lüftung deutlich reduziert wird. Da keine Komponenten im Dach verbaut werden, genießt der Fahrer zusätzliche Kopffreiheit und ein gesteigertes Raumgefühl. Neben der manuellen Steuerung ist auch eine vollwertige Klimaautomatik erhältlich.



Übersichtlich und durchdacht.

Durch einen Tritt auf das kleine Pedal unterhalb der Lenksäule schwenkt die komplette Lenksäule nach vorn weg. So lässt die Säule genügend Platz zum Ein- und Aussteigen und kann bei der Arbeit in die optimale Position gebracht werden. Mit einer Verriegelung an der Lenksäule ist die Höhe des Lenkrades ebenfalls variabel einstellbar.

Das Armaturenbrett ist immer optimal einsehbar, da es an der Lenksäule angebracht ist und mitschwenkt.



Beleuchtetes Interieur.

Ob Tag oder Nacht – alle Bedienelemente sind bei eingeschaltetem Fahrlicht ausgeleuchtet. Zusätzlich sind die Symbole aller Schalter hinterleuchtet, um jederzeit ein sicheres Arbeiten zu gewährleisten. Die Helligkeit des CEBIS Bildschirms passt sich automatisch den Lichtverhältnissen an. Blendeffekte innerhalb der Kabine werden so vermieden. Im CEBIS kann auch ein dunkleres Farbschema gewählt werden. Es bietet insbesondere bei Arbeiten im Dunkeln einen weichen Kontrast und die Augen ermüden weniger.

Schont Fahrer und Maschine. Die Federung.



4-fach voll gefedert.

Durch die vier Federungspunkte ist die Kabine vollkommen vom Fahrgestell isoliert. Stöße und Schwingungen gelangen so erst gar nicht bis zum Fahrer. Längs- und Querstreben verbinden die Federungspunkte miteinander und halten die Kabine in Kurven oder Bremsphasen stabil. Das komplette Federungssystem arbeitet dabei völlig wartungsfrei.



Besser sitzen. Besser arbeiten.

Aus dem breiten Angebot an Sitzen ist auch ein belüfteter Premiumsitz wählbar.

- Aktiv belüfteter Sitz sorgt für ein angenehmes Sitzgefühl bei jedem Wetter
- Automatische Einstellung der Federung auf das Gewicht des Fahrers

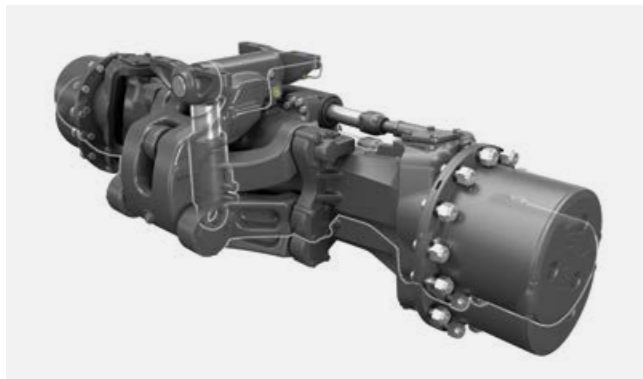

PROACTIV Vorderachsfederung – automatisch voller Komfort.

Angepasst an den Beladungszustand des Traktors, bleibt die Federung automatisch in Mittelposition. Belastungswechsel durch Bremsvorgänge und Wendemanöver werden ebenfalls ausgeglichen. Die Parallelogramm-Aufhängung der Achse und der 90-mm-Federweg garantieren bestes Fahrverhalten.



Schwingungstilgung.

Schwere Arbeitsgeräte im Front- und Heckanbau belasten den Traktor ebenso wie den Fahrer. Zum Ausgleich von Lastspitzen bei Transportfahrten und ausgehobenem Anbaugerät am Vorgebäude ist sowohl der Front- als auch der Heckkraftheber mit einer Schwingungstilgung versehen.



Aktivierung der
Vorderachsfederung



Noch bessere Kontrolle mit ISOBUS und ICT.



S10



Display 10,4"

S7



Display 7"

Wie Sie es benötigen.

Mit mobilen Displays bietet CLAAS die flexible Lösung für ISOBUS und Lenksysteme. Das Terminal kann auch von einem Traktor oder einer selbstfahrenden Erntemaschine auf die andere, je nach Saison oder Anwendung, umgesetzt werden. Statten Sie Ihren AXION ab Werk oder in der Nachrüstung mit genau dem aus, was Sie benötigen:

S10 Terminal:

- Hochauflösendes 10,4"-Touchscreen-Terminal
- Lenk- und ISOBUS-Funktionen
- Bis zu vier Kameras darstellbar

S7 Terminal:

- Hochauflösendes 7"-Touchscreen-Terminal
- Lenkfunktionen

EASY on board App.

Mit der neuen EASY on board App lassen sich alle ISOBUS-konformen Anbaugeräte von einem Tablet-PC¹ aus steuern. Zusätzlich können für noch mehr Komfort die F-Tasten wie in jedem anderen ISOBUS-Terminal belegt werden.

ISOBUS-Gerätesteuerung.

Zum Anschluss von ISOBUS-fähigen Geräten an den Traktor befinden sich am Heck entsprechende Steckdosen. In der Kabine kann über einen weiteren Anschluss die Verbindung zum ISOBUS-fähigen Terminal hergestellt werden. Über eine maschinenspezifische Darstellung erfolgt die Bedienung des jeweiligen Anbaugerätes. Dank ISOBUS-Kompatibilität können auch Geräte anderer Hersteller über das S10 Terminal bedient werden.

¹ Apple-iPad-Geräte ab iOS 9. Eine spezifische Geräteliste entnehmen Sie bitte der Beschreibung der EASY on board App im Apple App Store. Voraussetzung für die Verbindung zum ISOBUS-Kabinenanschluss ist ein CWI (CLAAS Wireless Interface).

Funktionstasten.

Die AXION Modelle verfügen über bis zu zehn F-Tasten, die im CEBIS oder CIS Farbdisplay mit verschiedenen Funktionen belegt werden können. Die aktuelle Belegung ist über das Anzeigefenster im CEBIS oder CIS jederzeit einsehbar. Die Zuordnung der Tasten zur entsprechenden Funktion erfolgt über das S10 oder andere ISOBUS-Terminals. So hat jeder Fahrer die Möglichkeit, die Bedienung des Traktors individuell anzupassen.



F-Tasten-Belegung im CEBIS

AXION 900 – AEF-konform.

Die Agricultural Industry Electronics Foundation (AEF) ist ein Zusammenschluss von rund 150 Unternehmen, Verbänden und Organisationen. Ihr Ziel ist die Vereinheitlichung der Entwicklungsstandards bei elektronischen Landtechniksystemen wie z.B. ISOBUS-Komponenten. Dabei wird nicht nur die Norm ISO 11783 berücksichtigt, sondern es werden auch weitergehende AEF-Guidelines erarbeitet. Der AXION 900 wurde nach diesen Anforderungen entwickelt und unterstützt die Vorgaben der ISOBUS-Funktionalitäten ISO UT 1.0, TECU 1.0, AUX-O und AUX-N für ISOBUS-Anbaugeräte.

ICT (Implement Controls Tractor).

Bei Kombination des AXION mit der Quaderballenpresse QUADRANT oder dem Ladewagen CARGOS können dank ISOBUS zwei Funktionen des AXION CMATIC automatisch vom Anbaugerät gesteuert werden:

ICT CRUISE CONTROL:

Optimiert die Leistungsfähigkeit und Arbeitsqualität des Gerätes durch Steuerung der Fahrgeschwindigkeit des Traktors. So wird die Geschwindigkeit permanent an die jeweiligen Bedingungen angepasst und das Beste aus der Maschinenkombination herausgeholt.

ICT AUTO STOP:

Sollte eine Überlastung des Gerätes gemessen werden, schaltet ICT AUTO STOP automatisch die Zapfwelle ab. So wird der gesamte Antriebsstrang auch an langen Arbeitstagen geschützt und der Fahrer entlastet.



ICT CRUISE CONTROL und AUTO STOP wurden auf der Agritechnica 2013 mit einer Silbermedaille ausgezeichnet.

Immer die richtige Spur. CLAAS Lenksysteme.

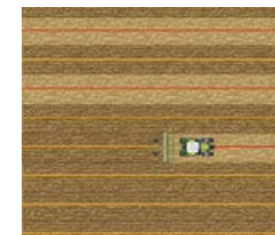

Die Korrektursignale.

RTK ($\pm 2-3$ cm)

- Feststation
- Reichweite ca. 15 km
- Eigene Referenzstation oder Lizenz über CLAAS Händler
- Höchstmögliche wiederholbare Genauigkeit
- RTCM 3.1
- GPS- und GLONASS-Empfang

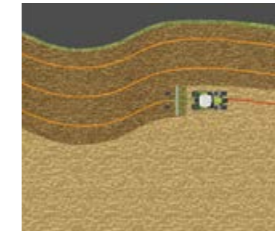

RTK NET ($\pm 2-3$ cm)

- Korrektursignal über Mobilfunk
- 2-Frequenz-Signal
- Uneingeschränkter Arbeitsradius
- Höchstmögliche wiederholbare Genauigkeit
- Lizenzpflichtig
- RTCM 3.1
- GPS- und GLONASS-Empfang

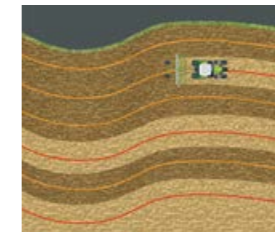

RTK FIELD BASE ($\pm 2-3$ cm)

- Mobile Referenzstation
- Reichweite 3-5 km
- Lizenzkostenfrei
- Betriebseigenes Korrektursignal
- Integrierter Akku
- 2-Frequenz-Signal
- RTCM 3.1
- GPS- und GLONASS-Empfang

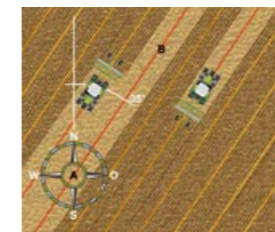

Arbeitsqualität erhöhen.

CLAAS Lenksysteme entlasten den Fahrer. Sie weisen ihm vorausschauend die Richtung bzw. lenken den Traktor vollautomatisch auf Optimalspur. Fehler und Überlappungen werden vermieden. Untersuchungen zeigen, dass ein modernes Parallelführungssystem bis zu 7% Dieselkraftstoff, Maschinenkosten, Dünge und Pflanzenschutzmittel sparen kann.

Das automatische Lenksystem GPS PILOT wird durch die Touchscreen Terminals S10 und S7 (siehe Seite 52 / 53) gesteuert. Diese zeichnen sich durch eine sehr einfache Menüführung und die benutzerfreundliche Oberfläche aus.

Korrektursignal nach Bedarf.

CLAAS hat sein Angebot so ausgerichtet, dass Sie Ihr System jederzeit flexibel erweitern können. Das gilt für die Terminaltechnologie genauso wie für die Nutzung aller heute wesentlichen Korrektursignale.

Auch am Vorgewende automatisch lenken.

Die AUTO TURN Funktion übernimmt das Wendemanöver am Vorgewende. Die Wenderichtung sowie die nächste zu bearbeitende Spur werden dafür im Terminal vorgewählt, den Rest erledigt das Lenksystem.

Für eine höhere Flexibilität und Einsatzfähigkeit können die CLAAS Lenksysteme mit GPS sowie GLONASS Satellitensystemen arbeiten.

OMNISTAR XP / HP / G2 ($\pm 5-12$ cm)

- Satellitengestütztes Korrektursignal
- 2-Frequenz-Signal
- Lizenzpflichtig

EGNOS / E-DIF ($\pm 15-30$ cm)

- Lizenzkostenfrei
- Basisgenauigkeit

Ausführlichere Informationen zu diesem Thema erhalten Sie in der CLAAS Lenksystem-Broschüre oder bei Ihrem CLAAS Vertriebspartner.



Mit AUTO TURN wendet der Traktor automatisch am Vorgewende.

Alle Maschinen und Aufträge im Blick. Jederzeit.



Feldverwaltung mit CEBIS.

Für die Dokumentation der erledigten Arbeiten können im CEBIS bis zu 20 Aufträge angelegt und gespeichert werden. Nach Eingabe der Arbeitsbreite können die Flächenzählung und die Verbrauchsanzeige pro Hektar gestartet werden. Um möglichst genaue Ergebnisse zu erzielen, kann die Geschwindigkeit über Radar erfasst werden.



Gerätemanagement mit CEBIS.

CEBIS ermöglicht es, 20 Anbaugeräte anzulegen. Alle eingestellten Werte werden dem Anbaugerät fest zugeordnet.

- Einstellungen von Getriebe und hydraulischen Steuergeräten
- Vier CSM Sequenzen
- Modus und Aktivierung der Flächenzählung
- Arbeitsbreite des Anbaugerätes

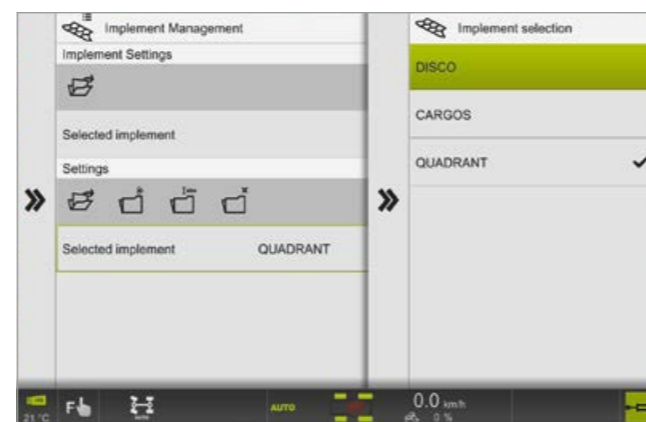

Das erspart unnötige Einstellarbeiten beim Geräte- und Fahrerwechsel. Einfach anhängen, Gerät im CEBIS laden und arbeiten. Das Anlegen neuer Geräte wird dank der Tablet-PC-ähnlichen Bedienung zum Kinderspiel.



CLAAS TELEMATICS:

- Arbeitsabläufe verbessern: Betriebszeitanalyse
- Einstellungen optimieren: Fernüberwachung
- Dokumentation vereinfachen: Datenerfassung
- Servicezeit sparen: Ferndiagnose

Mit TELEMATICS können Sie jederzeit und von überall sämtliche Informationen Ihrer Maschine abrufen. Die erfassten Daten werden in regelmäßigen Abständen via Mobilfunk an den TELEMATICS Webserver gesendet. Das gibt Ihnen oder auf Wunsch auch einem berechtigten Service-Partner die Möglichkeit, die relevanten Informationen über das Internet abzurufen und auszuwerten.

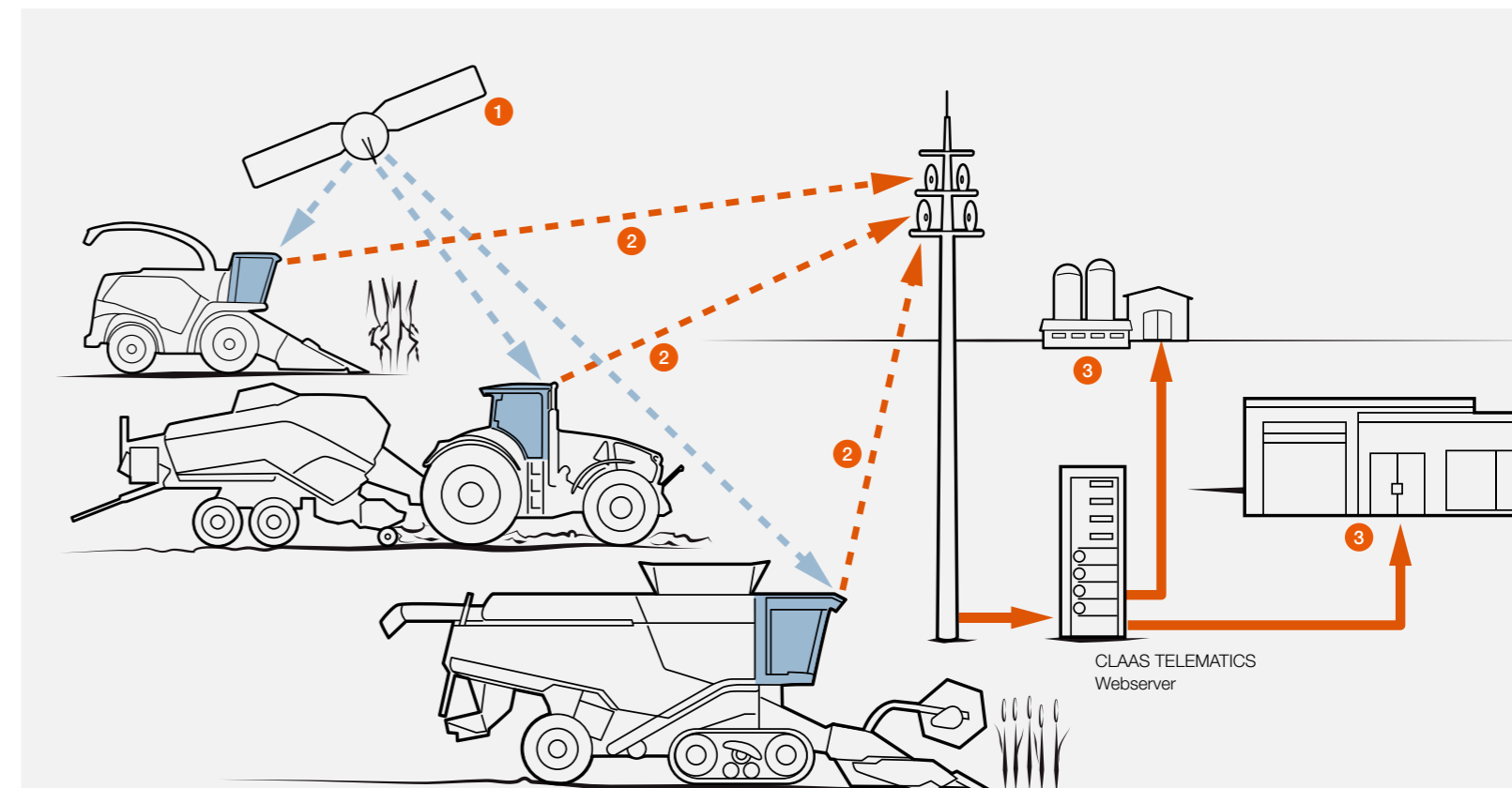

- 1 GPS-Satelliten senden ein Signal aus, das von den Maschinen empfangen wird.
- 2 Die Maschinen senden via Mobilfunk die GPS-Koordinaten sowie die maschinenbezogenen Leistungsdaten und Meldungen an den TELEMATICS Webserver.
- 3 Die Daten können via Internet direkt im Büro des Betriebes sowie des Servicepartners abgerufen werden.

Die Funktionen.

Betriebszeitanalyse

- Einsatzzeiten analysieren
- Stillstandszeiten reduzieren
- Maschineneinstellungen prüfen
- Kraftstoffverbrauch optimieren

Datenerfassung

- Automatische Datenerfassung für Dokumentation
- Sichere Darstellung auf zentralem Server
- Standardschnittstellen zum Datenexport aus TELEMATICS

Fernüberwachung

- Positionsanzeige in Google Earth®
- Aktuelle Tätigkeit

Ferndiagnose

- Wartungsplanung
- Ferndiagnose mit CDS

Ausführlichere Informationen zu diesem Thema erhalten Sie in der CLAAS TELEMATICS Broschüre oder bei Ihrem CLAAS Vertriebspartner.



Durch die langen Ölwechselintervalle (Motor 600 h, Getriebe und Hydraulik 1.200 h) lassen sich Zeit und Kosten sparen. So geht weniger wertvolle Einsatzzeit in der Saison verloren und die Maschine ist da, wo sie hingehört: bei der Arbeit.

Frische Luft für volle Leistung.

Die großdimensionierten Ansaugflächen in der Motorhaube bieten reichlich Frischluft zur Kühlung und für den Motorluftfilter. Aufgrund der niedrigen Strömungsgeschwindigkeiten an den Ansaugflächen bleiben diese stets sauber und durchlässig.

Die Kühlerpakete werden von einem stabilen Rahmen getragen und Gasdruckdämpfer öffnen die Kühlerflächen in zwei Positionen zur vollständigen Reinigung. So kann bei Bedarf eine Reinigung sicher und praktisch vorgenommen werden.

Gute Zugänglichkeit spart Zeit und Geld.

Gerade die täglichen Wartungsarbeiten sollten so einfach wie möglich sein. Denn die Erfahrung zeigt: Alles, was kompliziert und unbequem ist, wird ungern erledigt.

- Die große, einteilige Motorhaube bietet mit einem Knopfdruck Zugang zu allen Wartungspunkten am Motor
- Motorölstandskontrolle und Nachfüllen bei geschlossener Haube möglich, an der rechten Seite des Traktors
- Alle täglich erforderlichen Wartungen sind komplett ohne Werkzeug möglich
- Schnell einsehbar befindet sich der Kraftstoffvorfilter am linken Aufstieg zur Kabine
- Im linken Aufstieg angeordnetes großes Schubfach, das Raum für eine normale Werkzeugkiste bietet
- Externe Batteriepole, z.B. für die mobile Betankung auf dem Feld



Der Luftfilter ist gut erreichbar im kühlen Bereich vor den Kühlerflächen angeordnet und kann so barrierefrei entnommen werden. Durch eine Grobschmutzabsaugung im Filtergehäuse wird das Reinigungsintervall zusätzlich verlängert.



Externe Batteriepole sind direkt an der linken Einstiegsseite erreichbar.



Der vor dem Kühler platzierte Motorluftfilter ist vom Boden aus sehr gut erreichbar.

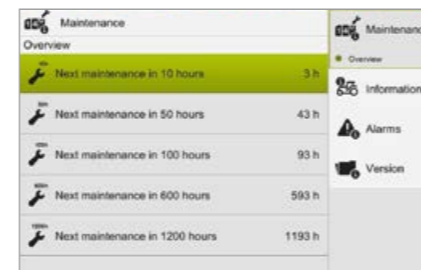

Wartungszähler im CEBIS und CIS Display

Damit es läuft. CLAAS Service & Parts.



Ihre Ansprüche zählen.

Sie können sich darauf verlassen: Wenn Sie uns brauchen, sind wir da. Überall. Schnell. Zuverlässig. Bei Bedarf 24 Stunden am Tag. Mit der präzisen Lösung, die Ihre Maschine, die Ihr Betrieb verlangt. Damit es läuft.

ORIGINAL Teile und Zubehör.

Speziell auf Ihre Maschine abgestimmt: passgenaue Ersatzteile, hochwertige Betriebsmittel und hilfreiches Zubehör. Nutzen Sie unser umfassendes Produktangebot, aus dem wir Ihnen genau die Lösung bereitstellen, die Ihre Maschine für 100% Einsatzsicherheit benötigt. Damit es läuft.

Für Ihren Betrieb: CLAAS FARM PARTS.

CLAAS FARM PARTS bietet Ihnen eines der umfangreichsten marken- und bereichsübergreifenden Ersatzteilprogramme für alle landwirtschaftlichen Anwendungen auf Ihrem Betrieb. Damit es läuft.

Immer auf dem neuesten Stand.

CLAAS Vertriebspartner zählen weltweit zu den leistungsfähigsten Betrieben in der Landtechnik. Die Techniker sind bestens qualifiziert und fachgerecht mit entsprechenden Spezial- und Diagnosewerkzeugen ausgestattet. Der CLAAS Service steht für eine hochwertige Arbeitsweise, die Ihre Erwartungen an Kompetenz und Zuverlässigkeit vollkommen erfüllt. Damit es läuft.

Sicherheit ist planbar.

Unsere Serviceprodukte helfen Ihnen, die Einsatzsicherheit Ihrer Maschinen zu erhöhen, das Ausfallrisiko zu minimieren und mit festen Kosten kalkulieren zu können. CLAAS MAXI CARE bietet Ihnen planbare Sicherheit für Ihre Maschine. Damit es läuft.

Von Hamm in die ganze Welt.

Unser zentrales Ersatzteillager liefert sämtliche ORIGINAL Teile schnell und zuverlässig in die ganze Welt. Ihr CLAAS Partner vor Ort bietet Ihnen innerhalb kürzester Zeit die Lösung: für Ihre Ernte, für Ihren Betrieb. Damit es läuft.

Problemlösung per Ferndiagnose: CLAAS TELEMATICS.

CLAAS TELEMATICS in Ihrer Maschine verbindet für Sie zwei wichtige Aspekte: schnelle Hilfe durch die CLAAS Servicetechniker plus wirtschaftliche Vorteile bei Ihrer Arbeit durch die drahtlose Vernetzung. Wir lösen Ihre Probleme vor Ort – auch wenn Sie uns nicht sehen. Damit es läuft.



Das CLAAS Parts Logistics Center in Hamm, Deutschland, verfügt über 155.000 verschiedene Teile auf mehr als 100.000 m² Betriebsfläche.

Diese Argumente sprechen für sich.



CPS.

- Volle Motorleistung bei allen Fahrgeschwindigkeiten und Anwendungen verfügbar
- Niedrigdrehzahlkonzept: maximale Leistung, maximales Drehmoment und maximale Endgeschwindigkeit bei deutlich reduzierter Motordrehzahl senken die Betriebskosten spürbar
- Überlegene CMATIC Getriebesteuerung: dynamisch, sanft und kraftstoffsparend
- Bis zu 95% der maximalen Motorleistung im Zapfwellenmodus 1.000 ECO bei 1.600 U/min Motordrehzahl verfügbar
- Bis zu 220 l/min hydraulische Fördermenge und acht elektronische Steuergeräte

Komfort.

- Einfach mehr: CIS+ Ausstattungsvariante mit Multifunktionsarmlehne und DRIVESTICK, CIS Farbdisplay im A-Holm, elektronischen Steuergeräten und CSM Vorgewendemanagement
- Einfach alles: CEBIS Ausstattungsvariante mit einzigartigem 3-Finger-Bedienung durch CMOTION Multifunktionsgriff, 12" CEBIS Display mit Touchbedienung, elektronischen Steuergeräten, CSM Vorgewendemanagement, Feld- und Gerätemanagement
- Serienmäßig mit 4-Punkt-Kabinenfederung
- GPS PILOT mit S10 und S7 Touchscreen-Terminal
- TELEMATICS
- ICT (Implement Controls Tractor) bei Kombination des AXION mit QUADRANT oder CARGOS

AXION		960	950	940	930	920
Motor						
Hersteller		FPT	FPT	FPT	FPT	FPT
Anzahl der Zylinder		6	6	6	6	6
Hubraum	cm ³	8710	8710	8710	8710	8710
Turbolader mit variabler Geometrie		●	●	●	●	●
Nennleistung (ECE R 120) ¹	kW/PS	323/440	298/405	280/380	257/350	235/320
Max. Leistung (ECE R 120) ¹	kW/PS	327/445	301/410	283/385	261/355	239/325
Drehzahl bei max. Leistung	U/min	1800	1800	1800	1800	1800
Homologationswert für CMATIC Modelle (97/68/EG) ²	kW	330	308	290	265	240
Max. Drehmoment	Nm	1860	1820	1770	1695	1600
Drehzahl bei max. Drehmoment	U/min	1400	1400	1400	1400	1400
Max. Kraftstofftankinhalt	l	640	640	640	640	640
Ölwechselintervall	h	600	600	600	600	600
CMATIC Stufenlosgetriebe						
REVERSHIFT Wendeschtaltung		●	●	●	●	●
Min. Geschwindigkeit bei Nenndrehzahl	km/h	0,05	0,05	0,05	0,05	0,05
Max. Geschwindigkeit	km/h	40/50	40/50	40/50	40/50	40/50
Hinterachse						
Max. Durchmesser Hinterradbereifung	m	2,15	2,15	2,15	2,15	2,15
Breiteste Hinterradbereifung		900/60 R 42	900/60 R 42	900/60 R 42	900/60 R 42	900/60 R 42
Flanschachse		–	–	–	●	●
Steckachse 2,5 oder 3 m breit		●	●	●	○	○
Differentialsperrautomatik		●	●	●	●	●
Parklock		●	●	●	●	●
Ölwechselintervall	h	1200	1200	1200	1200	1200
Zapfwelle						
Außenbetätigung Einschaltung und Notstopp		●	●	●	●	●
1000	U/min	●	●	●	●	●
540 ECO / 1000	U/min	○	○	○	○	○
1000 / 1000 ECO	U/min	○	○	○	○	○
Zapfwellenstummel 1 3/4", 6, 8 oder 21 Nuten, und 1 1/4", 6, 8 oder 20 Nuten		□	□	□	□	□
Allrad Vorderachse						
Vorderachse starr		○	○	○	○	○
PROACTIV Vorderachsfederung		●	●	●	●	●
Allradautomatik		●	●	●	●	●
Optimaler Wenderadius	m	6,96	6,96	6,96	6,96	6,96
Hydraulik						
Load-Sensing-Kreislauf		●	●	●	●	●
Max. Förderleistung Serie (Option)	l/min	220 (150)	220 (150)	220 (150)	220 (150)	220 (150)
Anzahl der elektronischen Steuergeräte mit CIS+ Ausstattung		3-6	3-6	3-6	3-6	3-6
Anzahl der elektronischen Steuergeräte mit CEBIS Ausstattung		3-8	3-8	3-8	3-8	3-8

¹ Entspricht ISO TR 14396

² Leistungsangaben maßgeblich für Zulassung. Die Leistung nach 97/68 EG ist identisch zu 2000/25/EG.

● Serie ○ Option □ Verfügbar – Nicht verfügbar

AXION		960	950	940	930	920
Heckkraftheber						
Max. Hubkraft an den Koppelpunkten	kg	11250	11250	11250	10950	10950
Durchgehende Hubkraft bei 610 mm	kg	7690	7690	7690	7520	7520
Fanghaken Kat. 3		●	●	●	●	●
Fanghaken Kat. 4		○	○	○	○	○
Schwingungstilgung		●	●	●	●	●
Externe Bedienung		●	●	●	●	●
Aktive Schlupfregelung		○	○	○	○	○
Frontkraftheber						
Max. Hubkraft an den Koppelpunkten mit 5 t Modell	kg	5185	5185	5185	5185	5185
Max. Hubkraft an den Koppelpunkten mit 6,5 t Modell	kg	6513	6513	6513	6513	6513
Fanghaken Kat. 3		●	●	●	●	●
Schwingungstilgung		●	●	●	●	●
Lageregelung		○	○	○	○	○
Externe Bedienung Frontkraftheber		○	○	○	○	○
Frontzapfwelle		○	○	○	○	○
Vier Zusatzanschlüsse Hydraulik und ein freier Rücklauf		○	○	○	○	○
Externe Bedienung Zusatzanschlüsse		○	○	○	○	○
ISOBUS und Anhängersteckdose		○	○	○	○	○
Kabine						
CIS+ Ausstattung		●	●	●	●	●
CEBIS Ausstattung		○	○	○	○	○
Klimaanlage		●	●	●	●	●
Klimaautomatik		○	○	○	○	○
Einweisersitz mit integrierter Kühlbox		●	●	●	●	●
EASY						
GPS PILOT ready		●	●	●	●	●
GPS PILOT Lenksystem		○	○	○	○	○
TELEMATICS		●	●	●	●	●
Abmessungen und Gewichte						
Standardausstattung						
Höhe Mitte Hinterachse bis Kabinendach (a)	mm	2427	2427	2427	2427	2427
Länge (Frontkraftheber eingeklappt, Heckunterlenker Kat. 4) (b)	mm	5744	5744	5744	5744	5744
Radstand (c)	mm	3150	3150	3150	3150	3150
Gewicht	kg	13000-13900	13000-13900	13000-13900	12500-13500	12500-13500

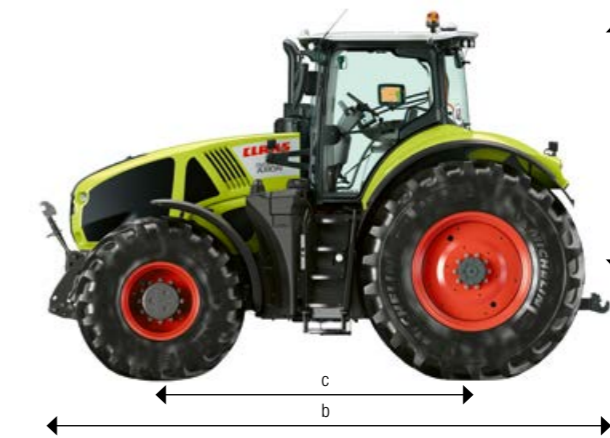

CLAAS ist ständig bemüht, alle Produkte den Anforderungen der Praxis anzupassen. Deshalb sind Änderungen vorbehalten. Angaben und Abbildungen sind als annähernd zu betrachten und können auch nicht zum serienmäßigen Lieferumfang gehörende Sonderausstattungen enthalten. Dieser Prospekt wurde für den weltweiten Einsatz gedruckt. Bitte beachten Sie bezüglich der technischen Ausstattung die Preisliste Ihres CLAAS Vertriebspartners. Bei den Fotos wurden zum Teil Schutzvorrichtungen abgenommen. Dies erfolgte lediglich, um die Funktion deutlich zu machen, und darf keinesfalls eigenmächtig erfolgen, um Gefährdungen zu vermeiden. Insoweit sei auf die jeweiligen Hinweise im Bedienerhandbuch verwiesen. Alle technischen Angaben zu Motoren beziehen sich grundsätzlich auf die europäische Richtlinie zur Abgasregulierung: Stage. Die Nennung der Tier-Norm dient in diesem Dokument ausschließlich der Information und der besseren Verständlichkeit. Eine Zulassung für Regionen, in denen die Abgasregulierung über Tier geregelt ist, kann hierdurch nicht unterstellt werden.

● Serie ○ Option □ Verfügbar – Nicht verfügbar

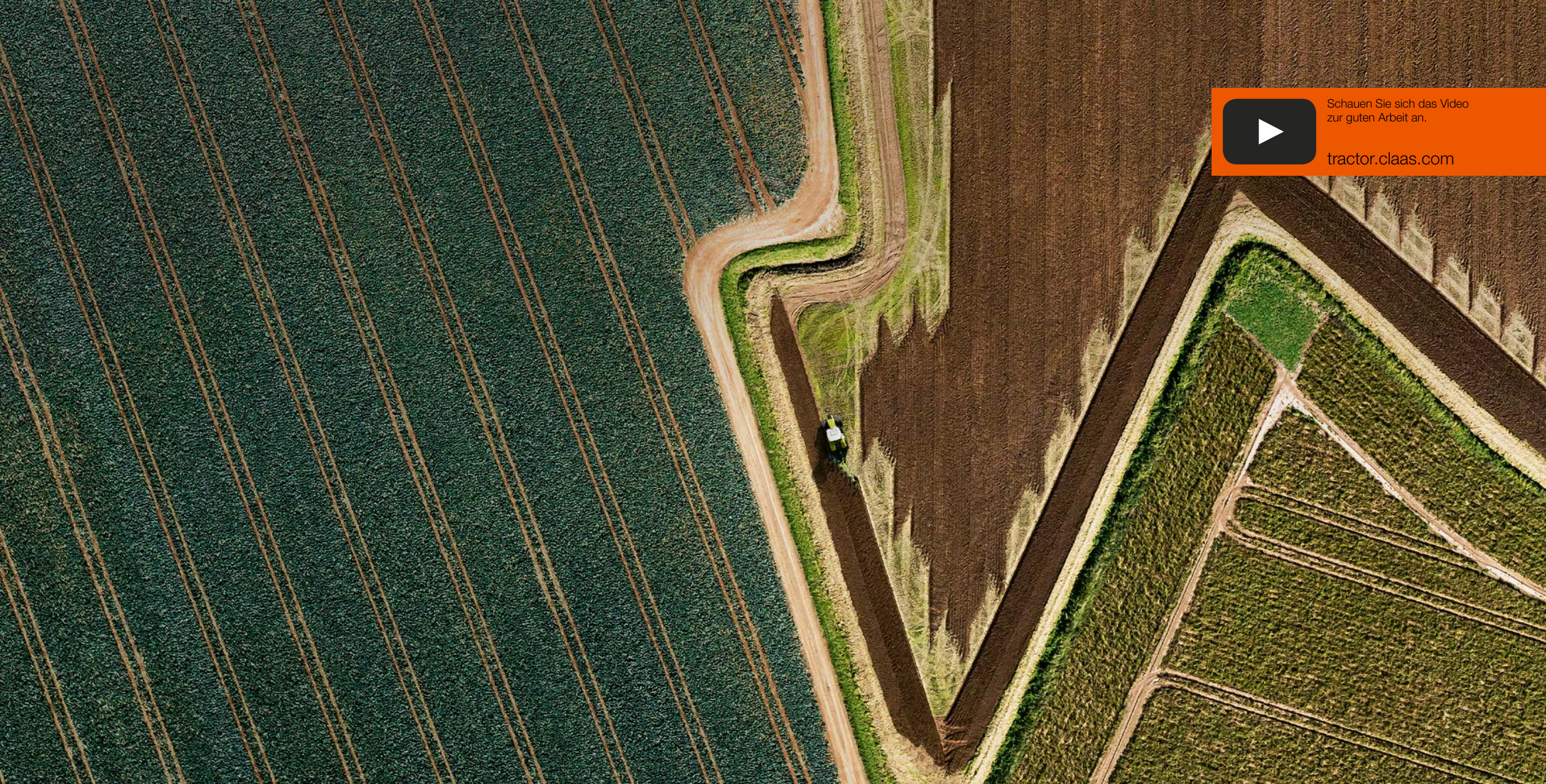

Schauen Sie sich das Video zur guten Arbeit an.

tractor.claas.com

Richtig gute Arbeit. Traktoren von CLAAS.

Die internationale Kampagne „Richtig gute Arbeit“ stellt Landwirte und Lohnunternehmer aus aller Welt vor. Echte Bilder, echte Felder, echte Landwirte und Lohnunternehmer – das ist die Maßgabe. Die Geschichten präsentieren die Kunden und ihre tagtäglichen Herausforderungen. Eindrucksvoll zeigen die Aufnahmen aus der Vogelperspektive die Präzision und die Professionalität, mit der sie vorgehen, und ihr wichtigstes Gut: den Boden. In regelmäßigen Abständen wird eine neue Geschichte richtig guter Arbeit vorgestellt.

Alle Geschichten und Videos finden Sie unter www.tractor.claas.com

CLAAS Vertriebsgesellschaft mbH
Mühlenwinkel 1
33428 Harsewinkel
Tel. +49 5247 12-1144
claas.de

HRC / 318011010517 KK LC 0718 / 00 0248 798 4

Mit 365FarmNet managen Sie herstellerübergreifend den gesamten landwirtschaftlichen Betrieb in nur einer Software. Schnittstellen zu intelligenten Anwendungen von Partnern aus der Agrarbranche bieten kompetente Unterstützung an 365 Tagen im Jahr. CLAAS ist Partner bei 365FarmNet.



365FarmNet