

ATLAS Teamwork: ATLAS Teamwork:

AR 35/35 Super



Dienstgewicht 2500 kg / 2875 kg
 Motorleistung 24,6 kW (33,5 PS) / 29,4 kW (40 PS)
 Schaufelinhalt 0,34 m³ / 0,40 m³

AR 40



Dienstgewicht 3300 kg
 Motorleistung 29,4 kW (40 PS)
 Schaufelinhalt 0,50 m³

AR 50



Dienstgewicht 3950 kg
 Motorleistung 42 kW (57 PS)
 Schaufelinhalt 0,70 m³

AR 60



Dienstgewicht 4650 kg
 Motorleistung 47,5 kW (65 PS)
 Schaufelinhalt 0,85 m³

AR 65 Super



Dienstgewicht 4800 kg
 Motorleistung 51,3 kW (70 PS)
 Schaufelinhalt 0,80 - 1,00 m³

AR 75



Dienstgewicht 5600 kg
 Motorleistung 55 kW (75 PS)
 Schaufelinhalt 1,00 m³

AR 75 S



Dienstgewicht 6000 kg
 Motorleistung 55 kW (75 PS)
 Schaufelinhalt 0,80 m³

AR 80



Dienstgewicht 5750 kg
 Motorleistung 59,3 kW (81 PS)
 Schaufelinhalt 1,00 m³

AR 85



Dienstgewicht 6700 kg
 Motorleistung 71,2 kW (97 PS)
 Schaufelinhalt 1,30 m³

AR 95/95 Super



Dienstgewicht 7900 kg / 8100 kg
 Motorleistung 74,9 kW (102 PS) / 92 kW (125 PS)
 Schaufelinhalt 1,40 - 1,60 m³

Technische Änderungen vorbehalten

ATLAS
 WEYHAUSEN

ATLAS WEYHAUSEN GmbH
 Maschinenfabrik
 Visbeker Straße 35
 D-27793 Wildeshausen
 Telefon +49 (0)44 31/981-0
 Telefax +49 (0)44 31/981-225
 www.radlader.com

01/2010

AR 75 S

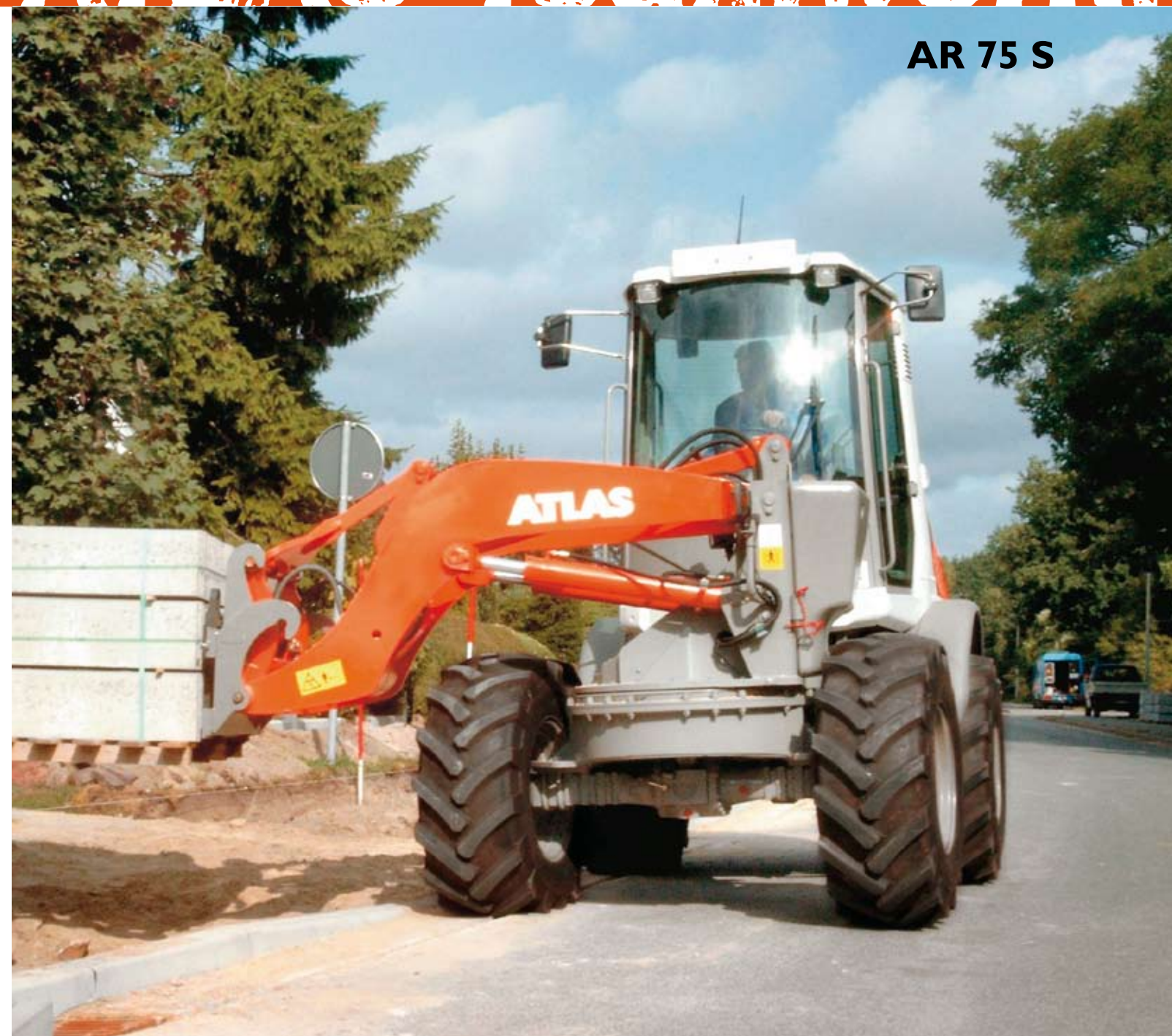

- Garten- und Landschaftsbau, Bauhauptgewerbe, Gleisbau, Kabelbau
- Dienstgewicht: 6000 kg
- Motorleistung: 55 kW

ATLAS
 WEYHAUSEN

TECHNISCHE DATEN

Motor

Fabrikat: Deutz Dieselmotor TD 201 I L04
 Bauart: öl-/luftgekühlt
 Leistung^{***}: 55 kW (75 PS)
 bei 2400 min⁻¹
 Max. Drehmoment: 240 Nm bei 1600 min⁻¹
 Hubraum: 3243 cm³
 Zylinderzahl: 4 in Reihe
 Elektrische Anlage: Betriebsspannung 12 V
 Batterie 12 V/ 100 Ah
 Generator 14 V/80 A
 Starter 12 V/2,3 kW

Fahrtrieb

- Grenzlastregulierter hydrostatischer Fahrtrieb mit Druckabschneidung und geschlossenem Kreislauf, auf alle 4 Räder wirkend
- Fahrbereiche gültig für die Standardbereifung:
 Arbeitsgang 0–6,5 km/h
 Straßengang 0–20 km/h
 Schnellgang optional 0–40 km/h
- 1. und 2. hydraulischer Gang unter Last schaltbar, Vorwärts-/Rückwärtsfahrt unter Last schaltbar
- Betätigung Vorwärts-/Rückwärtsfahrt und Fahrstufen über ATLAS Joystick
- Steuerung des Fahrtriebs durch Fahrpedal und separates Inchpedal zur optimalen Verteilung der hydraulischen Leistung auf Schub- und Hubkräfte

Achsen

Starrachsen vorne, Pendelachse hinten mit Planetenuntersetzung in den Radnaben, elektrisch zuschaltbare 100%-Differentialsperre in Vorder- und Hinterachse. Bei Schwenkvorgang automatische Blockierung der Pendelachse.

Bremsen

Betriebsbremse: Ölbad-Lamellenbremse, auf alle 4 Räder wirkend. Zusätzliche Bremsfunktion, über Inchpedal und hydrostatischen Fahrtrieb auf alle 4 Räder wirkend.

Feststellbremse: Negativbremse in Federspeicheranführung, auf alle 4 Räder wirkend. Bei Motorstillstand wird die Federspeicherbremse automatisch aktiviert.

Lenkung

- Vollhydraulische zentrale Knicklenkung und Pendel hinterachse
- Vorder- und Hinterräder laufen in einer Spur
- Knickwinkel beidseitig 40°, Pendelung ± 10° im Hinterwagen
- Lenkhydraulikbetriebsdruck 175 bar
- Notlenkeigenschaft

Hydraulik

- Innenliegende Zahnradpumpe für Ladehydraulik, Zahnradpumpe für Lenkhydraulik
- Prioritätsventil bevorzugt die Lenkung
- Lastenabhängige Senkbremse
- 3. Steuerkreis
- Ladehydraulik hydraulisch vorgesteuert, betätigt über ATLAS Joystick, inkl. einrastbarer Schwimmstellung
- Betriebsdruck 230 bar
- Fördermenge 61,5 l/min

Ladeeinrichtung

- Kraftvolle und robuste Parallel-Kinematik
- Schwenkbereich stufenlos bis 180°
- Inso-Abfrage verhindert beim Schwenken die Kollision des Arbeitswerkzeuges mit der Bereifung
- Hydraulische Schnellwechseinrichtung
- Bedienung aller Funktionen über ATLAS Joystick
- Parallelführung bei Palettengabelbetrieb
- Automatische Schaufelrückführung in Grabstellung
- Verriegelung für Straßenfahrt gem. StVZO

Heben 5,6 s
 Senken 4,3 s
 Auskippen 1,2 s

Serienausstattung

- Außenrückspiegel klappbar
- Beheizbare Heckscheibe
- Beidseitiger bequemer Einstieg
- Joystick mit integrierter proportionaler Steuerung für 3. Sektion oder Schwenkvorgang
- ATLAS Diagnosesystem
- Fahrbereichsanzeige, Vorwärts-/Rückwärtsfahrt
- Fahrzeugbeleuchtung gem. StVZO
- Individuell verstellbarer Fahrersitz mit positionierbarer rechter Armlehne
- Motorölheizung mit Wärmetauscher und 4-Stufengebläse
- Regulierbare Frontscheibenbelüftung
- Schallisolierte ROPS-Kabine
- Parallel Scheibenwisch- und -waschanlage vorne und hinten
- Sonnenblende, Kleiderhaken, Innenleuchte, Stauraum
- Stufenlos verstellbare Lenksäule
- Wärmeschutzisolierte Panoramaverglasung
- Warnleuchten für Motoröl Druck, Motorüberhitzung, Hydrauliköltemperatur, Batterieladung, Feststellbremse, Luftfilterüberwachung
- Zentrales Armaturenbrett mit Anzeigen für Vorglühen, Motortemperatur, Kraftstoffvorrat, Betriebsstundenzähler

Optionen

- Hubarmdämpfung
- Schnellläufer
- Klimaanlage
- Handgasanlage
- Lastbruchsicherungen
- Batterie Hauptschalter
- Korrosionsschutz für den Salzeinsatz

- Sonderlackierungen und Sonderöle
- Zyklonvorabscheider
- Anhängerkupplung
- Beheizbare und luftgefederte Fahrersitze
- Standheizung, Komfort-Kabine, Canopy/Kabine
- Wegfahrsperrung
- Notsitz
- Radioausstattung
- Rundumleuchte
- Schiebefenster für Tür rechts und links
- Wegfahrsperrung mit Codierstift
- Motorölvorwärmung 220 V

Weitere Optionen auf Anfrage

Bereifungen

Standard:
 16/70 R20 MPT 14 PR – Vielzweckreifen für Erdbaumaschinen, mit guter Traktion, Selbstreinigung und stabilem Standverhalten

Sonderbereifung auf Anfrage

Füllmengen

Kraftstoff:	80 l
Hydrauliköl:	75 l
Motoröl:	11 l
Vorderachse:	4,5 l
Hinterachse:	4,2 l
Getriebe:	2,5 l

Betriebsdaten

Schaufelinhalt SAE:	0,8 m ³
Spurweite:	1520 mm
Wenderadius über Schaufelkante außen:	4226 mm
Reißkraft:	4000 daN
Schubkraft:	4312 daN
Kipplast gestreckt:	3515 kg
Kipplast geknickt:	3100 kg
Hubkraft Bodenlage:	3900 daN
Dienstgewicht:	6000 kg

Abweichende Daten Palettengabeleinsatz (500 mm Lastschwerpunktstand)*

Statische Kipplast geknickt und Hubarm gestreckt:	2413 kg
Hubkraft:	2710 daN
Nutzlast 80% ebenes Gelände ^{**} :	1930 kg
Nutzlast 60% unebenes Gelände ^{**} :	1448 kg

* Verfahren der Lasten grundsätzlich in Bodenlage.

** Nach ISO 8313 und EN 474-3.

*** Nach ISO 14396, EU RL97/68/EC.

Spezifische Gewichte

Material Gewicht (t/m³)

Bauwirtschaft

Beton	1,9
Erde (trocken)	1,5
Erde (nass)	2,0
Fels (gebroschen)	2,4
Granit	1,8
Kalkstein	1,6
Kies (trocken)	1,9
Kies (nass)	2,1
Lehm	1,7
Mörtel	2,2
Sand (trocken)	1,9
Sand (nass)	2,1
Sandstein	2,4
Schiefer	2,2
Schlamm	2,1
Schotter	1,5
Streusalz	1,3
Ton	1,6
Zement	1,7
Ziegelstein (gestapelt)	1,8

Industrie

Asche	0,7
Braunkohlebrikett	0,8
Eisen	7,8
Eisenerz	2,3
Glassbruch	1,9
Gaskoks	0,4
Holz	0,8
Kohle	1,2
Papier	0,9
Schlacke (Sand)	1,0
Schlacke (fest)	2,7

Garten-/Landschaftsbau Landwirtschaft

Frucht (Mais, Rüben etc)	0,7
Getreide	0,6
Heu	0,3
Kali	1,1
Kompost	1,0
Mehl	0,5
Mergel (nass)	2,3
Thomasmehl	2,2
Torf (nass)	1,1
Torf (trocken)	0,4
Volldünger	1,0

Technische Angaben mit Standardschaufel.

AR 75	
A	5400
B	2790
C	4015
C ₁	3210
C ₂	2550
D	80
E	610
F	500
G	2000
H	1950
I	1970
J	510
K	250
R	1772
R ₁	3761
Alle Angaben in mm	
α	40°

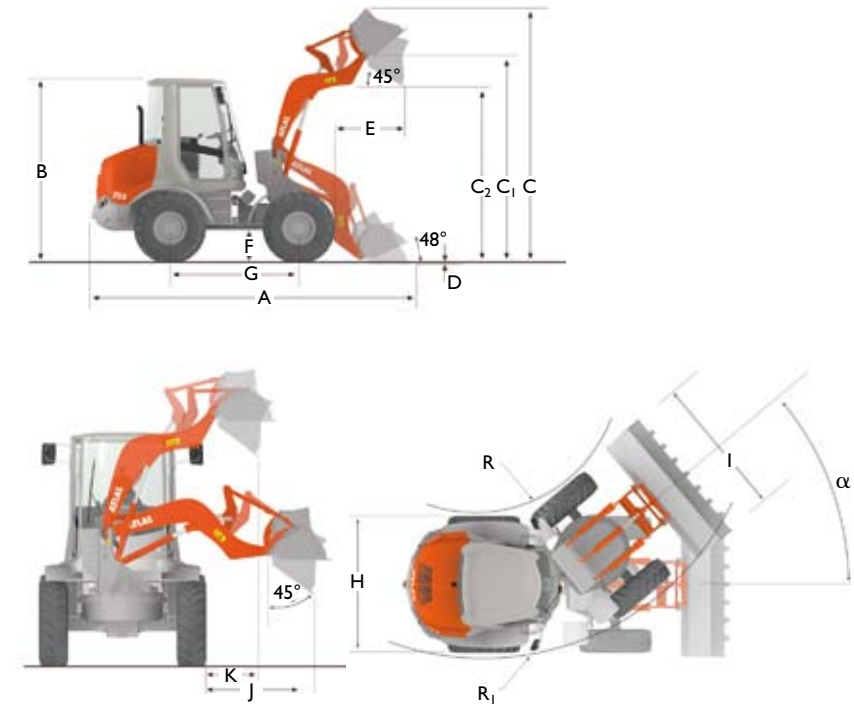

Technische Angaben mit Palettengabel.

AR 75	
A	5820
B	2790
C	3465
C ₁	3035
C ₂	1375
D	50
E	510
E ₁	1350
E ₂	900
F	500
G	2000
H	1950
I	1030
L	1010
M	750
R	1772
R ₁	3761
Alle Angaben in mm	
α	40°

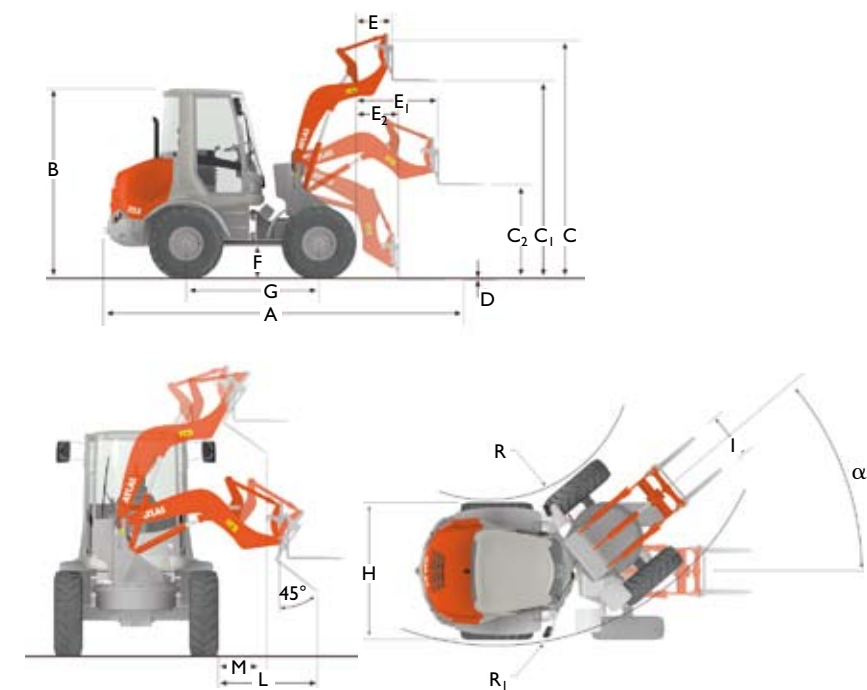

Schaufelauswahltabelle

