

Volvo Construction Equipment
Building Tomorrow



A45G

Volvo knickgelenkte Dumper 41 Tonnen 485 PS





1966: DR 631 GRAVEL CHARLIE DER ERSTE IN DER WELT IN SERIE HERGESTELLTE KNICKGELENKTE DUMPER

Für heutige Verhältnisse war Gravel Charlie keine große Maschine, – aber sein Einfluss auf den Transportbetrieb auf dem Baustellensektor war enorm.

- Der erste in der Welt in Serie hergestellte knickgelenkte Dumper
- Ein Pionier für Lösungen - einschließlich knickgelenkter Lenkung, Allradantrieb und Differentialsperren
- Konkurrenzlose Manövrierfähigkeit bei Geländeeinsätzen

GRAVEL CHARLIE MARKIERTE DEN BEGINN EINER NEUEN ÄRA,
DIE DEN BAUSTELLESEKTOR FÜR IMMER VERÄNDERN SOLLTE.

25 000
KNICKGELENKTE
DUMPER
HERGESTELLT
VON VOLVO
1996

10 000
KNICKLENKUNG
DUMPER
HERGESTELLT
VON VOLVO
1981



A40

1995

Eine Klasse größer

36 Tonnen

Eine komplette
Produktbandbreite
der 20 - 40 Tonnen Klasse



A25C

1993

Erste
knickgelenkte
Dumper mit
emissionsarmen
Motor als
Standard



5350

1979

Der "Terrain
Express" baute
den Erfolg
von Volvo
knickgelenkten
Dumpern noch aus

20 Tonnen
50 km/h

- Kontinuierlicher Allrad-Antrieb
- Höhere
Durchschnittsgeschwindigkeit
in Verbindung mit einer höheren
Ladefähigkeit = **verbesserte
Profitabilität**
- Vollautomatisches Getriebe
- Einzigartiges Fahrwerk
(Suspension) erlaubt höhere
Durchschnittsgeschwindigkeit
- Geräumige Spitzenklasse-
Kabine mit niedrigem Lärmpegel



DR 860

1967

Ein Meister in
rauhes Gelände
Die 3-Achs-
Maschine
mit einem
einzigartigen
Drehgestell-
(Bogie-)Konzept
ist immer noch ein
Renner

15 Tonnen
30 km/h



DR 631
GRAVEL CHARLIE

1966

Der erste in der
Welt in Serie
hergestellte
knickgelenkte
Dumper

10 Tonnen
25 km/h



D-SERIE

2000

Gebaut mit dem Fahrer im Fokus.

37 Tonnen

- Höhere Produktivität
- Verbesserter Fahrkomfort.
- Verbesserte Wartungsmöglichkeiten



E-SERIE A40E FS

2007

Der erste in der Welt knickgelenkte Dumper mit Vollfederung, mit hervorragendem Bedienkomfort und Produktivität der

39 Tonnen

2001
 AUSGEZEICHNET
 MIT BESTEM
 INDUSTRIEKONZEPT
 FÜR DAS D-SERIEN
 KONZEPT



50 000
 KNICKLENKUNG
 DUMPER
 HERGESTELLT
 VON VOLVO

2006



F-SERIE

2011

Weiter verbesserte Bediener- Bedienerfreundlichkeit und Umweltschutzbewusstsein



G-SERIE

2014

Nass, Gekühlte Bremsen für alle Modelle

- Verfügbarkeit
- Kraftstoffeffizienz
- Erste Wahl der Fahrer

2012
 AUSGEZEICHNET
 MIT BESTEM
 INDUSTRIEKONZEPT
 FÜR DAS
 A40F - DESIGN.



A60H

2016

Start des Welt-größten knickgelenkten Dumpers.

55 Tonnen

2017

75 000
 KNICKLENKUNG
 DUMPER
 HERGESTELLT
 VON VOLVO



2016: VOLVO A60H DER BESTE – JETZT NUR NOCH GRÖßER

Gebaut mit bewährter Volvo Technologie für knickgelenkte Lenkung, Allrad-Antrieb und Differentialsperrren entwickelte sich der A60H zu einer größeren und produktiveren Maschine!

- Der wahrlich größte knickgelenkte Dumper auf dem Markt
 - 55 Tonnen Ladekapazität
- Er kommt einem wachsenden Verlangen nach größeren Dumpers mit höherer Nutzlast nach

DURCH DAS ENTWICKELN UNSERER PRODUKTREIHE IN ABSTIMMUNG AUF ENTSPRECHENDES KUNDENVERLANGEN,
 VERFOLGT DER A60H UNSER STOLZES ERBE VON INNOVATION UND MARKTFÜHRUNG BEI LÖSUNGEN FÜR DUMPER.

Reine Betriebszeit

Mit dieser größeren, langlebigen und überlegenen Maschine können Sie kontinuierlich produktiv sein - sie ist immer verfügbar und betriebsbereit. Dank des robusten Designs und des einfachen Wartungszugangs sowie dem hervorragenden Volvo-Händlernetz können Sie sich darauf verlassen, dass Ihre Maschine immer zuverlässig arbeitet. Garantiert reine Betriebszeit.

Garantierte Haltbarkeit

Steigern Sie Ihre Betriebszeit durch die Verwendung von HD-Vorder- und Hinterrahmen, Knick-Drehgelenk und Nass-Lamellenbremsen. Volvos bewährte Langlebigkeit und der Support durch umfassende Garantioptionen bedeutet, dass Sie sich nie Sorgen zu machen brauchen, ob der Job erledigt werden kann. Hohe Festigkeit und Robustheit sind Markenzeichen des knickgelenkten Dumpers von Volvo.



Über fünfzig Jahre stark

Fünzig Jahre und fünfzig Tonnen später ist Volvo weltweit der führende Hersteller von knickgelenkten Dumpfern. Wir haben das Konzept erfunden und diese Maschinen seit über 50 Jahren weiter entwickelt und gebaut - es war ein langer Weg vom ersten knickgelenkten 10 Tonnen-Dumper. Die Maschinen sind seit vielen Jahren erfolgreich und haben sich bewährt, sie sind mit innovativer Technologie und dem renommierten Volvo-Motor ausgerüstet.



Wartungszugang

Mit dem branchenführenden Zugang geht die Wartung schnell und einfach. Der Frontgrill klappt zum Öffnen nach unten weg und dient mit seinen rutschfesten Trittstufen als Serviceplattform. Die elektrisch betätigte Motorhaube öffnet sich um 90 Grad und ermöglicht einen weiträumigen und sicheren Zugang zum Motorraum.



Volvo-Händlernetz

Das exklusive Volvo-Händlernetz ist immer für Sie da, wenn Sie es brauchen. Volvo bietet eine Reihe von Serviceleistungen, die Kenntnis der lokalen Verhältnisse und globale Erfahrung, dazu gehören die Systeme zur Fernwartung der Maschine – CareTrack™ und MATRIS™ – sowie einer ausgezeichneten Verfügbarkeit von Ersatzteilen.





BETRIEBSZEIT

Startklar für die Arbeit mit dem neuen A45G. Diese Maschinen sind für Transporte unter harten Bedingungen im Gelände ausgelegt und bieten die lange Standzeit, Qualität, Zuverlässigkeit und Haltbarkeit, die Sie von einem Volvo erwarten können. Der Materialtransport wird einfacher und effizienter.



GARANTIERTE KRAFTSTOFFEFFIZIENZ

Der A45G wird von dem weltbekannten Volvo-Motor angetrieben, der eine überragende Kraftstoffeffizienz bietet, ohne Kompromisse bezüglich Kraft oder Leistung einzugehen. Mit der garantierten Kraftstoffeffizienz wird diese Maschine Ihren Gewinn steigern und Ihre Rendite optimieren.

Weltbekannte Effizienz

Verbessern Sie Ihre Effizienz und transportieren Sie mehr für weniger. Exzellente Kraftstoffeffizienz, innovative Technologie und nützliche Betriebsdatentools, um Ihre Wartungskosten unter Kontrolle zu halten und den Nutzen Ihrer Investition zu maximieren.

Mehr für weniger

Die Maschine wurde durch höhere Ladekapazitäten ganz auf Effizienz ausgelegt. Die smarte Konstruktion sorgt für eine höhere Ladekapazität, während gleichzeitig der Kraftstoffverbrauch gesenkt wird, so dass Sie mehr Material für weniger Geld transportieren können.



Halten Sie Ihre Wartungskosten unter Kontrolle

Der Leistungsumfang der angebotenen Servicevereinbarungen reicht von präventiver Wartung, über Komplettreparaturen bis hin zu einer Reihe von Dienstleistungen, die eine hohe Verfügbarkeit garantieren. Volvo nutzt die neueste Technik, um den Betrieb und Status der Maschine zu überwachen, und berät Sie, wie Sie Ihre Rentabilität erhöhen können. Mit einer Servicevereinbarung haben Sie Ihre Servicekosten unter Kontrolle.



Betriebsdaten

Sie erhalten wertvolle Daten, um die Effizienz auf der Baustelle zu verbessern und Kosten zu sparen. Mit intelligenten Systemen von Volvo, z.B. MATRIS™, CareTrack™ und dem On-Board-Wägesystem werden Sie Ihre Produktion optimieren und Ihre Betriebskosten senken.



Volvo Dynamic Drive

Eine dynamische und vorausschauende Gangwahl passt sich den Betriebsbedingungen für mehr Komfort und einen niedrigeren Verbrauch an.



Erreichen Sie Ihre Ziele

Erreichen Sie Ihre Ziele mit dem A45G. Diese Maschine bietet 100% Leistung im Gelände, die bewährte Volvo-Technologie und eine höhere Nutzlast und trägt damit Jahr für Jahr zu einem nachhaltigen Betrieb bei.

Das Konzept des knickgelenkten Dumpers

Überall hin gelangen wo andere nicht hinkommen. Das Dumperkonzept bietet größtmögliche Flexibilität, da Sie jeden Bereich der Baustelle erreichen und auch steile Hänge bewältigen. Arbeiten Sie zu jeder Jahreszeit, auf jedem Terrain und in jeder Anwendung. Mit vielen Aufbau Lösungen und den unterschiedlichen Rahmenoptionen, können Sie die Maschine ganz an Ihren Einsatz anpassen.



Der beste knickgelenkte Dumper

Der A45G bietet eine in seiner Klasse unübertroffene Leistung im Gelände mit Funktionen zu denen der Volvo-Antriebsstrang, die automatische Traktionskontrolle mit 100 Prozent schlüssigen Differentialsperren, All-Terrain Bogie und der hydro-mechanischen Lenkung gehören.



Die richtige Geschwindigkeit für jeden Job

Verwenden Sie den Retarder und die dynamische Volvo-Motorbremse, um Ihre Geschwindigkeit so auszuwählen, dass Sie maximale Produktivität und Sicherheit erreichen.



Nutzlastoptimierung

Das als Sonderausstattung erhältliche On-Board-Wägesystem garantiert für jeden Zyklus die optimale Last. Damit wird die Produktion maximiert, die Kraftstoffeffizienz gesteigert und der Verschleiß der Maschine bei allen Baustellenbedingungen und Tätigkeiten reduziert.





DER BESTE IST JETZT NOCH GRÖßER

Größer bedeutet besser, wenn Sie mehr Tonnen pro Stunde laden können. Mit zwei Tonnen mehr Nutzlast können Sie in einem Durchgang mehr laden. Der knickgelenkte Dumper A45G ist dafür ausgelegt, Ihre Zykluszeiten und Produktivität zu steigern.

Der ultimative Dumper

DIE WAHL DER FAHRER

Die Maschine überzeugt durch ihre komfortable Kabine und die einfache Bedienung auch unter härtesten Bedingungen.

Garantierte Haltbarkeit

Volvos bewährte Haltbarkeit und Support bedeuten, dass Sie sich nie Sorge um die Erledigung eines Jobs machen müssen.

Stark - seit 50 Jahren

Über 50 Jahre später ist Volvo immer noch der Weltmarktführer bei der Herstellung von knickgelenkten Dumpfern.

Servicezugang

Die branchenführende gute Zugänglichkeit ermöglicht eine schnelle und einfache Wartung Ihrer Maschine.

Tempomat

Stellen Sie die Cruise Control entsprechend ein, um eine konstante Fahrgeschwindigkeit für geschmeidigere und effizientere Transporte beizubehalten.

OptiShift

Fahrtrichtungsänderungen sind geschmeidiger, leichter und schneller.

BETRIEBSZEIT

Die Maschine wurde für schwere Lasten im harten Geländeeinsatz entwickelt und bietet eine lange Standzeit, hohe Qualität, Zuverlässigkeit und Robustheit, die Sie von einem Volvo erwarten.



GARANTIERTE KRAFTSTOFFEFFIZIENZ

Angetrieben von dem weltweit renommierten Volvo-Motor, der eine überragende Kraftstoffeffizienz bietet, ohne Kompromisse bezüglich Kraft oder Leistung einzugehen.

Dump Support System

Das neue Dump Support System unterstützt den Fahrer und steigert die Sicherheit unter harten Bedingungen.

Geschwindigkeitskontrolle bei Gefälle

Kontrolle und Geschwindigkeit beim Abwärtsfahren ist für sichereren und komfortableren Betrieb leicht einzuhalten.

DER BESTE IST JETZT NOCH GRÖßER

Dank der größeren Nutzlast von zwei Tonnen bewegen Sie mehr Material pro Stunde und geben immer 100 Prozent.

Bremstest

Planen Sie und führen Sie einen sicheren und einfachen stationären Test, entsprechend den Anweisungen auf der Anzeigetafel des Betreibers.

Volvo Dynamic Drive

Die Gangschaltung passt sich den Betriebsbedingungen für mehr Komfort und Kraftstoffeffizienz dynamisch an.



DIE WAHL DER FAHRER

Ein happy Betreiber ist ein produktiverer Betreiber und wenn viele Maschinen auf der Baustelle sind, ziehen die meisten Fahrer Volvo Maschinen vor. Selbst unter widrigsten Verhältnissen lässt der Komfort der Kabine und die Bedienerfreundlichkeit den Betreiber konzentriert und mit allem Elan arbeiten.

Kontrolle bei höchstem Komfort

Die industrieführende geräumige Kabine und das komfortable Arbeitsumfeld machen den A45G erste Wahl bei den Fahrern. Sein hervorragender Komfort, Steuerung, Bedienfreundlichkeit und Sicherheit werden von den Betreibern geschätzt und helfen somit für hohe Produktivität Tag für Tag zu sorgen.

Der Betreiber gibt den Ton an

Der A45G ist vollgepackt mit Funktionen, die den Betreibern helfen, Alles und das Beste aus der Maschine herauszuholen. Intelligente Funktionen wie z.B. der Tempomat, die Geschwindigkeitskontrolle beim Bergabfahren und die Berganfahrhilfe helfen dem Betreiber die Maschine mit Leichtigkeit und Effizienz für erhöhte Sicherheit und Produktivität in allen Umweltbedingungen zu steuern.



Bedienfreundlichkeit

Die ergonomischen und komfortablen Bedienelemente der Volvo knickgelenkten Dumper sind für Betreiber leicht zu verstehen und eignen sich für alle Fahrer. Automatische Funktionen wie z.B. das OptiShift - ermöglicht schnelle und geschmeidige Fahrtrichtungsänderungen - bieten noch größere Bedienfreundlichkeit für eine konkurrenzlose Betreibererfahrung.



Fahrerkomfort

Sie sollen sich im A45G wohlfühlen und mehr Zeit in der Maschine verbringen. Der in der Mitte angeordnete Fahrersitz, die überlegene Lenkung, die hervorragende Federung, der niedrige Geräuschpegel, Klimaanlage, die großzügige Kabine und Rundumsicht senken die Ermüdungserscheinungen des Fahrers für einen effizienten Betrieb.



Sicherheit

Sicherheit auf der Baustelle ist von grundlegender Bedeutung sowohl für Maschinenbediener wie für Trainer, Techniker oder Baustellenarbeiter. Die A45G kombiniert eine hervorragende Sichtbarkeit und effiziente Beleuchtung mit einer Reihe von Sicherheitsfunktionen wie Bremstest und Dump Support. Dies hilft dem Bediener und den Personen, die rund um die Maschine arbeiten, auch in den anspruchsvollsten Arbeitsumgebungen.



Volvo A45G im Detail

Motor

V-ACT, 16 Liter, 6-Zylinder-Diesel-Reihenmotor mit Turbolader (VGT) und 4 Ventilen pro Zylinder, obenliegender Nockenwelle und elektronisch gesteuerten Einspritzdüsen. Der Motor ist mit austauschbaren, nassen Zylinderlaufbuchsen, Ventilführungen und Ventilsitzen ausgestattet. Der Motor ist mit einer gekühlten Abgasrückführung (EGR), einem Abgasnachbehandlungssystem mit Diesel-Oxydationskatalysator(DOC), Dieselpartikelfilter (DPF) sowie der selektiven katalytischen Reduktion (SCR) mit einem elektronisch gesteuerten Harnstoff-Dosiersystem (UDS) ausgestattet. Das Abgasnachbehandlungssystem ist zur passiver DPF-Regeneration mit AHI (After treatment Hydro carbon Injection) ausgerüstet.

Motorversion	Volvo	D16J
Max. Leistung - SAE J1995 Brutto	kW	357
	PS	485
bei Motordrehzahl	U/min	1 800
Schwungradleistung - ISO 9249, SAE J1349 Netto	kW	354
	PS	481
bei Motordrehzahl	U/min	1 800
Max. Drehzahl - SAE J1995 Brutto	Nm	2 576
Max. Drehmoment – ISO 9249, SAE J1349 netto	Nm	2 551
bei Motordrehzahl	U/min	1 050
Hubraum	l	16,1

Elektrische Anlage

Alle Kabel, Anschlüsse und Pins sind gekennzeichnet. Kabel verlaufen geschützt in Kanälen, die am Rahmen befestigt sind. Halogenscheinwerfer. Vorverkabelt für Optionen. Steckverbinder erfüllen die Norm IP67.

Spannung	V	24
Batterie	V	2x12
Batterieleistung	Ah	2x225
Lichtmaschine	kW/A	3,396/120
Anlassermotor	kW	9

Antriebsstrang

Drehmomentwandler mit integrierter Wandlerüberbrückung.
 Getriebe: vollautomatisches Volvo PowerTronic Getriebe mit 9 Vorwärts- und 3 Rückwärtsgängen. Das Getriebe kann für eine schnelle und optimale Gangauswahl Gänge überspringen.
 Verteilergetriebe: Von Volvo entwickelte Reihenkonstruktion mit hoher Bodenfreiheit und 100 % schlüssiger Klauenkupplungs-Längsdifferenzialsperre.
 Achsen: HD, speziell von Volvo gefertigte Konstruktion mit Planetengetriebe und 100 Prozent schlüssigen Klauenkupplungs-Differentialsperren.
 Automatische Traktionskontrolle (ATC).

Drehmomentwandler		2:1:1
Getriebe	Volvo	PT 2529
Verteilergetriebe	Volvo	IL2 ATC
Achsen	Volvo	ARB H40

Bremsanlage

Vollhydraulische Nassbremsen mit ölgekühlten Lamellen an allen Rädern. Zweikreis-Bremsanlage. Erfüllt die Anforderungen der Norm ISO 3450 bei Gesamtmaschinengewicht.
 Kreisaufteilung: Jeweils ein Kreis für die Vorderachse und einer für die Tandemachsen.
 Feststellbremse: Federdruck-Scheibenbremse, die auf die Antriebswelle des Anhängers wirkt. Bei eingelegerter Feststellbremse ist die Längs-Differentialsperre gesperrt.
 Retarder: Retarderfunktion der Betriebsbremse und Volvo-Motorbremse (VEB).

Lenkung

Hydromechanische Knicklenkung, selbstausgleichende Konstruktion.
 Zwei doppelwirkende Lenkzylinder.
 Lenkwinkel: 3,4 Lenkradumdrehungen von Anschlag zu Anschlag $\pm 45^\circ$.
 Lenkanlage einschl. Notlenkung erfüllt ISO 5010.

Fahrgestell

Rahmen: Kastenausführung, HD. Hochfester Stahl, robotergeschweißt.
 Knick-Drehgelenk: 100% wartungsfrei, vollständig gekapselt, mit dauergeschmierten Kegelrollenlagern.

Kabine

Auf Gummipuffern gelagert. Ergonomisches Design. Leichter Ein- und Ausstieg. Weites Sichtfeld nach vorn. Fahrersitz zentral über der Vorderachse angeordnet. Einstellbarer Fahrersitz, Sicherheitsgurt mit Aufrollautomatik. Höhenverstellbares Teleskop-Lenkrad. Ergonomisch angeordnete Steuerelemente. Gefilterte Luft. Klimaanlage. Kommunikationssystem des Fahrers: Contronics. Großes Farbdisplay, bedienerfreundlich und leicht verständliche Informationen, alle wesentlichen Maschinenfunktionen werden ständig überwacht. Ausbildersitz mit Sicherheitsgurt
Sicherheit: ROPS/FOPS-zertifiziert gemäß ISO3471, SAE J1040 / ISO3449, SAE J231.

Geräuschpegel in der Kabine (ISO 6396) - L _{pA}	dB	72
Außengeräuschpegel (ISO 6395) - L _{WA}	dB	112

Innengeräuschpegel mit Geräuschsenkungssatz: 70 dB
Außengeräuschpegel mit Geräuschsenkungssatz: 110 dB

Federung

Vorderradaufhängung: Dreipunkt-Aufhängung bestehend aus A-Strebe, die über eine sphärische Gummibuchse mit dem Rahmen verbunden ist, Stoßdämpfern mit Druckspeichern und Querstreben.

Hydraulikanlage

Pumpen: vier motorbetriebene, verstellbare Kolbenpumpen, am Schwungradabtrieb montiert.
Zwei lastabhängige Pumpen, für Lenkung und Kippen sowie zwei elektrisch gesteuerte Pumpen, die für die Lüfter, die Bremskühlung und zur Bremsversorgung dienen.
Eine am Verteilergetriebe montierte, radabhängige Kolbenpumpe für Notlenkung.
Zwei Rücklaufölfilter mit Magnetkern sorgen für effektive Ölfiltrierung.

Max. Betriebsdruck der Anlage	MPa	26
-------------------------------	-----	----

Entladesystem

Patentierter Be- und Entladebremse.
Entladezylinder: zwei einstufige, doppelt wirkende.

Kippwinkel	°	70
Kippzeit, beladen	s	12
Absenkzeit	s	10

Mulde

Plattenstärke

Vorn	mm	8
Seiten	mm	11
Boden	mm	14
Rutsche	mm	16

Material

HB450 Stahl

Streckgrenze	N/mm ²	1 150
Zugfestigkeit	N/mm ²	1 350

Ladekapazität

Standardmulde

Ladekapazität	kg	41 000
Mulde, gestrichen	m ³	19,7
Mulde, angehäuft 2:1	m ³	25,1

Mit ganzdeckender Heckklappe

Mulde, gestrichen	m ³	20,2
Mulde, angehäuft 2:1	m ³	26,2

Technische Daten

FÜLLSTÄNDE

Kurbelwellengehäuse	l	55
Kraftstofftank	l	480
Kühlsystem	l	49
Kühlsystem Bremse	l	188
Getriebe	l	43
Verteilergetriebe	l	9
Achsen, vorn/Tandem	l	26/52
Hydrauliktank	l	174
DEF/AdBlue®	l	39

®eingetragene Handelsmarke des Verbands der Automobilindustrie e.V. (VDA)

GESCHWINDIGKEIT

Vorwärts		
1	km/h	5,8
2	km/h	8,5
3	km/h	10,4
4	km/h	15
5	km/h	21,6
6	km/h	27,3
7	km/h	36,1
8	km/h	47,8
9	km/h	57
Rückwärts		
1	km/h	6,5
2	km/h	9,4
3	km/h	18

BETRIEBSGEWICHT UNBELADEN

Reifen		29.5R25*
Vorn	kg	16 500
Hinten	kg	14 600
Gesamt	kg	31 100
Nutzlast	kg	41 000

Betriebsgewicht einschließlich aller Flüssigkeiten und Fahrer

*) A45G mit Bereifung 875/65R25, zusätzlich 300 kg / Achse

GESAMTGEWICHT

Reifen		29.5R25*
Vorn	kg	20 900
Hinten	kg	51 200
Gesamt	kg	72 100

*) A45G mit Bereifung 875/65R25, zusätzlich 300 kg / Achse

BODENDRUCK

Reifen		29.5R25	875/65R25
Unbeladen			
Vorn	kPa	113	99
Hinten	kPa	47	42
Beladen			
Vorn	kPa	142	124
Hinten	kPa	174	151

Bagger Arbeitsabläufe

	EC480	EC750
Anzahl der Ladevorgänge		
A45G	8	5

	Gut abgestimmt, 4-6 Löffel
	Ladevolumen, 7 Löffel oder mehr.
	Bagger zu klein für optimalen Ladevorgang.

Radlader Arbeitsabläufe

	L220	L250	L350
Anzahl der Ladevorgänge			
A45G	4	4	3

	Gut abgestimmt, 2-3 Schaufeln
	Ladevolumen: 4 Schaufeln oder mehr.
	Radlader zu klein für optimalen Ladevorgang.

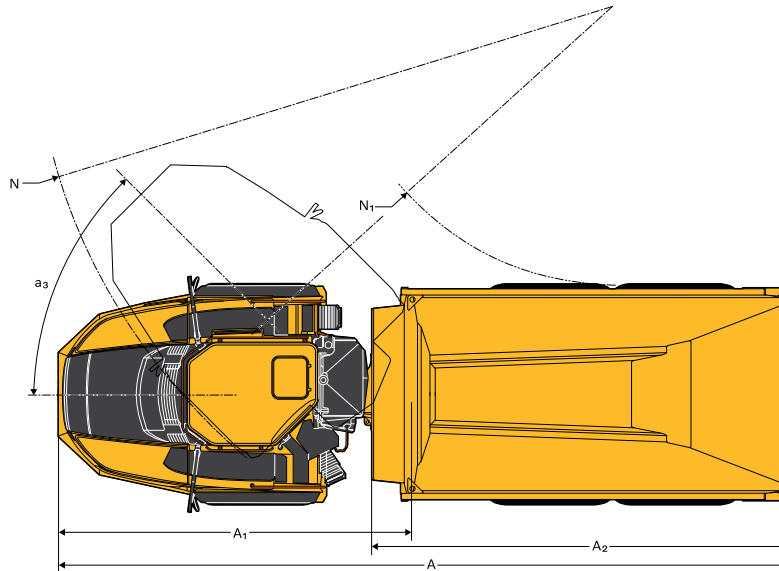
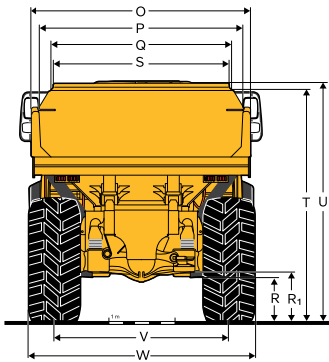
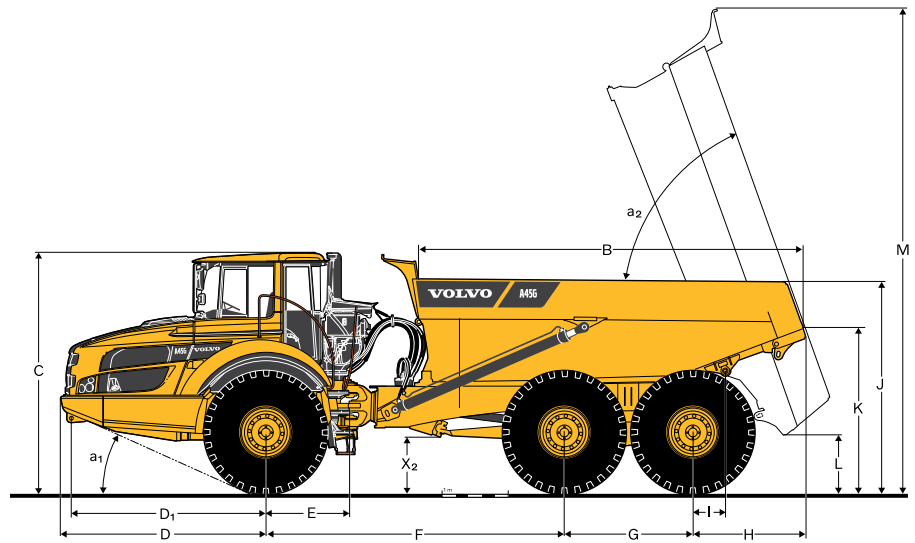
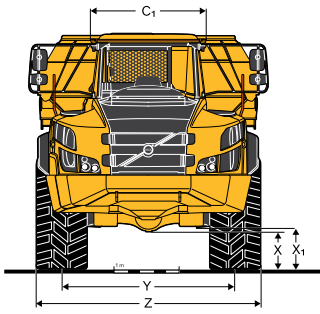

MASSE		
Pos.	Einheit	A45G
A	mm	11 263
A1	mm	5 476
A2	mm	6 404
B	mm	5 844
C	mm	3 599
C1	mm	1 772
D	mm	3 100
D1	mm	2 942
E	mm	1 277
F	mm	4 518
G	mm	1 940
H	mm	1 706
I	mm	495
J	mm	3 200
K	mm	2 435
L	mm	822
M	mm	7 265
N	mm	8 957
N1	mm	4 327

MASSE		
Pos.	Einheit	A45G
O	mm	3 430
P	mm	3 118
Q	mm	2 820
R	mm	613
R1	mm	701
S	mm	2 651
T	mm	3 427
U	mm	3 546
V	mm	2 636
W	mm	3 403
X	mm	553
X1	mm	645
X2	mm	788
Y	mm	2 636
Z	mm	3 403
a1	°	24,3
a2	°	70
a3	°	45

A45G: Unbeladene Maschine mit Bereifung 29.5R25.

Ausrüstung

STANDARD AUSRÜSTUNG

Motor

Elektronisch gesteuerte Direkteinspritzung, mit Turbolader, Ladeluftkühler

Gruppierte Ölfilter, für einfachen Wechsel

Vorwärmeinrichtung für leichteren Kaltstart

VEB (Abgas-Retarder EPG + Kompressionsbremse)

Reifen

29.5R25

Antriebsstrang

6x4 und 6x6 automatisch geschaltete Antriebsarten

100 Prozent wirksame Klauenkupplungs-Differentialsperren an allen Achsen

Vollautomatisches Getriebe

Verteilergetriebe mit Längsdifferenzialsperre

Drehmomentwandler mit automatischer Wandlerüberbrückung

Elektrische Anlage

120 A Lichtmaschine

Batterietrennschalter

Zusätzliche 24 V Steckdose für Kühlbox

Beleuchtung:

Rückfahrcheinwerfer

Bremsleuchten

Kabinenbeleuchtung

Fahrtrichtungsanzeiger

Fahrscheinwerfer

Instrumentenbeleuchtung

Standlicht

Rücklichter

Bremsanlage

Berganfahrhilfe

Be- und Entladebremse

Retarderpedal

Feststellbremse an der Antriebswelle

Zwei Kreise, vollhydraulisch, Nassscheiben an allen Achsen

Mulde

Mulde für Abgasheizung und Zusatzausrüstung vorbereitet

Sicherheit

Rutschfeste Stufen und Plattformen

Kippmuldenverriegelung

Handläufe an Stufen und Plattformen

Warnblinkleuchten

Hupe

Schutzgitter für Kabinenheckscheibe

Rückspiegel

3-Zoll-Sicherheitsgurt mit Aufrollautomatik

Komfortkabine mit ROPS/FOPS Schutz

Zusatzenkung

Gelenksperre Lenkung

Scheibenwaschanlage

Scheibenwischer mit Intervallfunktion

Kipp-Support System

STANDARD AUSRÜSTUNG

Komfort

ACC Bedienpult

Aschenbecher

Kabinenheizung mit gefilterter Frischluft und Entfroster

Getränkehalter/Ablagefach

Zigarettenanzünder

Ausbildersitz mit Sicherheitsgurt

Deckenkonsole für Radio

Schiebefenster

Raum für Kühlbox

Staufach

Sonnenblende

Höhenverstellbares Teleskop-Lenkrad

Getönte Scheiben

Fahrerinformationsschnittstelle

Anzeigen:

Bremsdruck

Kraftstoff

Tachometer

Drehzahlmesser

Kühlöltemperatur Nasslamellenbremsen

Gruppierte und leicht verständliche Warnleuchten

Zentrale Warnanlage (drei Stufen) für alle wichtigen Funktionen

Zentral angeordnete Informationsanzeige:

Automatische Kontrollen vor dem Start

Uhr

Betriebsstundenzähler

Betriebsinformationen, intuitives Menü

Diagnose Fehlersuche

Außengestaltung

Kotflügelverbreiterungen vorn und Schmutzfänger hinten

Service und Wartung

Elektrische Motorhaube

Ablassschlauch

Maschinen-Tracking-Informationssystem MATRIX

Wartungsplattform in den vorderen Kühlergrill integriert

Werkzeugkasten

SONDERAUSSTATTUNG

Motor

Luftfilter, Schwerlastbetrieb, EOF

Motorheizung, 240 V

Motorheizgerät, Diesel (Eberspächer)

Automatische Motorabschaltung

Timer Motorabschaltung

Externer Notstopp Motor

Kraftstofffilter, zusätzlich

Hohe Leerlaufmotordrehzahl

Reifen

875/65R25

SONDERAUSSTATTUNG

Elektrische Anlage

Scheinwerfer, LED
Rundumleuchte, LED
Arbeitsbeleuchtung, Halogen
Arbeitsbeleuchtung, LED
Einstiegsleuchte
Diebstahlschutz (PIN-Code)
Rückfahrkamera
Rückfahrsignal
CAN-BUS-Schnittstelle, zusätzlich

Kabine

Geräuschminderungssatz (erfüllt 2000/14/EG)
Befestigung für Bedienungsanleitung
Heizung Kabine/Timer Belüftung
Kabelsatz, für Kabinenheizgerät 240 V
HEPA Kabinenluftfilter
Bluetooth Radiosatz
Rückspiegel, einstellbar, elektrisch beheizt
Sicherheitsgurt XXL, ohne Aufrollautomatik
Sonnenblenden, Seitenfenster
Universalschlüssel
Luftgefederter, vielfach einstellbarer Sitz mit Sitzheizung
Armlehne für Fahrersitz
Kopfstütze am Fahrersitz
Niedrige Kabinenausführung

SONDERAUSSTATTUNG

Mulde

Abgasheizung Mulde
Vorderer Schüttschutz, zusätzlich
Seitenverlängerung, 200 mm
Seitenverlängerung, Leichtgut
Ganzdeckende Heckklappe, gestängebetätigt
Ganzdeckende Heckklappe, seilzugbetätigt
Unten angesetzte Heckklappe
Verschleißplatten, 450 HB
Untertage-Mulde

Sicherheit

Brandbekämpfungssystem
Warndreieck
Erste-Hilfe-Ausrüstung und Feuerlöscher
Feuerlöscher
Unterlegkeile

Service und Wartung

Zentralschmieranlage, Standardmaschine
Zentralschmieranlage, Heckklappe
Schmierschlauch, Schmierung vom Boden aus
Werkzeugsatz

Andere

Sibirien-Ausrüstung -40°C
On-Board Wägesystem (OBW)
Arktis-Ausrüstung
CareTrack
Schnellbetankung
Starthilfeanschluss, NATO-Typ
Rahmenverlängerung

AUSWAHL ZUSÄTZLICHER VOLVO-SONDERAUSRÜSTUNGEN

Volvo-Brandbekämpfungssystem



Schnellbetankung



HD Luftfilter



LED-Beleuchtung



Einstiegsleuchte



Es sind nicht alle Produkte auf allen Märkten erhältlich. Im Rahmen unserer ständigen Verbesserungsmaßnahmen behalten wir uns das Recht vor, Spezifikationen und Ausführungen ohne Vorankündigung zu ändern. Die Abbildungen zeigen nicht zwingend die Standardversion der Maschine.

VOLVO

Volvo Construction Equipment

volvoce.com