

# Kreiseleggen

Terramat L • Arterra MS • ArterraGrip • EuroTill MS



**VOGEL  NOOT**  
SOIL SOLUTIONS

# Technik für Profis



Unsere Maschinen zeichnen sich aus durch eine robuste und langlebige Konstruktion, ihre an der Praxis orientierte Funktionalität sowie dem steten Anspruch, durch innovative Entwicklungen den Anforderungen der Zukunft gerecht zu werden. Als Partner begleiten wir unsere Kunden mit einem umfassenden Beratungs- und Servicekonzept. Landtechnik von Vogel & Noot unterstützt so direkt den persönlichen Erfolg und den Spaß an der Arbeit.



# Kreiseleggen für alle Bestellverfahren



ArterraGrip 300 mit Gummi-Keilringwalze



## Saatbettbereitung – ein wichtiger Erfolgsfaktor:

Ein homogenes Saatbett ist die entscheidende Grundvoraussetzung für die gleichmäßige Keimung und Jugendentwicklung der gesamten Saat. Denn im Gegensatz zu den gegebenen natürlichen Faktoren wie Bodenart, Lichtverhältnisse und Wasserversorgung, lassen sich Aufgang und Pflanzenwachstum mit der Saatbettbereitung klar beeinflussen.

Die Anforderungen an eine optimale Saatbettbereitung sind:

- Gleichmäßige Verteilung der Pflanzenrückstände (beeinflusst Lichtverhältnisse und Nährstoffreservoir)
- Keine tiefen Fahrspuren oder verdichtete Zonen im Boden
- Konstante Arbeitstiefe, Vermeidung von unnötig tiefer Bearbeitung
- Bodenstrukturierung mit Feinerde im Aussaathorizont und gröberer Krümelstruktur an der Oberfläche

Kreiseleggen von Vogel & Noot sind konsequent auf diese Anforderungen aus der Praxis ausgerichtet. Die große Auswahl verschiedener Bauarten deckt die Bandbreite zwischen konventioneller Saatbettbereitung nach dem Pflügen bis hin zur schlagkräftigen kombinierten Mulchsaat ab. Die vielseitigen Ausstattungsoptionen erlauben bestmögliche Lösungen und schaffen so die Grundlage für einen erfolgreichen Pflanzenbau.

# Die Einsatzbereiche der VN Kreiseleggen:

Der Einsatz von Kreiseleggen lässt sich grundsätzlich in drei Verfahrengruppen einteilen, die sich durch die Art und Abfolge der Arbeitsschritte unterscheiden. Die Auswahl ist abhängig von den lokalen Gegebenheiten und der jeweiligen Bodenbearbeitungsstrategie.



## Konventionelle Saatbettbereitung im Pflugverfahren

### Solo

Die konventionelle Bodenbestellung ist gekennzeichnet durch die klare Aufeinanderfolge der drei Bearbeitungsschritte Pflügen - Saatbettbereitung und Saat. Beim Pflügen werden unter guten Bedingungen sämtliche Pflanzenrückstände tief in den Boden eingearbeitet und Verunkrautungen durch den Entzug von Licht und Luft vernichtet. Die Bearbeitungstiefe liegt meist bei 15 – 30 cm. Mit der Sekundärbodenbearbeitung werden anschließend eine entsprechende Rückverfestigung und ausreichend feine Krümelung für optimale Keimbedingungen erzeugt.



## Konventionelle Saatbettbereitung im Pflugverfahren

### Kombiniert mit Sätechnik

Eine Kreiselegge ist aufgrund des Bauprinzips optimal geeignet für einen kombinierten Einsatz mit Sätechnik. Durch die kurze Bauweise werden auch mit Sämaschine keine enorm hohen Hubkräfte der Schlepperhydraulik notwendig, Hinterachse und Hydraulik werden geschont und das Gespann bleibt sicher zu fahren. Für die Kombination eignen sich sowohl mechanische oder pneumatische Drill- als auch Einzelkornsämaschinen. Die größten Vorteile eines kombinierten Einsatzes von Saatbereitung und Aussaat liegen klar in der Einsparung von Zeit und Energie, aber natürlich auch aus pflanzenbaulicher Sicht in der Bodenschonung durch Reduktion der einzelnen Überfahrten.







## Konservierende Bodenbestellung im Mulchsaatverfahren

### Kombiniert mit Sätechnik

Für die Mulchsaat eignen sich natürlich auch Kreiseleggen-Säkombinationen, da durch die intensive Einmischung der Mulchmasse und sehr gute Krümelung optimale Keimbedingungen geschaffen werden. Je schwerer die Bodenverhältnisse, desto deutlicher treten diese Vorteile zutage, so manche Überfahrt mit dem Grubber lässt sich damit einsparen. Zudem werden an das Scharsystem der Sämaschine geringere Anforderungen gestellt, hinter der Kreiselegge leisten konventionelle Drillen meist auch in der Mulchsaat saubere Arbeit. Speziell geeignet für die Arbeit in Mulchbedingungen ist der Kreiselgrubber, die Zinken „auf Griff“ bieten sehr guten Einzug und ermöglichen auch die Arbeit in nicht vorbereiteten Böden.

# Das VN Kreiseleggen-Programm im Überblick

				
	<b>Terramat L</b>	<b>Arterra MS</b>	<b>ArterraGrip</b>	<b>EuroTill MS</b>
Charakteristik	Kompakt-Kreiseleggen in vielen Breiten, auch für Sonderkulturen	Extrem robuste Kreiselegge mit intelligenter Technik	Kreiselgrubber mit ausgeprägten Eignungen für die Mulchsaat	Klappbare Kreiseleggen mit komfortablem Handling
Arbeitsbreiten				
- starr	1,00 bis 4,00 m mit vielen Zwischenbreiten	3,00 / 4,00	3,00 / 4,00	–
- klappbar	–	–	–	4,00 / 4,50 / 5,00 / 6,00
Zulässige Traktor-PS	bis 120	180 / 180	230 / 230	180 / 200 / 220 / 260



Terramat L 300 mit Packerwalze

## Kompakt-Kreiselegge mit breitem Einsatzspektrum

### Die Vorteile im Überblick:

Massiver 3-Punkt-Turm auch für den Kombibetrieb mit Sämaschinen

Mittiges Zentralgetriebe mit serienmäßigem Zapfwellendurchtrieb

Gepresste Getriebewanne mit robuster Lagerung der Rotoren

Stabile Aufnahme der Messerzinken mit Verdrehsicherung sorgt für besten Halt

Hervorragende Standzeiten durch geschmiedete Messerzinken aus mikrolegiertem Feinkornborstahl

Gefederte seitliche Prallbleche

Ein kurzer gewichtsgünstiger Geräteanbau, eine solide Verarbeitung und perfekte Arbeit sind die besonderen Merkmale der VN Terramat Kreiselegge. Sie ist besonders leichtzügig und die kompakte Bauweise ermöglicht einen Schleppereinsatz bis 120 PS.

Die Terramat ist in allen Bereichen der Landwirtschaft einsetzbar. Aufgrund ihrer fein abgestuften Arbeitsbreiten ist sie jedoch besonders geeignet für Sonderkulturen wie Obst-/Wein- oder Gemüsebau.





## Zentralgetriebe:

Mittig auf der Wanne platziert sorgt es für geringe Abwinkelung der Gelenkwelle und damit für ruhigen Lauf. Serienmäßig mit Zapfwellendurchtrieb für Kombinationsbetrieb. Optional auch als Wechselradgetriebe für 540 oder 1000 U/min. Zapfwellendrehzahl (2. Bild)



## Wannenkonstruktion:

Eine vielfach bewährte Kugellagerung mit großem Lagerabstand und zuverlässiger Abdichtung garantiert hohe Lebensdauer. Qualitätsstahl mit einer Wandstärke von 5 mm geben der Wanne enorme Steifigkeit. Ein integrierter **Steinschutz** schützt die Rotoren.

## Rotoren:

Eine Besonderheit der Terramat L ist die höhere Anzahl von Rotoren. Bei z.B. 3 m Arbeitsbreite erzeugen 13 Rotoren mit 26 Zinken ein sehr feinkrümeliges Saatbett. Der kleinere Rotordurchmesser bewirkt die bekannte Leichtzügigkeit.

## Zinken:

Geschmiedete Messerzinken aus mikrolegiertem Feinkornborstahl mit 300 mm Länge garantieren ausgezeichnete Standzeiten, eine Verdrehsicherung am Rotor sorgt mit der Schraubbefestigung für festen Sitz.



## Prallschiene:

Die serienmäßige Prallschiene sorgt für optimale Krümelstruktur und beste Einebnung. Die gefederte Aufnahme ist überlastgesichert, eine stufenlose Höhenverstellung mit Spindel bietet höchsten Komfort.



# Arterra MS



Arterra MS 300 mit Packerwalze

## Premium-Kreiselegge mit intelligenter Technik

### Die Vorteile im Überblick:

Komfortabler, längenverstellbarer Schlepper-Anbau mit Horizontalausgleich zwischen Schlepper und Kreiselegge

Mittiges Wechselrad-Getriebe System Walterscheid mit serienmäßigem Zapfwellendurchtrieb

Doppelte Getriebewanne mit höchster Stabilität und serienmäßigem Steinschutz

Wartungsfreie Kegelrollenlagerung

Kreisförmige Rotoren für geschraubte Zinken, optional Zinken-Schnellwechselsystem

Prallschiene mit automatischer Höhenanpassung

Die robuste Bauweise mit Komponenten höchster Qualität sowie die funktionellen Details positionieren die Arterra in der Kreiseleggen-Oberklasse. Mit hochwertigem Marken-Getriebe, der speziell konstruierten und gefertigten Wanne mit der wartungsfreien Kegelrollenlagerung sowie stabilem und zugleich formschönen Anbauturm ist die Arterra MS bestens gerüstet für alle Einsätze mit Traktoren bis 180 PS.



### Wechselrad-Getriebe:

Das Getriebe System Walterscheid ist für sehr hohe Schlepperleistungen ausgelegt und zeichnet sich in der Arterra-Kreiselegge durch enorme Zuverlässigkeit aus. Der Zapfwellenstummel ist mittig und sehr weit hinten angeordnet, dies sorgt für geringe Abwinkelung der Gelenkwelle und damit für ruhigen Lauf. Serienmäßig mit Zapfwellendurchtrieb für den kombinierten Einsatz mit Sämaschinen. Verwendbar sowohl für 540 als auch für 1000 U/min. Zapfwellendrehzahl. Die Anpassung erfolgt einfach durch Umstecken der Wechselräder.





**Rotoren:**

Die Rotorwelle und der Zinkenhalter sind aus einem Teil geschmiedet und deshalb besonders widerstandsfähig. Eine äusserst hochwertige Wellenabdichtung garantiert langfristig die Dichtheit und damit die Langlebigkeit der Arterra-Kreiselegge: Ein Labyrinth verhindert das Eindringen von Grobteilen und damit die Beschädigung von Dichtungselementen von aussen. Doppelte Wellendichtringe halten das Öl zuverlässig in der Wanne. Der serienmäßige Steinschutz auf der Wanne verhindert zuverlässig das Klemmen von Steinen zwischen den Rotoren und trägt damit zur hohen Lebensdauer der Arterra-Geräte bei.

**Zinken:**

Serienmäßig ist die Arterra MS mit geschraubten Messerzinken aus mikrolegiertem Feinkornborstahl mit 340 mm Länge ausgerüstet. Diese sorgen für ausgezeichnete Standzeiten. Optional ist das Zinkenschnellwechselsystem erhältlich – auch nachrüstbar !! Dabei wird auf den vorhandenen Zinkenträger eine speziell geschmiedete Gegenplatte aufgeschraubt, die dann die Schnellwechszinken aufnimmt (siehe unten).



In spezieller Abfolge werden die Lagerrohre mit der Wanne verschweißt.

**Wannenkonstruktion:**

Die äusserst robuste Kegelrollen-Lagerung mit großem Lagerabstand bringt zusammen mit der besonderen Wannenkonstruktion enorme Stabilität. Der zusätzliche Wannenboden ist über die gesamte Arbeitsbreite eingeschweißt und versteift damit die Wanne und Lagerungen. Die Schmierung der Antriebsräder und der Lagerungen erfolgt mit Öl, dies garantiert optimalen Schmiereffekt unabhängig von Umgebungstemperaturen.

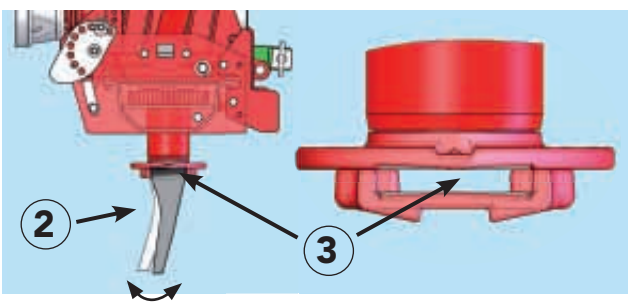
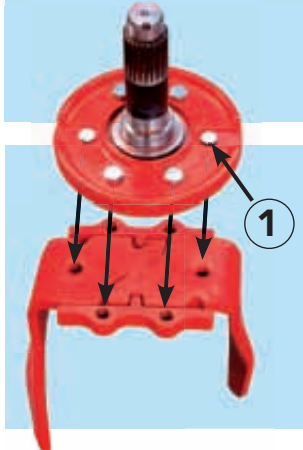

**Zinken-Schnellwechselsystem:**

Die Besonderheit des VN Zinkenschnellwechselsystems liegt darin, dass der Sicherungsbolzen (1) während der Arbeit kaum Belastungen aufnehmen muss. Die Zinken werden im Boden durch ihre spezielle Konstruktion formschlüssig in Position gehalten und lassen sich nach Demontage des Sicherungsbolzens einfach entfernen. Die federnde Aufnahme (2) der Zinken in der speziellen Tasche im Halter (3) stellt eine integrierte Steinsicherung dar und schont die Bauteile des Gerätes.

**Prallschiene:**

Die serienmäßige Prallschiene sorgt mit ihrer schwimmenden Arbeitsweise für optimale Krümelstruktur und beste Einebnung. Die Arbeitshöhe passt sich automatisch an, lässt sich aber auch manuell noch oben und unten begrenzen.



ArterraGrip 300 bei der Mulchsaat mit MasterDrill<sup>pro</sup> Sämaschine

## Kreiselgrubber mit Biss!

### Die Vorteile im Überblick:

Mittiges Wechselrad-Getriebe System Walterscheid mit serienmäßigem Zapfwellendurchtrieb

Doppelte Getriebewanne mit höchster Stabilität und größtem Durchgang

Wartungsfreie Kegelrollenlagerung

Kreisförmige Rotoren mit serienmäßigem Zinken-Schnellwechselsystem

Ruhiger Lauf, keine Vibrationen durch nicht 90°-versetzte Zinkenträger

Optimale Saatbettvorbereitung auch in schweren Mulchbedingungen

Pendelnde seitliche Prallbleche in überlanger Ausführung für optimalen Anschluß

Der Kreiselgrubber ArterraGrip überzeugt durch unerreichte Robustheit und vielfältige Einsatzmöglichkeiten. Durch die Stellung der Zinken „auf Griff“ ergeben sich für den Kreiselgrubber neue Anwendungsbereiche. Neben der Disziplin Saatbettbereitung auf gepflügtem Land, die der Kreiselgrubber natürlich genauso beherrscht, liegt der Schwerpunkt des Kreiselgrubbers auf sehr universellen Einsatzmöglichkeiten im Bereich der Mulchsaat. Sowohl auf vorbereiteten Böden, z.B. nach dem Grubber, als auch in unbearbeiteten Verhältnissen leistet der ArterraGrip eine hervorragende Arbeit.



### Zinken-Schnellwechselsystem:

Der ArterraGrip ist serienmäßig mit dem VN Zinkenschnellwechselsystem ausgerüstet, eine Umrüstung auf die optional auch erhältlichen Messerzinken ist damit rasch durchführbar.

### Wechselrad-Getriebe:

Das Wechselrad-Getriebe im ArterraGrip ist identisch mit jenem in der Kreiselegge Arterra MS. Näheres siehe Seite 8.



Die Wannenmontage in drehbaren Vorrichtungen steigert Qualität und Effizienz

## Rotoren:

Mit 60 mm Rotorwellen-Durchmesser ist der ArterraGrip für die schwersten Einsätze gerüstet. Die Rotorwelle und der Zinkenhalter sind aus einem Teil geschmiedet und deshalb besonders widerstandsfähig. Die Wellenabdichtung ist baugleich mit jener der Kreiselegge Arterra MS, garantiert langfristig die Dichtheit und damit die Langlebigkeit der Arterra-Geräte.

## Zinken:

Den Löwenanteil der überragenden Arbeitsqualität des ArterraGrip leisten die „auf Griff“ stehenden Zinken. Diese Anordnung sorgt für optimalen Misch-effekt mit einer für die Aussaat optimalen Bodenstrukturierung: Feinerdeanteile konzentrieren sich im unteren Bereich der bearbeiteten Schicht, also im Saatgut-Ablagebereich. Zusätzlich kommt es zu keiner Unterbodenverdichtung, die Grip-Zinken vermeiden Schmierhorizonte. Zudem vermeidet die Arbeitscharakteristik der Grip-Zinken eine Schwadbildung von Ernterückständen.

## Wannenkonstruktion:

Die „doppelbödiige“ Konstruktion ist durch eine Materialstärke von 8 mm auf die höheren Belastungen im Kreiselgrubber-Betrieb ausgelegt und weist dazu auch enorme Durchgänge auf: Die Kegelrollen-Lagerung ist in längeren Lagerrohren untergebracht, was wiederum höhere Stabilität bedeutet. Zusätzlich sind die Wannenunterkanten abgeschrägt. Mit diesen beiden Konstruktionsmerkmalen erreicht der ArterraGrip dramatisch große Durchgänge, um auch in extremen Mulch-Bedingungen verstopfungsfrei arbeiten zu können.



## Prallschiene:

Wie bei der Arterra MS sorgt die serienmäßige Prallschiene mit ihrer schwimmenden Arbeitsweise und der besonderen Form (oben senkrecht / unten abgeschrägt) für optimale Krümelstruktur und beste Einebnung.

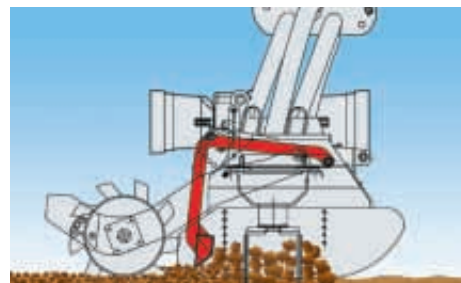

Jetzt **NEU** in Serie:  
Schwimmende  
Arbeitsstellung!



EuroTill MS 600, klappbar, mit Zahnpackerwalze

## Hohe Schlagkraft mit klappbaren Kreiseleggen

### Die Vorteile im Überblick:

Robustes Zentral-Getriebe mit seitlichen Wechselradgetrieben

Stabiler Klapprahmen mit beidseitiger Aufnahme der Getriebewannen

Getriebewannen mit groß dimensionierter Kugellagerung der Rotoren

Kreisförmige Rotoren mit Stein-  
schutz rundum

Zentraler Lockerungszinken für  
ganzflächige Arbeit

Prallschiene walzengeführt mit hohem Einstellkomfort

Bessere und exaktere Boden-  
anpassung über die gesamte Arbeitsbreite  
durch schwimmende Arbeitsstellung

Charakteristisch für die klappbaren Kreiseleggen der Baureihe EuroTill ist die kompakte Bauweise, der Bedienungskomfort und die hohen Flächenleistungen bei Arbeitsbreiten bis 6 Meter. Der Zwang zur Saatbettbereitung mit Kreiseleggen ist auch in großen Strukturen oft gegeben, da diese Art der Bodenbearbeitung abhängig vom Standort und den Bodenbedingungen mitunter die einzig richtige und im Endeffekt auch die kostengünstigste ist. Dazu sind neben den großen Arbeitsbreiten natürlich Zuverlässigkeit, Verschleißfestigkeit und einfaches Handling gefragt. Die EuroTill-Geräte meistern diese Anforderungen mit Bravour.



Mechanische Ausführung



Hydraulische Ausführung

### Schwimmende Arbeitsstellung:

Bei diesem neuen System sind die äußeren Aufnahmen der Klappzylinder so ausgeführt, dass bei Bedarf die beiden Kreiseleggenhälften nicht nur starr über die gesamte Arbeitsbreite, sondern auch in „Schwimmstellung“ betrieben werden können. Die Vorteile liegen in der besseren Boden-  
anpassung über die gesamte Arbeitsbreite und in der exakteren Bodenbearbeitung durch gleichmäßige Tiefe auf kuppigen Feldern.



### Rotoren:

Mit 55 mm Rotorwellen-Durchmesser ist die EuroTill auch für anspruchsvolle Einsätze gerüstet. Die Rotorwelle und der Zinkenhalter sind aus einem Teil geschmiedet und deshalb besonders widerstandsfähig. Die Wellenabdichtung ist vor von aussen eindringenden Fremdkörpern gut geschützt und damit sehr funktions-sicher.

### Zinken:

Serienmäßig ist die EuroTill MS mit geschraubten Messerzinken aus mikrolegiertem Feinkornborstahl mit 300 mm Länge und 15 mm Stärke ausgerüstet, diese sorgen für ausgezeichnete Standzeiten. Optional ist das Zinkenschnellwechselsystem „Superfast“ erhältlich.

### Wannenkonstruktion:

Die robuste Wannenkonstruktion aus dem hochfesten Domex-Material bringt ausgezeichnete Verwindungssteifigkeit, im Bereich der Lageraufnahmen sorgen zusätzliche Versteifungen für Stabilität. Die vielfach bewährte Kugellagerung mit großem Lagerabstand sorgt für Funktions-sicherheit und lange Lebensdauer. Besonderheit ist der Rundum-Steinschutz für die Rotoren, der zuverlässig vor Beschädigungen schützt.



### Getriebe:

Das Zentral-Getriebe vom namhaften Hersteller Comer ist kombiniert mit zwei seitlichen Wechselradgetrieben zur Änderung der Rotordrehzahl.



### Prallschiene:

Die serienmäßige Prallschiene ist über ein Parallelogramm walzengeführt, die Verstellung der Arbeitstiefe erfordert damit weniger Korrektur der Prallschieneinstellung. Die Grundposition ist per Spindel einstellbar.

Das „Superfast“-Schnellwechselsystem ist optional für alle EuroTill MS erhältlich, besonderen Vorteil bietet die nachträglich Umrüstmöglichkeit. Dabei wird auf den vorhandenen Zinken-träger eine spezielle Gegenplatte aufgeschraubt, die dann die Schnell-wechselzinken aufnimmt.

## Seitenbleche



### Terramat

Die gefederten Seitenbleche sorgen für einen sauberen Anschluß, die robuste Ausführung mit großer Materialstärke sorgt für geringen Verschleiß. Wie bei den Arterra-Geräten bleibt die Transportbreite auch ohne Schwenken oder Klappen der Seitenbleche unter 3,0 m.



### Arterra/ArterraGrip

Die Seitenbleche der Arterra-Kreiselleggen sind pendelnd an der Wanne befestigt. Sie passen sich somit automatisch an verschiedene Arbeitstiefen an. Ein separater Verschleißteil im unteren Bereich sorgt für geringe Kosten.



### EuroTill

Die stabilen Seitenbleche sind sehr komfortabel in der Höhe zu verstellen, die gefederte Befestigung sorgt für saubere Anschlüsse und Sicherheit auch in steinigen Bedingungen.

## Tiefenverstellung



### Terramat

Die Tiefenregulierung erfolgt bei der Terramat L über ein seitliches Lochraster mit vielfältigen Möglichkeiten.



### Arterra/ArterraGrip

Die Einstellung der Arbeitstiefe erfolgt bei den Arterra-Geräten über ein feinstufiges Rasterelement, die Markierungen vereinfachen die exakte Einstellung rechts und links.



### EuroTill

Die Einstellung der Arbeitstiefe erfolgt bei der EuroTill MS stufenlos mit je einer Spindel pro Teilbreite. Optional ist dazu auch eine hydraulische Walzenverstellung verfügbar.

## Diamant-Zinken



### Hart auf hart bei VN Diamant-Verschleißteilen

Als High-End-Lösung für verschleißfördernde Böden bzw. die Arbeit in harten oder nicht vorbereiteten Böden gibt es die Messer-Zinken der Arterra MS und die Grip-Zinken des Kreiselgrubbers ArterraGrip auch mit Hartmetall aufgepanzert. In einem einzigartigen Produktionsverfahren werden Hartmetall-Plättchen auf den eigentlichen Teil aufgebracht, die Besonderheit besteht in der großen Härte auch des Grundmaterials. Diese Diamant-Verschleißteile garantieren somit wesentlich erhöhte Standzeiten, verringerter Aufwand für den Teiletasch und insgesamt reduzierte Verschleißkosten. Ausserdem bleibt aufgrund der Formbeständigkeit der Zinken die Arbeitsqualität der gesamten Maschine ein Teileleben lang unverändert hoch. Dies trifft in erster Linie für den ausgezeichneten Mischeffekt des Grip-Zinkens zu.

## Walzen

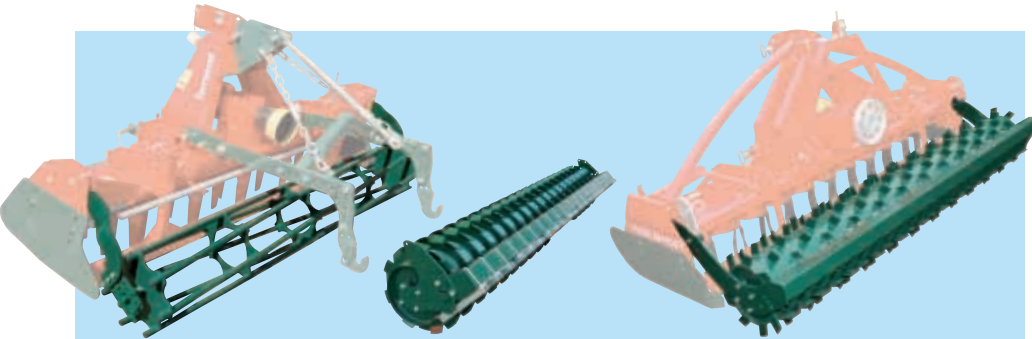

### Rohrstabwalze: Krumenpackerwalze: Zahnpackerwalze:

- 400 bzw. 480 mm Durchmesser
- Gute Krümelung auf mittleren Böden
- Hinterlässt offene Bodenstruktur
- Gewichtsgünstig
- 500 mm Durchmesser
- Sehr gute Krümelung in schweren Böden
- Tiefere Rückverfestigung als Zahnpackerwalze
- Hervorragender Bodenantrieb
- Für Terramat und Arterra/ArterraGrip in 3,0 und 4,0 m
- 470 bzw. 500 mm Durchmesser
- Sehr gute Allroundeigenschaften
- Besonders klebeunanfällig durch Abstreifer
- Unempfindlich in steinigem Bedingungen
- Guter Bodenantrieb

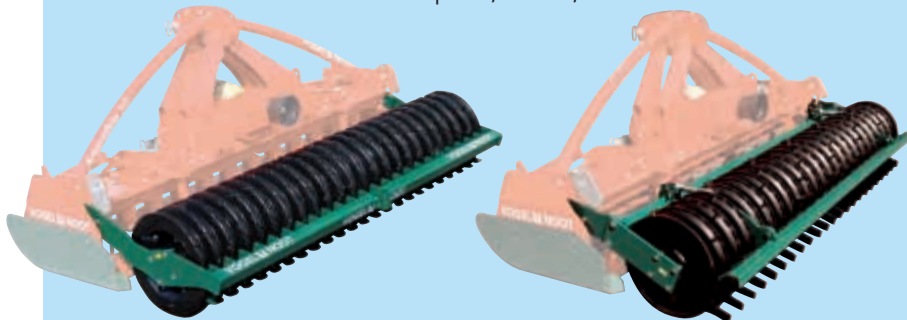

### Gummi-Keilringwalze: Crackerwalze:

- 580 mm Durchmesser
- Hinterlässt rillenförmige Oberfläche
- Intensive u. streifenweise Rückverfestigung
- Optimal für kombinierte Aussaat
- Nur für Arterra/ArterraGrip
- 550 mm Durchmesser
- Rillenförmige Rückverfestigung
- Hinterlässt optimale Bodenstruktur
- Verstopfungsfreies Arbeiten
- Nur für Arterra/ArterraGrip

## Zubehör



### Spurlockerer

Alle Vogel & Noot-Kreiselleggen sind mit verstellbaren Spurlockerern ausrüstbar. Diese Option lockert die Fahrspuren hinter dem Schlepperrad und vermeidet unregelmäßige Bodenverdichtung.



### Spuranzeiger

Die Kreiselleggen Terramat und Arterra können für den Sämaschinenbetrieb auch mit Spuranzeiger ausgestattet werden. Diese sind hydraulisch doppelwirkend betätigt und senkrecht klappend.

### Beleuchtung

Die optionale Beleuchtung ist fest am Gerät montiert.

## Sämaschinenanbau

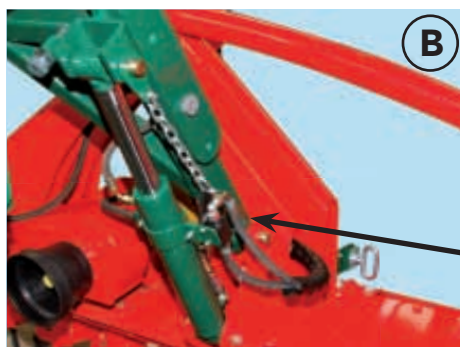
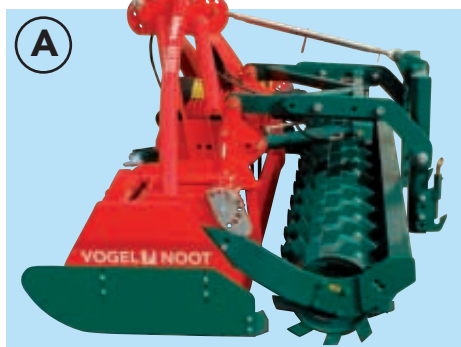

### A) Hitch hydraulisch:

Für die Kombination mit 3-Punkt-Anbaumaschinen steht ein hydraulisch betätigter Hitch zur Verfügung. Stabil gebaut verlagert die Aushubgeometrie das Gewicht der Sämaschine optimal nach vorne und reduziert damit den Gesamthubkraftbedarf. Hohe Hubkraft durch 2 Zylinder.

**NEU: Hitch hydraulisch auch für EuroTill MS**

**B)** Auf Wunsch auch mit Hubbegrenzung durch mechanisch betätigtes Abschaltventil.

**C) Hitch mechanisch:** (nur für Terramat - Geräte) Der Hitch mechanisch bildet eine kostengünstige Alternative zu den hydraulischen Anbauteilen, die einfache Höhenanpassung garantiert optimale Arbeitsposition der Sämaschine

### D) Aufsattel-Dreieck:

Der An- und Abbau von Aufsattel-Sämaschinen läßt sich mit dem Schnellkuppel-Dreieck besonders rasch und komfortabel durchführen. Das genormte Dreieck ist optimal an den Dreipunktturm der Kreisellegge angepasst und begünstigt damit ebenfalls den Hubkraftbedarf.

# Kreiseleggen – Technische Daten



		<b>Terramat</b>							
<b>Kenndaten</b>		<b>L 100</b>	<b>L 120</b>	<b>L 150</b>	<b>L 165</b>	<b>L 185</b>	<b>L 200</b>	<b>L 225</b>	<b>L 250</b>
Arbeitsbreite	cm	94	123	145	166	188	209	230	252
Aussenbreite	cm	107	137	158	180	201	223	244	265
Max. zulässige kW/PS		44/60	44/60	59/80	59/80	59/80	59/80	73/100	73/100
Rotoranzahl		4	5	6	7	8	9	10	11
Zinken-Abmessung	mm	300x12	300x12	300x12	300x12	300x12	300x12	300x12	300x12
Antriebs-Drehzahl	U/min	540	540	540	540	540	540	540	540 <sup>1)</sup>
Rotor-Drehzahl	Serie	305	305	305	305	305	305	290	290
	Option	-	-	-	-	-	-	-	340 <sup>2)</sup> bzw. 350 <sup>3)</sup>
<b>Gewichte</b>									
mit Stabwalze (Ø 400)	kg	350	385	420	480	510	560	660	720
mit Stabwalze (Ø 480)	kg	-	-	-	-	-	-	-	-
mit Zahnpackerwalze (Ø 470)	kg	415	460	510	580	615	670	775	850
mit Zahnpackerwalze (Ø 500)	kg	-	-	-	-	-	-	-	-
mit Krumpackerwalze (Ø 500)	kg	-	-	-	-	-	-	-	-
mit Crackerwalze (Ø 550)	kg	-	-	-	-	-	-	-	-
mit Gummi-Keilringwalze (Ø 580)	kg	-	-	-	-	-	-	-	-
<b>Ausstattungen</b>									
Anbau-Kategorie	Serie	I / II	I / II	I / II	II	II	II	II	II
	Option	-	-	-	-	-	-	-	-
Wechselrad-Getriebe		-	-	-	-	-	-	-	O
Zapfwellen-Durchtrieb		S	S	S	S	S	S	S	S
Gelenkwelle	mit Rutschkupplung	S	S	S	S	S	S	S	S
Gelenkwelle	mit Nockenschaltkupplung	-	-	-	-	-	-	-	O
Zinken-Schnellwechsel		-	-	-	-	-	-	-	-
Front-Prallschiene		-	-	-	-	-	O	O	O
Heck-Prallschiene		S	S	S	S	S	S	S	S
Walzenverstellung hydraulisch		-	-	-	-	-	-	-	-
Hitch hydraulisch		-	-	-	-	-	-	-	O
Aufsatteldreieck		-	-	-	-	-	-	-	O
Spurlockerer		O	O	O	O	O	O	O	O
Beleuchtung		O	O	O	O	O	O	O	O

1) Mit optionalem Wechselradgetriebe auch 1000 U/min.

2) Mit optionalem Wechselradgetriebe bei 540 U/min. Zapfwellendrehzahl

3) Mit optionalem Wechselradgetriebe bei 1000 U/min. Zapfwellendrehzahl

4) Möglich auch mit 540 und 750 U/min. Zapfwellendrehzahl bei Tausch der serienmäßigen Wechselräder

5) Bei Zapfwellendrehzahl 540 U/min und Tausch der serienmäßigen Wechselräder

6) Bei Zapfwellendrehzahl 750 U/min und Tausch der serienmäßigen Wechselräder

7) Mit optionalen Anbaulaschen

8) Mit optionalen Wechselrädern Z13 / Z20

9) Mit optionalen Wechselrädern Z14 / Z19

10) Stabwalze Durchmesser 450 mm

11) Auf seitlichen Kreiseleggenwannen





				Arterra		Arterra		EuroTill Hydro			
L 275	L 300	L 350	L 400	MS 300	MS 400	Grip 300	Grip 400	MS 400	MS 450	MS 500	MS 600
273	292	338	402	300	400	300	400	400	450	500	600
287	299	350	416								
73/100	88/120	88/120	88/120	132/180	132/180	170/230	170/230	132/180	147/200	161/220	191/260
12	13	16	18	12	16	12	16	16	18	20	24
300x12	300x12	300x12	300x12	340x15	340x15	330x15	330x15	300x15	300x15	300x15	300x15
540 <sup>1)</sup>	540 <sup>1)</sup>	540 <sup>1)</sup>	540 <sup>1)</sup>	1000 <sup>4)</sup>	1000 <sup>4)</sup>	1000 <sup>4)</sup>	1000 <sup>4)</sup>	1000	1000	1000	1000
290	290	290	290	340	340	340	340	310	310	310	310
340 <sup>2)</sup> bzw. 350 <sup>3)</sup>	340 <sup>2)</sup> bzw. 350 <sup>3)</sup>	340 <sup>2)</sup> bzw. 350 <sup>3)</sup>	340 <sup>2)</sup> bzw. 350 <sup>3)</sup>	283 <sup>5)</sup> bzw. 255 <sup>6)</sup>	283 <sup>5)</sup> bzw. 255 <sup>6)</sup>	283 <sup>5)</sup> bzw. 255 <sup>6)</sup>	283 <sup>5)</sup> bzw. 255 <sup>6)</sup>	352 <sup>8)</sup> bzw. 399 <sup>9)</sup>	352 <sup>8)</sup> bzw. 399 <sup>9)</sup>	352 <sup>8)</sup> bzw. 399 <sup>9)</sup>	352 <sup>8)</sup> bzw. 399 <sup>9)</sup>
800	900	1080	1250	1275	-	1390	-	-	-	-	-
-	-	-	-	1325	1733	1440	1886	2320 <sup>10)</sup>	2490 <sup>10)</sup>	2660 <sup>10)</sup>	3000 <sup>10)</sup>
935	1050	1245	1430	-	-	-	-	-	-	-	-
-	-	-	-	1415	1823	1530	1976	2710	2880	3050	3390
-	1140	-	1600	1445	1863	1560	2016	-	-	-	-
-	-	-	-	1580	2032	1695	2185	-	-	-	-
-	-	-	-	1585	2042	1700	2195	-	-	-	-
II	II	II	II	II	II	II	II	III	III	III	III
-	-	-	-	II oder III <sup>7)</sup>	II oder III <sup>7)</sup>	II oder III <sup>7)</sup>	II oder III <sup>7)</sup>	-	-	-	-
O	O	O	O	S	S	S	S	S <sup>11)</sup>	S <sup>11)</sup>	S <sup>11)</sup>	S <sup>11)</sup>
S	S	S	S	S	S	S	S	-	-	-	-
S	S	S	S	-	-	-	-	-	-	-	-
O	O	O	O	S	S	S	S	S	S	S	S
-	-	-	-	O	O	S	S	O	O	O	O
O	O	O	O	-	-	-	-	-	-	-	-
S	S	S	S	S	S	S	S	S	S	S	S
-	-	-	-	-	-	-	-	O	O	O	O
O	O	O	O	O	O	O	O	O	O	O	O
O	O	O	O	O	O	O	O	-	-	-	-
O	O	O	O	O	O	O	O	O	O	O	O
O	O	O	O	O	O	O	O	S	S	S	S

S = Serienausstattung

O = optionale Zusatzausstattung

- = nicht verfügbar

Alle Abbildungen und Angaben sind unverbindlich. Änderungen vorbehalten.

# Referenzen



## Veronika Wimmer

volgo Bichler  
Haidershofen, Österreich  
**Betriebsgröße: 75 ha**



Auf 75 ha betreibt Frau Wimmer Ihre Landwirtschaft im Vollerwerb. Hierbei liegt der Schwerpunkt auf Milchviehhaltung und Zucht. Die Hauptfruchtarten bilden hierbei Futterbau, Mais und Getreide.

Die Bewirtschaftung erfolgt im gemischten Bodenbearbeitungsverfahren.

„Ich setze die VN Arterra Kreiselegge ein. Als Zugmaschine dient ein John Deere 6420 (120 PS). Bei den Arbeiten für Mulchsaat vor Maisanbau im Frühjahr erzielt die kompakte Arterra Kreiselegge beste Ergebnisse durch hohe Laufruhe und äußerst sauberes Arbeiten. Außerdem habe ich noch den VN Pflug ©plus M950 4-scharig mit WXL430 Körpern im Einsatz, der ebenfalls höchsten Ansprüchen genügt.“



## Georg Wallner

Landwirtschaftsbetrieb Wallner  
Treffelstein, Deutschland  
**Betriebsgröße: 85 ha**



Herr Wallner bewirtschaftet einen Milchviehbetrieb in der Größe von 85 ha. Er baut vor allem Getreide an und betreibt Futterbau. Seinen Boden bearbeitet Herr Wallner mit Pflug und Mulchsaat. Seit 2007 arbeitet der engagierte Landwirt mit einem Vogel & Noot Kreiselgrubber ArterraGrip 300 in Kombination mit einer pneumatischen Sämaschine.

„Unser Boden ist sehr steinig. Deshalb brauchten wir ein besonders robustes und stabiles Gerät für die Bodenbearbeitung. Die Kreiselegge ArterraGrip hat genau diese Eigenschaften und war somit für uns die beste Wahl. Außerdem ist die Kreiselegge besonders kompakt gebaut und zusätzlich ist das Gerät sehr wartungsfreundlich.“



## Antonio Díaz Carmona

ALAMEDA DE LA SAGRA  
(Toledo)



Ich bin nunmehr schon seit 6 Jahren Vogel & Noot Kunde, und habe mir vor 4 Jahren eine Arterra MS 400 von Vogel & Noot gekauft.

In meinem Betrieb werden etwa 300 ha Mais angebaut, davon 100 ha bewässert. Hauptsächlich auf den bewässerten Feldern arbeite ich mit der Arterra-Kreiselegge.

Die Arbeitsqualität dieser Kreiselegge ist hervorragend, vor allem die effektive Zeitersparnis gegenüber der konventionellen Bearbeitung, wo ich 2 bis 3 mal über das Feld fahren musste, ist ein grosses Plus für mich.

Die Arterra ist eine „3 in 1“ Maschine, d.h. die sehr langen und robust ausgeführten Messerzinken garantieren eine perfekte Zerkleinerung und Krümelung des Bodens, die hintere Streichschiene macht eine gute Einebnung und die nachlaufende Packerwalze hinterlässt ein perfekt vorbereitetes Saatbett.

## M. Vandler Hubert et Aimé

GAEC du Pratelle  
Langatte, Frankreich



Familie Vandler baut auf deren Landwirtschaftsbetrieb vor allem Weizen, Raps und Mais an. Neben dem Ackerbau betreiben Herr und Frau Vandler auch Viehzucht. Der Boden des Landwirtes ist lehmig und kalkig.

Herr Vandler: „2009 haben wir uns entschlossen eine Kreiselegge zu kaufen. Wir haben uns dabei für die Vogel & Noot ArterraGrip 400 entschieden. Die Vogel & Noot Kreiselegge besticht vor allem durch die gute Einmischung von Ernterückständen. Die ArterraGrip leistet auch auf unbearbeiteten Böden beste Arbeit und hinterlässt ein besonders schönes Arbeitsbild. Für uns war dieses Geräte die beste Wahl um eine perfekte Vorarbeit für das anschließende Säen zu erhalten.“

## Černel Slavko

Landwirtschaftsbetrieb Černel  
Sv. Jurij ob Ščavnici, Slowenien  
**Betriebsgröße: 40 ha**



Herr Černel besitzt 40 ha Ackerfläche und bearbeitet den Boden seit August 2009 mit einer Vogel & Noot Arterra MS 300. Die Kreiselegge setzt er in Kombination mit der Vogel & Noot Sämaschine Master-Drill A 300 ein. Außerdem besitzt Herr Černel einen Vogel & Noot Grubber TerraFlex mit einer mechanischen Sämaschine.

„Der größte Vorteil für mich liegt darin, dass ich in der Kombination von Kreiselegge und Sämaschine nur einen Arbeitsgang für die Bodenbearbeitung und für das Säen benötige. Die Vogel & Noot Geräte zeichnen sich durch eine qualitativ hochwertige und robuste Bauform aus. So fällt das Arbeiten auf schweren Böden leicht.“

## Bálint Végi

Firma Kossuth Mg Zrt.  
Solt, Ungarn  
**Betriebsgröße: 1.300 ha**



Herr Bálint Végi ist technischer Leiter des 1.300 ha Großbetriebes Kossuth Mg Zrt. Vorwiegend wird Acker- und Gemüsebau betrieben. Der Großbetrieb setzt auf Vogel & Noot Geräte und hat neben einer Kreiselegge EuroTill 600 auch drei Pflüge und eine Kurzscheibenegge der Marke Vogel & Noot im Einsatz.

„Wir benötigen die Kreiselegge EuroTill 600 vorwiegend im Frühjahr um das Saatbett für Gemüse vorzubereiten. Die Kreiselegge ist sehr robust und die Verschleißteile weisen eine lange Lebensdauer auf. Mit den 6 Metern Arbeitsbreite ist eine große Flächenleistung möglich. Auch die einfache Bedienung und der bequeme Transport der Kreiselegge hat uns überzeugt.“



**Ein starkes Programm**



Pflüge



Kurzscheibeneggen



Sämaschinen



Feldspritzen



Grubber



Mulcher

Ihr VN-Partner: