

Fiche technique - Crible à étoiles 2-hta

Crible à étoiles (2 fractions) à châssis berce version sur chenilles

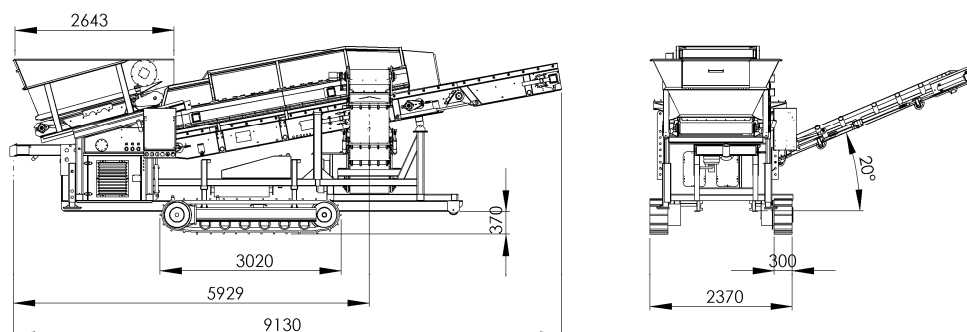

Conseil général de protection selon la norme ISO 16016!

Généralités:

Capacité:	120 m ³ max. par heure
Poids:	environ 11t
Modèle:	à châssis berce version sur chenilles
Contrôle:	Déclaration de conformité européenne / immatriculation du véhicule selon le code de la route allemand (*)

Trémie:

Matières à transporter:	tous les produits en vrac, compost, terre, déchets etc.
Volume:	2,50m ³
Hauteur de chargement:	3,00m
Commande:	engrenage cylindrique / Danfoss OM
Vitesse de convoyage:	ajustable sans palier, lors de surcharge arrêt / enclenchement automatique.
Doseur à vis:	en option, réglage sans palier afin d'atteindre un chargement dosé des matériaux. Utilisation dans compost, écorces etc.
Largeur de semelle:	1,20m
Profilage:	semelle profilée avec surface lisse

Crible à étoiles:

Fractions du crible à étoiles:	8 mm – 80 mm selon le souhait du client
Dimensions du crible à étoiles:	4,80 m x 1,20 m
Commande:	Danfoss OMS, chaîne à rouleaux de haute qualité avec roues à double chaîne trempées et galvanisées
Palier:	flasque à bride de haute qualité, taille variable selon la dimension du criblage. Les paliers sont pourvus de points de graissage centraux afin de prolonger la durée de vie.
Puits à chaîne:	repliable sur le côté

Bande de décharge de fines:

(côté droit)	
Dimensions:	0,65 m x 5,10 m
Vitesse de convoyage:	ajustable sans palier
Largeur de semelle:	0,65 m
Profilage:	lisse
Commande:	Danfoss OM

Fiche technique - Crible à étoiles 2-hta

Crible à étoiles (2 fractions) à châssis berce version sur chenilles

Bande des refus:

(en arrière)

Dimensions:	1,20 m x 2,45 m
Vitesse de convoyage:	ajustable sans palier
Largeur de semelle:	1,20 m
Profilage:	lisse
Commande:	Danfoss OM

Convoyeur principal:

Dimensions:	1,20 m x 3,10 m
Vitesse de convoyage:	ajustable sans palier
Largeur de semelle:	1,20 m
Profilage:	lisse
Commande:	Danfoss OM

Spécification moteur:

Constructeur:	Perkins / 1104D
Type:	1104
Puissance:	74,5 kW
Norme anti-pollution:	certification selon la norme la plus récente
Refroidissement:	refroidi par eau
Réservoir à diesel:	380 Litres

Commande électrique:

Armoire de commande opérateur:	0,50 m x 0,50 m x 0,21 m
Commande:	par fonctionnement à main (par potentiomètre)
Description:	convivialité avec programme automatique Start-Stop

Hydraulique:

Pompes:	Bosch – Rexroth A10V0 Tandem / Triplex – combinaison (*)
Soupapes:	Danfoss PVG 32
Refroidissement:	refroidissement hydraulique par air
Description:	dispositif de sécurité par arrêt niveau lors de perte hydraulique

Trains sur chenilles:

Longueur:	3,95 mm
Largeur:	0,40 mm

La machines peut être baissée pas un dispositive hydraulique, trains entraînés par un télécommande radio

Laquage:

Vernissage primaire:	laquage Eposist
Peinture definition:	PU (polyuréthane) – Finish Lack
Nuance:	Hauston RAL 1007, en option autres nuances disponibles (*)

*(possibilité de commande optionnelle)