

 **NEW HOLLAND**

**F106.6/106.6A**

**F156.6/156.6A**



F106.6/106.6A      F156.6/156.6A

MOTORLEISTUNG

99 kW - 135 PS

129 kW - 175 PS

EINSATZGEWICHT

11.5 t

16.2 t

 **NEW HOLLAND**

LEISTUNG DURCH ERFAHRUNG

# F106.6/106.6A F156.6/156.6A

## HOHE PLA

### DIE NEUESTE GENERATION DES MARKTFÜHRERS BEI PRÄZISIONS-GRADERN



- Großräumiges Cockpit mit hervorragenden Sichtverhältnissen, Steuerkonsole in Arbeitsstellungen arretierbar

- Exzellente Rundumsicht durch abgerundetes Schrägheck, auch hinten mehr Sicherheit

- Wassergekühlter CNH-Motor, leistungsstark sparsam

- Optimale Gewichtsverteilung garantiert auch in schwierigem Gelände stets gute Bodenhaftung

- Servicefreundliche Bauweise, leichte Wartung

- NoSpin-Differenzial für schlupffreie Kraftübertragung an den Hinterrädern, Tandemachse pendelnd gelagert



# NIERLEISTUNG UND MAXIMALE PRÄZISION



■ Heck- und Scharaufreißer sowie das Planierschild erweitern das Einsatzspektrum der NEW HOLLAND Grader

■ Hydraulisch verstellbares Schwenkjoch ermöglicht einen Schar-Schwenkbereich von über 90°

■ Allrad-Version mit EDCV zur Optimierung der Traktion bei schwierigem Untergrund

■ Radsturzverstellung u.a. für Böschungsarbeiten

■ Rollengelagerter, innenverzahnter Drehkranz, komplett gekapselt, spielfreie und wartungsarme Lagerung

■ Load-Sensing Hydraulik garantiert feinfühliges, präzises Steuern



# F106.6/106.6A

# F156.6/156.6A



- **Höchster Wiederverkaufswert**
- **Feinfühliges Arbeiten durch Load-Sensing-Hydraulik**
- **Gekapselter Rollendrehkranz verlängert die Wartungsintervalle**
- **Multifunktionale Verstellung der Schar**
- **Anpassung an alle Einsatzbedingungen**



# RUCKFREIE SCHARDREHUNG UND LOAD-SENSING-HYDRAULIK

Der innenverzahnte Rollendrehkranz ist abgedichtet und spielfrei gelagert, seine minimale Eigenreibung erlaubt die Übertragung eines hohen Drehmomentes. Dadurch ist eine ruckfreie und sehr leichtgängige Schar Drehung während des Einsatzes problemlos möglich. Die Schar hat einen Schwenk-bereich von über 90°, der über eine ausgefeilte Kinematik mit dem hydraulisch arretierbaren Schwenkjoch eingestellt wird. Ebenfalls hydraulisch erfolgt die stufenlose Verstellung des Schnittwinkels. Unterschiedlichsten Bodenverhältnissen und verschiedensten Aufgabenstellungen kann so sehr effizient entsprochen werden.



## SCHWENKBEREICH VON 90° AUF BEIDEN SEITEN

Der ausgezeichnete Wirkungsgrad der kraftstoffsparenden Load-Sensing-Hydraulik erleichtert durch sehr feinfühliges und präzises Steuern die Bedienbarkeit des Graders.

Über eine direkt angesteuerte Axialkolbenpumpe wird dabei nur so viel Öl gefördert, wie zur Zeit benötigt wird.

Die sogenannte Eilgangfunktion ermöglicht eine Steigerung der Arbeitsgeschwindigkeit bei höheren Motordrehzahlen. Über die Druckwaage in den Steuerblöcken kann die Schar parallel gehoben oder gesenkt werden.



- **Böschungsziehen**
- **Durch Knickgelenk versetztes Arbeiten möglich (Hundegang)**
- **Durch Bewegen der Schar nach rechts oder links optimales Planum ohne Fahrspuren**

# F106.6/106.6A F156.6/156.6A

## RADSTURZVERSTELLUNG ELECTRONIC - DRIVE - CONTROL EDCV

Die Radsturzerstellung ermöglicht ein sauberes und sicheres Arbeiten an der Böschung ohne Schubkraftverlust durch häufiges Gegenlenken und garantiert hohe Spurtreue. Beim Allrad-Modell werden die Vorderräder durch eine Schrägscheibenpumpe und Radnabenmotoren angetrieben. Die elektronische Volumenstrom-Steuerung EDCV passt dabei über eine hydraulische Differenzialsperre die Ölmengen-Zuteilung und dadurch automatisch die Vorderraddrehzahl an die aktuelle Hinterraddrehzahl an. Neben der außergewöhnlich guten Ausnutzung der Motorleistung bewirkt EDCV, besonders unter erschwerten Bedingungen, sehr hohe Schubkräfte und damit hervorragende Verschiebe- und Planierleistungen. Im Zusammenspiel mit dem Radsturz ist immer eine exakte Spurhaltung gewährleistet. Der Allradantrieb kann bei Straßenfahrt zur Entlastung der Antriebskomponenten in den Vorderrädern abgeschaltet werden oder je nach Untergrund auf Zug oder Schub eingestellt werden, um ein exaktes Planum zu erstellen.



# ROBUSTER CNH-MOTOR MIT MODERNSTER TECHNOLOGIE

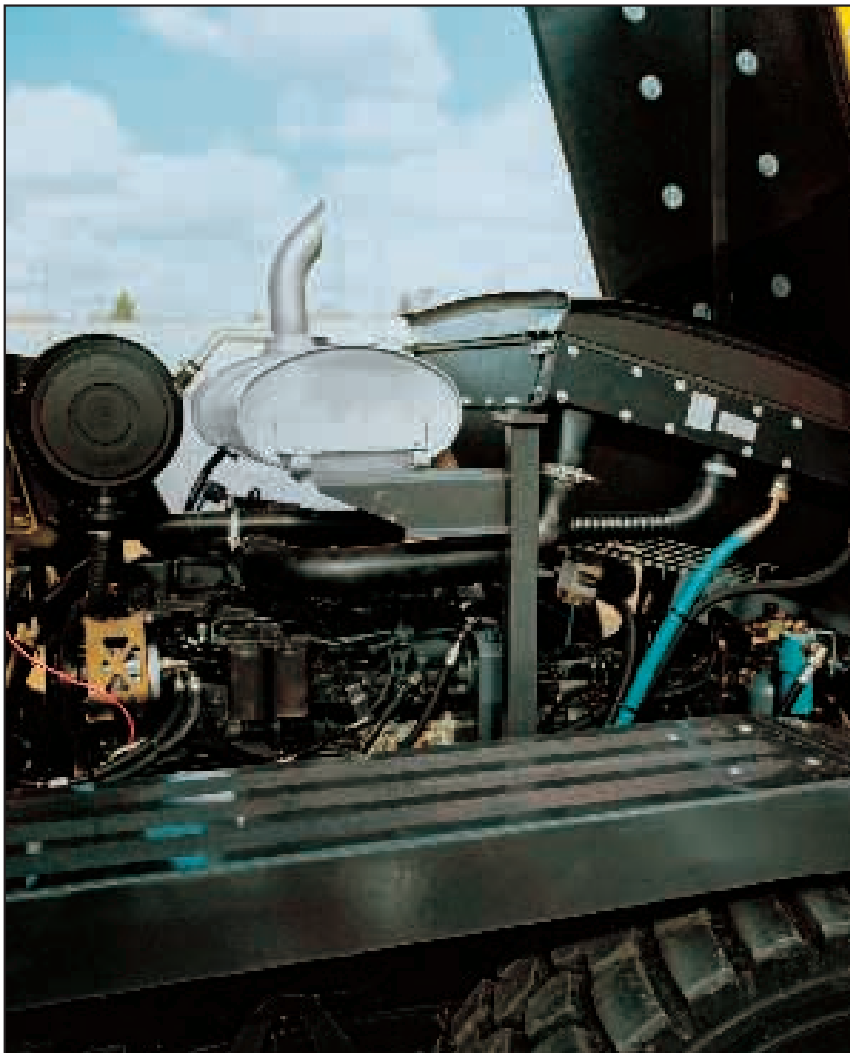

Der umweltschonende, wassergekühlte CNH-Motor mit Turbolader hat deutlich mehr Leistung. Er garantiert durch niedrige Drehzahlen lange Laufzeiten und geringe Betriebskosten. Die hervorragende Drehmomentkurve auch bei niedrigen Drehzahlen macht ihn durchzugsstark und zugleich sparsam.

- Geringer Kraftstoffverbrauch
- Großserien-Motor mit 100-fach bewährter Technologie

## **Bewährtes Ergopower-Getriebe mit komfortabler Tip-Shift Schaltung**

Das neue Ergopower-Getriebe setzt Zeichen hinsichtlich Fahrleistungen, Schaltqualität und Geräuschreduzierung. Durch schlanke Zahnprofilformen, den hohen Überdeckungsfaktor der Schrägverzahnung und die verformungsarmen kurzen Wellen wird die Geräusch-Emission mehr als halbiert. Die proportionale Druckregelung für jede der sechs Kupplungen garantiert ein ruckfreies Schalten ohne Zugkraftunterbrechung.

Der automatisierte Schaltvorgang ist für den Fahrer kaum zu spüren. Im NEW HOLLAND-Grader gibt es keine Schaltstöße.

Die Wirbelsäule wird geschont und ein optimales Planum erreicht. Die wesentlichen Betriebsdaten werden permanent erfasst und beim Überschreiten von Grenzwerten am Display angezeigt. Eine Eigendiagnose sorgt zusätzlich dafür, dass alle Hauptkomponenten der Steuerungsanlage kontinuierlich überprüft werden. Bei Ausfall eines Bauteils schaltet die Steuerung automatisch in einen sicheren Betriebsmodus.

Diese erweiterte Diagnosefähigkeit verringert die Gefahr von Schäden, erhöht die Lebensdauer und vereinfacht den Service.

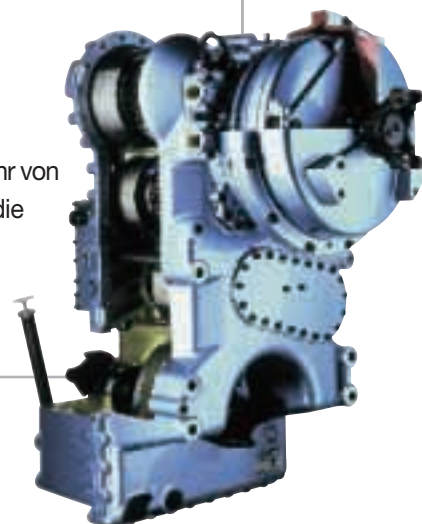

# F106.6/106.6A F156.6/156.6A

## DER FAHRER UND SEIN ARBEITSPLATZ

Die NEW HOLLAND-Grader-Kabine ist ein Musterbeispiel für einen vorbildlichen Arbeitsplatz. Die günstige Positionierung des Fahrerstandes und seine großzügige, getönte Verglasung - nach vorne und an den Seiten sogar bis zur Bodenplatte - ermöglichen eine einwandfreie Rundumsicht, bei der selbst im Sitzen die beiden Scharenden für den Fahrer sichtbar sind. Das gerundete Schrägheck garantiert bei Rückwärtsfahrt ausgezeichnete und sichere Sichtverhältnisse, so dass auch im unmittelbaren Arbeitsbereich Personen oder Gegenstände gut gesehen werden. Die übersichtliche Steuerkonsole ist in vier Arbeitspositionen arretierbar. Die Bedienelemente sind jederzeit gut zu erreichen. So kann der Fahrer die für ihn bequemste Position einnehmen und konzentriert arbeiten. Ein sehr wirksames Heizungs- und Lüftungssystem sorgt für ein angenehmes Betriebsklima und verhindert ein Beschlagen der Scheiben. Neben hohem Bedienkomfort und guter Rundumsicht bietet die großzügige ROPS/FOPS-Kabine auch die nötige Sicherheit, z.B. durch einen Überrollschutz oder einen Sitz, der dem Fahrer auch bei Arbeiten an Böschungen sicheren Halt bietet. Die schiebbaren Türelemente erlauben einen bequemen Aufstieg von beiden Seiten.

Die gute Zugänglichkeit zu allen Inspektions- und Wartungspunkten reduziert den Zeitaufwand und steigert die Produktivität. Die langen Wartungsintervalle sind ein weiterer Service-Pluspunkt z.B. beim voll gekapselten Drehkranz oder durch die spielfreie Lagerung des Rollendrehkranzes, die Nachstellarbeiten gänzlich überflüssig machen.







# TECHNISCHE DATEN



## MOTOR

CNH Diesel-4Takt-Motor .....6 zyl.  
 Direkteinspritzung mit Turboaufladung  
 Wassergekühlt  
 Leistung ISO 9249 bei 2100 min<sup>-1</sup> .....99 kW /135 PS  
 Max. Drehmoment bei 1400 min<sup>-1</sup> .....500 Nm  
 Zylinderzahl .....6  
 Bohrung/Hub .....102 / 120 mm  
 Hubraum .....5880 cm<sup>3</sup>  
 Druckumlaufschmierung • Trockenluftfilter mit Sicherheitspatrone  
 und automatischer Staubaustragung



## DREHMOMENTWANDLER

Einstufiger Drehmomentwandler im Schaltgetriebe integriert  
 • Automatische Drehmomentanpassung an wechselnde  
 Fahrwiderstände  
 Wandlungsverhältnis .....1,87: 1  
 Kühlung durch Wärmetauscher



## GETRIEBE

Full-Powershift-Getriebe mit unter Last durchschaltbaren  
 6 Vor- und 3 Rückwärtsgängen. Elektrische 1-Hebel-  
 Getriebebeschaltung  
 mit Reversiersperre in den Gängen 3–6.

Geschwindigkeiten in km/h		Schubkräfte (kN)	
Gänge	Vorwärts	Rückwärts	F 106.6 F 106.6 A
1. Gang	5,0	5,3	64 .....83
2. Gang	7,6	12,5	64 .....78
3. Gang	11,8	27,9	43 .....57
4. Gang	17,7		28 .....35
5. Gang	26,4		19 .....26
6. Gang	37,8		12 .....12*

\* nur in Hinterachsantrieb möglich



## VORDERACHSE

Pendelachse mit Achsschenkelenkung und hydraulischer  
 Radsturzverstellung  
 Achspendelung ..... ± 15°  
 Radsturzverst. links u. rechts ..... ± 17° / ± 21,75°  
 Bodenfreiheit .....485 / 504 mm



## HINTERACHSE TANDEMANTRIEB

NEW HOLLAND-Graderachsgetriebe mit automatisch wirkendem  
 No-Spin-Differential • Pendelnd angeordnete Tandem mit  
 Kraftübertragung über Hochleistungsrollenketten  
 Pendelung ..... ± 15°  
 Abmessungen Tandemkasten:  
 Höhe .....474 mm  
 Breite .....170 mm  
 Wanddicke .....14 mm  
 Teilung der Rollenkette .....38,1 mm  
 Tandem-Radstand .....1250 mm



## ALLRADANTRIEB

Zum hydrodynamischen Hinterradantrieb zuschaltbar •  
 Hydrostatischer Frontantrieb mit EDCV-Electronic Drive  
 Control • Über eine Schrägscheibenpumpe mit 2 Förderrichtungen  
 (vorwärts/rückwärts) werden je 1 Radnabenmotor in den  
 Vorderrädern hydrostatisch im geschlossenen Kreislauf  
 angetrieben • Eine hydraulische Differentialsperre verhindert  
 einseitiges Durchdrehen der Vorderräder • Ein  
 Mikroprozessor überwacht und steuert die Anpassung  
 des Vorderradantriebes an den Hinterradantrieb • Mit  
 einem Stufenschalter kann der Fahrer die Aggressivität des  
 Frontantriebes auf die Einsatzbedingungen einstellen.



## BREMSEN

Hydraulische Zweikreis Pumpenspeicher-Bremsanlage mit  
 4 nassen Lamellenbremsen auf die Tandemräder wirkend •  
 Feststellbremse: Scheibenbremse, auf Getriebe wirkend



## LENKUNG

Betätigung über verstellbare Lenk- und Bedienungskonsole  
 • Vorderachsschenkel-Lenkung, vollhydraulisch mit  
 Mengenregelung .....F 106.6 F 106.6 A  
 Lenkeinschlag, links/rechts ..... 45° .....40°  
 Rahmen-Knicklenkung, hydraulisch betätigt über 2 doppelt  
 beaufschlagte Lenkzylinder  
 Knickwinkel ..... ± 28° ..... ± 28°  
 Minimaler Wenderadius:  
 über Reifen .....6500 mm.....6700 mm  
 über Frontschild .....7250 mm.....7450 mm



## BEREIFUNG

Um die optimale Bereifung für den jeweiligen Einsatz zu  
 wählen, sind die Sonderbereifungen mit dem Fahrzeug-  
 Hersteller abzustimmen.



## SCHARSTEUERUNG

Sehr feinfühliges Betätigung aller Funktionen durch Load-  
 Sensing-Steuerung • Exakte Dosierung der Verstellgeschwindigkeit  
 über den Steuerhebelweg • Je eine Druckwaage  
 in den Steuerblöcken erlaubt paralleles Heben der  
 Schar oder gleichzeitige Betätigung von zwei anderen  
 Funktionen ohne gegenseitige Beeinflussung • Über einen  
 Fußschalter kann auf max. Fördermenge geschaltet  
 werden, zur schnellen Verstellung einer Funktion „Eilgang“  
 • Hub-Schnittwinkel und Radsturzzyylinder werden durch  
 entsperbare Rückschlagventile exakt gehalten.



## SCHARTRÄGER (SCHWENKSTUHL)

Robuste Profil-Schweißkonstruktion in A-Form • L-Profil  
mit 125 x 120 x 8 mm Querschnitt



## DREHKRANZ

Innenverzahnter, abgedichteter Rollendrehkranz mit spielfreier  
Lagerung, nachstellfrei • Antrieb über Ölmotor und Scharrehwerk  
Drehkranzdurchmesser .....1150 mm  
Drehbereich .....360°



## SCHAR

Rundführung • Wechselbare, geteilte Schneid- und Randmesser.  
Scharlänge .....3355 mm  
Scharhöhe/-dicke .....526 / 15 mm  
Schneidmesserhöhe/-dicke .....152 / 19 mm  
Schraubendurchmesser .....16 mm



## SCHARSTELLUNGEN

Verschiebung nach rechts .....500 mm  
nach links .....700 mm  
Reichweite über Reifen ohne Knicklenkung:  
rechts waagrecht .....1865 mm  
links waagrecht .....1525 mm  
Reichweite über Reifen mit Knicklenkung:  
rechts waagrecht .....2490 mm  
links waagrecht .....2150 mm  
max. Böschungswinkel:  
rechts .....117°  
links .....76°  
max. Hub über Planum .....400 mm  
max. Schürftiefe .....450 mm  
Schnittwinkelverstellung hydraulisch .....50°



## HYDRAULIK

Load-Sensing-Hydraulik mit Verstellpumpe • Geringer  
Leistungsverlust durch Zurückschwenken der Pumpe, keine  
Ölförderung, wenn keine Funktion betätigt wird •  
Geschlossenes System mit Tankvordruck • Absicherung  
durch Überdruckventil

Hydraulikpumpe .....Schrägscheiben-Verstellpumpe  
Fördermenge .....max. 95 l/min  
max. Arbeitsdruck: .....200 bar  
Überdruckabsicherung .....215 bar



## RAHMEN

Vorderrahmen: verwindungssteifes, geschweißtes Pressprofil  
aus hochfestem Feinkornbaustahl

Querschnitt .....270 x 270mm  
Wandstärke .....12 mm  
Hinterrahmen .....verwindungssteifer Vollrahmen  
Querschnitt .....220 x 60 mm



## FAHRERKABINE

Elastisch gelagerte, schallgedämpfte Fahrerkabine  
(ROPS/FOPS) mit 2 arretierbaren Schiebetüren • Einstieg  
von beiden Seiten • Getönte Scheiben • Fahrerkabine auf  
Hinterrahmen angeordnet • Heizung und Defrosterdüsen  
• Lüftung auf

Umluft- und Außenluft schaltbar, mit Filteranlage

ROPS: EWG Baumusterprüfung .....DIN / ISO 3471

FOPS: EWG Baumusterprüfung .....DIN / ISO 3449



## ELECTRICAL SYSTEM

Betriebsspannung .....24 V  
Batterie .....2 x 92 Ah / 12 V  
Drehstromlichtmaschine .....70 A / 1,68 kW  
Anlasser .....4,0 kW



## FÜLLMENGEN

Motor .....12,5  
Schaltgetriebe mit Wandler .....21,0  
Achsgetriebe .....13,0  
Tandem .....74,0  
Hydrauliktank .....70,0  
Hydraulikölmenge, gesamt F 106.6 F 106.6 A  
170 l 185 l  
Kraftstoff .....189 l

# ABMESSUNGEN (mm) - EINSATZGEWICHTE

## SPURBREITE

**F106.6** = 1900 mm Breite über Reifen = 2307 mit Standardbereifung 405/70R20

**F106.6 A** = 1920 mm Breite über Reifen = 2327 mit Standardbereifung 405/70R20

		F106.6	F106.6A
<b>GRUNDGERÄT:</b>			
Grundgerät:	kg	10330	10630
Gesamtgewicht	kg	2905	3005
Vorderachsgewicht	kg	7425	7625
<b>ZUSATZAUSRÜSTUNGEN</b>			
Frontschild	kg	614	614
Zusatzgewichte vorne	kg	510	510
Scharaufreißer (4 Zähne)	kg	70	70
Heckaufreißer (3 Zähne)	kg	527	527
Heckaufreißer (5 Zähne)	kg	589	589
Zusatzgewicht hinten	kg	300	300
<b>EINSATZGEWICHT MAX*:</b>			
Gesamtgewicht	kg	11500	11500
Vorderachsgewicht	kg	3800	3800
Hinterachsgewicht	kg	8200	8200

Das Einsatzgewicht umfasst alle Schmierstoffe, einen vollen Kraftstofftank, Standard-Bereifung und Fahrer.

\*Je nach Zusatzausrüstung

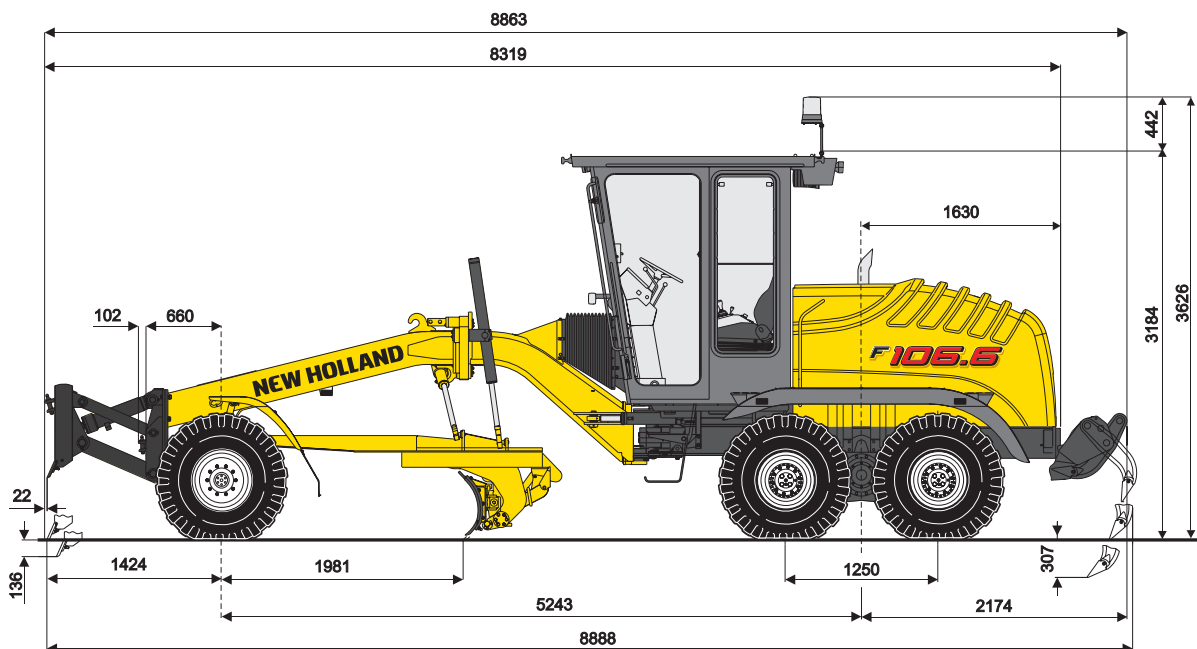

### DER BEWEGLICHE SCHARAUFRÜßER KANN IN BEIDEN FAHRTRICHTUNGEN UND AUßERHALB DER SPUR EINGESATZT WERDEN:

Anzahl der Zähne	4
Aufreißbreite	900 mm
Reißspur verschiebbar	
nach links	420 mm
nach rechts	950 mm
Aufreißtiefe	134 mm

### HYDRAULISCH BETÄTIGTER ANBAUDOZER:

Schildbreite	2350 mm
Schildhöhe	765 mm
Einstechtiefe	130 mm
Max. Bodenfreiheit	515 mm

### HYDRAULISCH BETÄTIGTER HECKAUFRÜßER FÜR SCHWERE AUFRÜßARBEITEN:

Reißbreite	2000 mm
Reißtiefe	300 mm
Anzahl der Zähne	3/5
Zahnabstand	1000 / 500 mm

# TECHNISCHE DATEN



## MOTOR

CNH Diesel-4Takt-Motor .....NEF 6 zyl.  
 Direkteinspritzung mit Turboaufladung  
 Wassergekühlt  
 Leistung ISO 9249 .....118 kW bei 2100 min<sup>-1</sup>  
 Max. BHP bare engine (SAE) .....161 PS bei 2100 min<sup>-1</sup>  
 Max. Drehmoment bei 1400 min<sup>-1</sup> .....680 Nm  
 Zylinderzahl .....6  
 Bohrung/Hub .....102 / 120 mm  
 Hubraum .....5880 cm<sup>3</sup>  
 Druckumlaufschmierung • Trockenluftfilter mit Sicherheitspatrone  
 und automatischer Staubaustragung



## DREHMOMENTWANDLER

Einstufiger Drehmomentwandler im Schaltgetriebe integriert  
 • Automatische Drehmomentanpassung an wechselnde  
 Fahrwiderstände  
 Wandlungsverhältnis .....1,91: 1  
 Kühlung durch Wärmetauscher



## GETRIEBE

Full-Powershift-Getriebe mit unter Last durchschaltbaren  
 6 Vor- und 3 Rückwärtsgängen. Elektrische 1-Hebel-  
 Getriebebeschaltung  
 mit Reversiersperre in den Gängen 3-6

Geschwindigkeiten in km/h		Schubkräfte (kN)	
Gänge	Vorwärts	Rückwärts	F 156.6 F 156.6 A
1. Gang	5,0	5,3	90 113
2. Gang	7,7	12,4	90 107
3. Gang	11,7	27,1	61 78
4. Gang	17,1		38 47
5. Gang	25,7		26 35
6. Gang	37,4		17 17*

\* Nur im Hinterachsantrieb möglich



## VORDERACHSE

Pendelachse mit Achsschenkelenkung und hydraulischer  
 Radsturzverstellung

	F156.6	F156.6A
Achspendelung	± 14°	± 15°
Radsturzverst. links u. rechts	± 17°	± 20,5°
Bodenfreiheit	614 mm	646 mm



## HINTERACHSE TANDEMANTRIEB

NEW HOLLAND-Graderachsgetriebe mit automatisch wirkendem  
 No-Spin-Differential • Pendelnd angeordnete Tandem mit  
 Kraftübertragung über Hochleistungsrollenketten •  
 Planetenuntersetzung  
 Pendelung ..... ± 15°  
 Abmessungen Tandemkasten:  
 Höhe .....512 mm  
 Breite .....184 mm  
 Wanddicke .....22 mm  
 Teilung der Rollenketten .....38,1 mm  
 Tandem-Radstand .....1544,5 mm



## ALLRADANTRIEB

Zum hydrodynamischen Hinterradantrieb zuschaltbar •  
 Hydrostatischer Frontantrieb mit EDCV-Electronic Drive  
 Control • Über eine Schrägscheibenpumpe mit 2 Förderrichtungen  
 (vorwärts/rückwärts) werden je 1 Radnabenmotor in den  
 Vorderrädern hydrostatisch im geschlossenen Kreislauf  
 angetrieben • Eine hydraulische Differentialsperre verhindert  
 einseitiges Durchdrehen der Vorderräder • Ein  
 Mikroprozessor überwacht und steuert die Anpassung  
 des Vorderradantriebes an den Hinterradantrieb • Mit  
 einem Stufenschalter kann der Fahrer die Aggressivität des  
 Frontantriebes auf die Einsatzbedingungen einstellen



## BREMSEN

Hydraulische Zweikreis Pumpenspeicherbremsanlage mit 4 nassen  
 Lamellenbremsen • Feststellbremse: Scheibenbremse, auf Getriebe  
 wirkend



## LENKUNG

Betätigung über verstellbare Lenk- und Bedienungskonsole  
 • Vorderachsschenkel-Lenkung, vollhydraulisch mit  
 Mengenregelung .....F 156.6.....F 156.6 A  
 Lenkeinschlag, links/rechts ..... 45° .....42,5°  
 Rahmen-Knicklenkung, hydraulisch betätigt über 2 doppelt  
 beaufschlagte Lenkzylinder  
 Knickwinkel ..... ± 28° ..... ± 28°  
 Minimaler Wenderadius:  
 über Reifen .....7350 mm ..7500 mm  
 über Frontschild .....8110 mm ..8250 mm



## BEREIFUNG

Um die optimale Bereifung für den jeweiligen Einsatz zu  
 wählen, sind die Sonderbereifungen mit dem Fahrzeug-  
 Hersteller abzustimmen



## SCHARSTEUERUNG

Sehr feinfühliges Betätigung aller Funktionen durch Load-  
 Sensing-Steuerung • Exakte Dosierung der Verstellgeschwindigkeit  
 über den Steuerhebelweg • Je eine Druckwaage  
 in den Steuerblöcken erlaubt paralleles Heben der  
 Schar oder gleichzeitige Betätigung von zwei anderen  
 Funktionen ohne gegenseitige Beeinflussung • Über einen  
 Fußschalter kann auf max. Fördermenge geschaltet  
 werden, zur schnellen Verstellung einer Funktion „Eilgang“  
 • Hub-Schnittwinkel und Radsturzzyylinder werden durch  
 entsperbare Rückschlagventile exakt gehalten.

# TECHNISCHE DATEN



## SCHARTRÄGER (SCHWENKSTUHL)

Robuste Profil-Schweißkonstruktion in A-Form • L-Profil  
mit 140 x 140 x 10 mm Querschnitt



## DREHKRANZ

Innenverzahnter, abgedichteter Rollendrehkranz mit spielfreier  
Lagerung, nachstellfrei • Antrieb über Ölmotor und Scharrehwerk  
Drehkranzdurchmesser .....1350 mm  
Drehbereich .....360°



## SCHAR

Aus verschleißbeständigem, hochwertigem Stahl mit gehärteter  
Rundführung • Wechselbare, geteilte Schneid- und Randmesser  
Scharlänge .....3660 mm  
Scharhöhe/-dicke .....603 / 20 mm  
Schneidmesserhöhe/-dicke .....152 / 19 mm  
Schraubendurchmesser .....16 mm



## SCHARSTELLUNGEN

Verschiebung nach rechts .....755 mm  
nach links .....645 mm  
Reichweite über Reifen ohne Knicklenkung:  
rechts waagrecht .....2350 mm  
links waagrecht .....1660 mm  
Reichweite über Reifen mit Knicklenkung:  
rechts waagrecht .....3210 mm  
links waagrecht .....2520 mm  
max. Böschungswinkel:  
rechts .....100°  
links .....112°  
max. Hub über Planum .....480 mm  
max. Schürftiefe .....500 mm  
Schnittwinkelverstellung hydraulisch .....50°



## HYDRAULIK

Load-Sensing-Hydraulik mit Verstellpumpe • Geringer  
Leistungsverlust durch Zurückschwenken der Pumpe, keine  
Ölförderung, wenn keine Funktion betätigt wird •  
Geschlossenes System mit Tankvordruck • Absicherung  
durch Überdruckventil  
Hydraulikpumpe .....Schrägscheiben-Verstellpumpe  
Fördermenge .....max. 126 l/min  
max. Arbeitsdruck .....200 bar  
Überdruckabsicherung .....215 bar



## RAHMEN

Vorderrahmen: verwindungssteifes, geschweißtes Preßprofil  
aus hochfestem Feinkornbaustahl  
Querschnitt .....300 x 300 mm  
Wandstärke .....20 mm  
Hinterrahmen .....verwindungssteifer Vollrahmen  
Querschnitt .....260 x 90 mm



## FAHRERKABINE

Elastisch gelagerte, schallgedämpfte Fahrererkabine  
(ROPS/FOPS) mit 2 arretierbaren Schiebetüren • Einstieg  
von beiden Seiten • Getönte Scheiben • Fahrererkabine auf  
Hinterrahmen angeordnet • Heizung und Defrosterdüsen  
• Lüftung auf  
Umluft- und Außenluft schaltbar, mit Filteranlage.  
ROPS: EWG Baumusterprüfung .....DIN / ISO 3471  
FOPS: EWG Baumusterprüfung .....DIN / ISO 3449



## ELEKTRISCHE ANLAGE

Betriebsspannung .....24 V  
Batterie .....2 x 92 Ah / 12 V  
Drehstromlichtmaschine .....70 A / 1,68 kW  
Anlasser .....4,0 kW



## FÜLLMENGEN

Motor .....12,5 l  
Schaltgetriebe mit Wandler .....21 l  
Achsgetriebe .....14 l  
Tandem, Pendellagerung 2 x 26 l + 2 x 8 l .....68 l  
Radnabengetriebe 5,5 l .....22 l  
Hydrauliktank .....90 l  
Hydraulikölmenge, gesamt F 156.6 F 156.6 A  
185 l 200 l  
Kraftstoff .....275 l

# ABMESSUNGEN (mm) - EINSATZGEWICHTE

## SPURBREITE

2150 mm Breite über Reifen = 2595 mit Standardbereifung 17.5 R 25 EM

	F156.6	F156.6A
<b>GRUNDGERÄT:</b>		
Gesamtgewicht	14336 kg	14736 kg
Vorderachsgewicht	4496 kg	4596 kg
Hinterachsgewicht	9841 kg	10141 kg
<b>ZUSATZAUSRÜSTUNGEN:</b>		
Frontschild	930 kg	930 kg
Zusatzgewichte vorne	763 kg	763 kg
Scharaufreißer (4 Zähne)	115 kg	115 kg
Heckaufreißer (3 Zähne)	621 kg	621 kg
Heckaufreißer (5 Zähne)	684 kg	684 kg
Zusatzgewicht hinten	243 kg	243 kg
<b>Einsatzgewicht max*:</b>		
Gesamtgewicht	16200 kg	16200 kg
Vorderachsgewicht	5200 kg	5 200 kg
Hinterachsgewicht	11500 kg	11500 kg

Das Einsatzgewicht umfasst alle Schmierstoffe, einen vollen Kraftstofftank, Standard-Bereifung und Fahrer.

\*Je nach Zusatzausrüstung

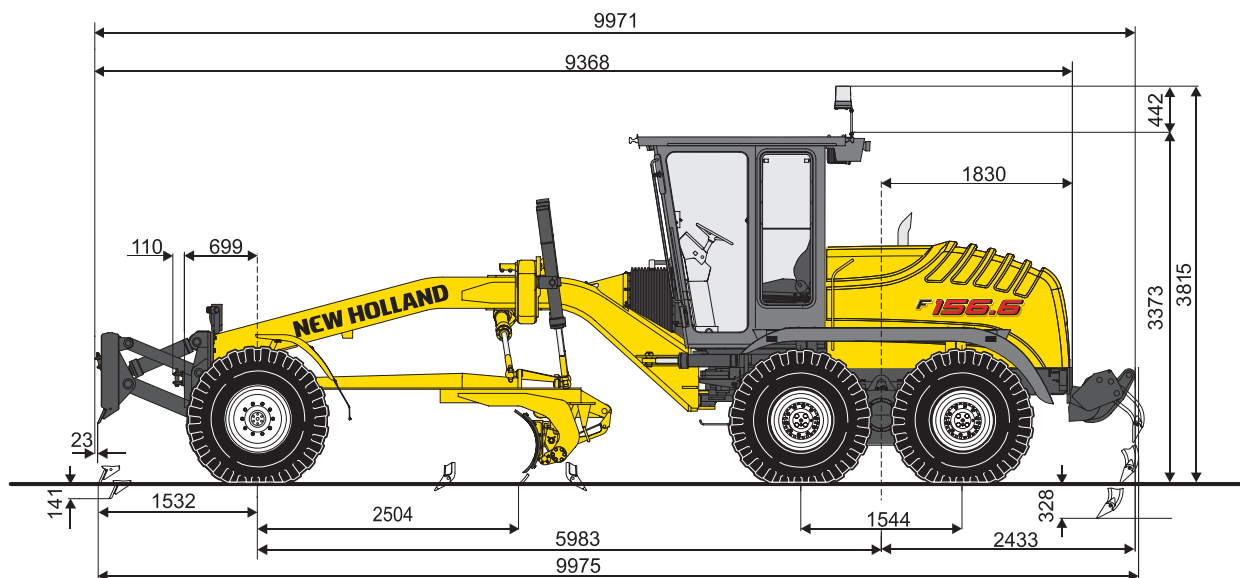

### DER BEWEGLICHE SCHARAUFRÉIßER KANN IN BEIDEN FAHRTRICHTUNGEN UND AUßERHALB DER SPUR EINGESETZT WERDEN:

Anzahl der Zähne	6
Aufreißbreite	1100 mm
Reißspur verschiebbar	
nach links	580 mm
nach rechts	1200 mm
Aufreißtiefe	45 mm

### HYDRAULISCH BETÄTIGTER ANBAUDOZER:

Schildbreite	2450 mm
Schildhöhe	870 mm
Einstechtiefe	141 mm
Max. Bodenfreiheit	579 mm

### HYDRAULISCH BETÄTIGTER FRONTAUFREIßER VOR DER VORDERACHSE:

Reißbreite	1 200 mm
Reißtiefe	245 mm
Anzahl der Zähne	5/9
Zahnabstand	300/150 mm
Gewicht mit 5 Zähnen	750 kg

### HYDRAULISCH BETÄTIGTER HECKAUFRÉIßER FÜR SCHWERE AUFRÉIßARBEITEN:

Reißbreite	2220 mm
Reißtiefe	330 mm
Anzahl der Zähne	3/5
Zahnabstand	1110 / 555 mm

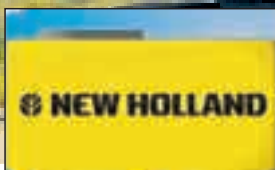

## KOMPONENTEN & SERVICE

**D**as New Holland Händlernetzwerk ist die beste Gewährleistung für die kontinuierliche Produktivität das an die Kunden gelieferten Maschinen. New Holland Servicetechniker sind komplett ausgestattet, um alle Wartungs- und Reparaturarbeiten durchzuführen und alle Servicestellen entsprechen dem von New Holland auferlegten strengen Qualitätsstandard. Das weltweite New Holland Komponentennetzwerk gewährleistet schnellen und zuverlässigen Ersatz für reduzierte Stillstandzeiten, höhere Produktivität und natürlich profitablen Betrieb für die Kunden.

### BEI IHREM VERTRAGSHÄNDLER

Die Informationen in dieser Broschüre sind nur allgemeiner Art. Die Firma NEW HOLLAND KOBELCO CONSTRUCTION MACHINERY S.p.A. kann Detailangaben oder Spezifikationen zu dem in dieser Broschüre beschriebenen Produkt jederzeit aus technischen oder sonstigen Gründen ändern. Die Abbildungen zeigen die Produkte nicht notwendigerweise in Standardausführung. Die hier gezeigten Abmessungen, Gewichte und Fassungsvermögen sowie die verwendeten Umrechnungsdaten sind nur ungefähre Angaben und im Rahmen der normalen Fertigungsmethoden Abweichungen unterworfen.

Published by NEW HOLLAND KOBELCO CONSTRUCTION MACHINERY S.p.A. - [www.newholland.com](http://www.newholland.com)  
 Printed in Italy - LEADER Firenze - Cod. 73301635 - DOO - Printed 02/05



NEW HOLLAND IST EINE MARKE VON CNH.  
 CNH: DER ALLROUND PARTNER FÜR IHRE GANZ SPEZIFISCHEN AUFGABEN.