

E40SR *EVOLUTION*

COMPACT
LINE



Nennleistung 23 kW - 31 PS

Einsatzgewicht (max.) 4220 kg

Heckschwenkradius 980 mm

Löffelinhalt von 0,09 bis 0,18 m³

FK
FIAT KOBELCO

EVOLVING TECHNOLOGY

Technische eigenschaften

Haupteigenschaften

Nennleistung (ISO14396)	23 kW/31 PS
Einsatzgewicht mit Stahlketten:	
Schutzdach	4080 kg
Kabine	4220 kg
Max. Grabtiefe	3670 mm
Reißkraft:	
Tieföffel	36,3 kN
Löffelstiel (1390 mm)	22,9 kN
Transportlänge	4990 mm
Transportbreite	1960 mm
Transporthöhe	2600 mm

Motor

Hersteller	YANMAR
Modell	4TNE84-YB
Typ	Viertakt-Diesel
Zylinderanzahl	4
Hubraum	2,180 Liter
Ansaugung	Selbstansaugung
Nenn Drehzahl	2100 U/min

Elektrische Anlage

Betriebsspannung	12 V
Batterie	1 x 64 Ah

Hydraulikanlage

Hydraulikanlage **T.F.S. (Total Flow System)** mit zwei Axialkolbenpumpen für vollkommene Gleichzeitigkeit aller Bewegungen, einschließlich der des Schildes und des Schwenkens. Die zwei Hauptpumpen mit verstellbarem Durchsatz gewährleisten sowohl in den einzelnen als auch in den kombinierten Bewegungen eine komplette Ausnutzung der gesamten, installierten Hydraulikleistung. Vorgesteuerte Bedienhebel.

Haupt hydraulikpumpen

Axialkolbenpumpen	2x 49,8 l/min
Fördermenge	230 bar
Max. Betriebsdruck	Zahnradpumpe

Oberwagen

Hydraulikmotor	Axialkolbenmotor
Schwenkgeschwindigkeit	9,3 U/min
Schwenkwerksbremse	hydraulisch
Schwenkwinkel des Auslegers:	
- links: Kabine	73°
- rechts: Schutzdach	83°
- rechts:	58°

Äußerst kleiner, hinterer Schwenkradius (980mm) um mit dem Oberwagen innerhalb der seitlichen Abmessungen der Raupenkette zu bleiben. Anwendung in engsten Bereichen und bei höchster Arbeitssicherheit möglich.

Zusätzliches Kontergewicht (auf Anfrage)

Heckschwenkradius mit Zusatzkontergewicht

1080 mm

Laufwerk

Spurweite	1560 mm
Aufstandsänge	1820 mm
Breite Gummikette/ Stahlkette	400 mm
Bodendruck	0,25 Kg/cm ²
Stütz-/Laufrollen (pro Seite)	1/5
Anzahl der Fahrgeschwindigkeiten	2
Fahrgeschwindigkeiten	2,5/4,5 km/h
Max. kontinuierliche Steigfähigkeit	58% (30°)

Schild

Breite x Höhe	1960 x 345 mm
Hubhöhe	360 mm
Einstehtiefe	320 mm

Füllmengen

Kraftstofftank	50,0 Liter
Kühlflüssigkeit	2,7 Liter
Motoröl	5,8 Liter
Hydraulikanlage (Tank)	48,0 Liter

Abmessungen (mm)

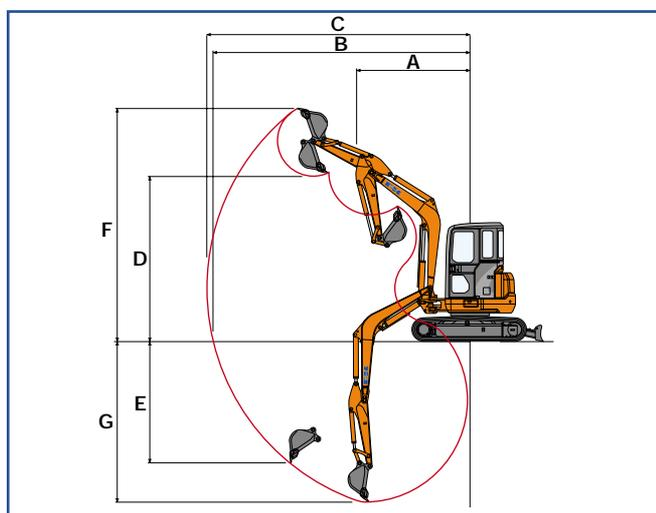
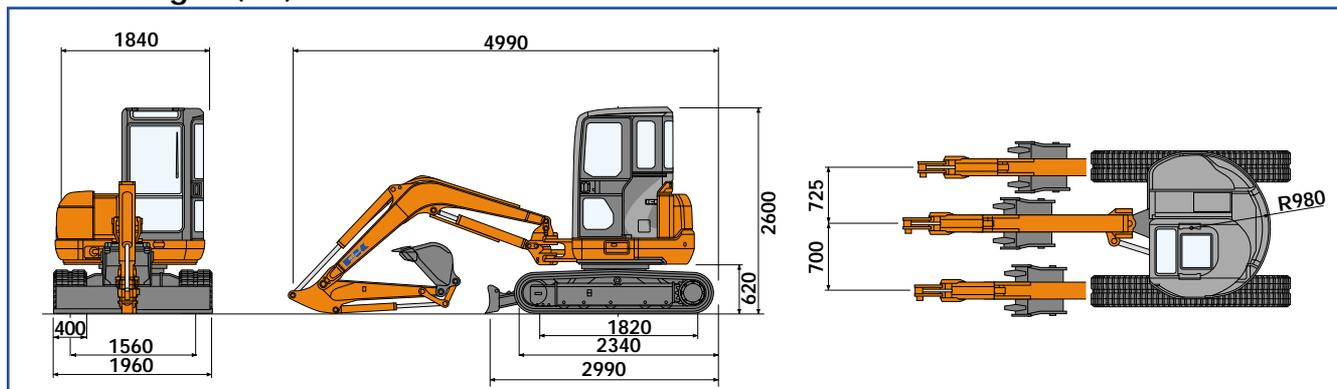

Technische Daten und Abmessungen

() Version mit Schutzdach

Löffelstiele	mm	1390	1660 (Standard)
A	mm	2290 (1990)	2390 (2050)
B	mm	5410	5700
C	mm	5560	5840
D	mm	3610 (3900)	3790 (4100)
E	mm	2570	2690
F	mm	5170 (5480)	5350 (5690)
G	mm	3400	3670
Reißkraft			
- Tieföffel	kN	36,3	36,3
- Löffelstiel	kN	22,9	20,4

Technische Daten und Abbildungen unverbindlich. Änderungen und Verbesserungen vorbehalten. Art und Umfang der Standard- und Sonderausrüstung siehe Preisliste. Fragen Sie Ihren Händler.