

# D6T

## Kettendozer



---

Cat® Dieselmotor C9 mit ACERT™-Konzept

---

Nennleistung (ISO 9249) bei 1850/min 149 kW (203 PS)

---

Einsatzgewicht 18,4 bis 23,1 t

---

Schildkapazität 3,7 bis 5,6 m<sup>3</sup>

# Kettendozer D6T

## Fahrerkabine

Ergonomische Bedienelemente, beste Rundumsicht und komfortable Innenraumgestaltung garantieren ein sicheres, ermüdungsarmes und produktives Arbeiten. **Seite 4**

## Dieselmotor

- ✓ Das Caterpillar ACERT-Konzept verbessert die Kraftstoffverbrennung und optimiert dadurch Leistung und Emissionen des Cat C9. In Verbindung mit Differenzialwandler und Planeten-Lastschaltgetriebe bildet der schadstoffarme Sechszylinder einen Antriebsstrang, der sich durch hohen Wirkungsgrad und lange Lebensdauer auszeichnet. **Seite 6**

## Kraftübertragung

- ✓ Durch die Vernetzung des elektronischen Getriebesteuergerätes mit dem Motorsteuergerät wird der gesamte Antriebsstrang in jeder Betriebssituation optimal koordiniert. **Seite 8**

## Integrierte Elektroniksysteme

- ✓ Als Sonderausrüstung erhältliche elektronische Systeme wie das satellitengestützte Ortungs- und Datenerfassungssystem Product Link oder die Maschinensteuerung AccuGrade® werden vollständig integriert. Sie verbessern die Arbeitsgenauigkeit, steigern die Produktivität und senken die Betriebskosten. **Seite 16**

## Servicefreundlichkeit

Aufgrund der konsequenten Modulbauweise besticht der D6T durch vorbildliche Servicefreundlichkeit, denn die Hauptkomponenten lassen sich ohne großen Aufwand einzeln und gegebenenfalls direkt am Einsatzort austauschen. **Seite 13**

*Dank der äußerst robusten Konstruktion bewältigt der Kettendozer D6T schwerste Dauereinsätze. Die Maschine bewegt große Materialmengen mit der typischen Zuverlässigkeit und den beispielhaft niedrigen Betriebskosten, wie man es seit jeher von Cat Maschinen gewohnt ist.*

✓ *Neu bei der Serie T*



---

### Hauptrahmen

Stabiles Gehäuse, eingesetzte Stahlgussstücke und verstärkte Längsträger verleihen dem Hauptrahmen eine überragende Dauerfestigkeit und Verwindungssteifigkeit. **Seite 10**

---

### Cat Laufwerk SystemOne™

- ✓ Zum bewährten Delta-Konzept mit obenliegenden Seitenantrieben kommt das vollständig neu entwickelte Cat Laufwerk SystemOne. Vier Laufwerksvarianten ermöglichen eine enge Abstimmung auf die Einsatzverhältnisse. **Seite 12**

---

### Anbaugeräte

Ausrüstbar mit unterschiedlichen Caterpillar® Anbaugeräten – Schilde, Aufreißer und Seilwinde –, lässt sich der D6T vielseitig und effizient einsetzen. **Seite 14**

---

### Cat Rundum-Kundenservice

Ihr örtlicher Cat Händler bietet Ihnen eine Vielzahl von sinnvollen Dienstleistungen, die auf Wunsch in Serviceverträgen oder Wartungsvereinbarungen individuell festgelegt werden können. **Seite 18**



## Fahrerkabine

*In der vorbildlich gestalteten Kabine findet der Fahrer einen komfortablen und ergonomischen Arbeitsplatz vor.*



**Komfortmerkmale.** Im Innenraum der schall- und schwingungs isolierten Kabine herrscht wohlthuende Ruhe. Zur werksseitigen Radiovorrichtung gehören Montageschacht im Kabinendach, Verkabelung, Antenne und zwei Lautsprecher.

**Sichtverhältnisse.** Konische Motorhaube, eingezogener Kraftstofftank und schmaler Aufreißer-Tragrahmen verbessern die Sicht auf vorderen und hinteren Arbeitsbereich. Durch die großen, einteiligen Türfenster kann der Fahrer ohne Körpverrenkungen den unmittelbaren Bereich neben der Maschine einsehen. Insbesondere das weit heruntergezogene Heckfenster gestattet einen unversperrten Blick auf die Reißzahnspitze.

**Fahrersitz.** Im körpergerecht ausgepolsterten Caterpillar Komfortsitz kann der Fahrer bei jedem Einsatz eine entspannte Haltung einnehmen, denn sowohl der Sitz als auch die Armlehnen lassen sich individuell einstellen. Die durchdachte Formgebung der Sitz- und Rückenlehnenpolster vermeidet einen übermäßigen Druck an den Oberschenkeln und im unteren Rückenbereich.

**Instrumententafel.** Die Instrumentengruppe besteht aus übersichtlichen, auch bei direkter Sonneneinstrahlung hervorragend ablesbaren Analoganzeigen. Hinzu kommen deutlich erkennbare Warnleuchten, die den Fahrer auf Funktionsstörungen der Maschine hinweisen.

**Überwachungssystem.** Das elektronische Überwachungssystem CMS (Caterpillar Monitoring System) informiert den Fahrer frühzeitig über eventuelle Fehler in den Maschinenfunktionen. CMS zeigt u. a. Folgendes an:

- Kraftstoffvorrat
- Hydrauliköltemperatur
- Kühlmitteltemperatur
- Getriebeöltemperatur
- Motoröldruckmangel
- Betriebsstunden
- Getriebeegang

**Klimaanlage.** Die serienmäßige Klimaanlage, deren Bedienelemente in direkter Reichweite des Fahrers liegen, erzeugt Wohlfühltemperaturen bei jeder Witterung. Im gesamten Innenraum angeordnete Düsen bewirken eine zugarme Verteilung der Kalt- oder Warmluft.

**Spannungswandler.** Der Spannungswandler ermöglicht den 12-V-Betrieb von elektrischen und elektronischen Geräten wie Radio, Handy oder Laptop.

**Hydraulik-Sicherheitsschalter.** Anstelle des bisherigen mechanischen Drehschalters übernimmt ein elektronischer Wippschalter das Sperren der gesamten Arbeitshydraulik, wenn dies aus Sicherheitsgründen erforderlich sein sollte.

**Drehzahlschalter.** Ein Wippschalter ersetzt den früheren Handgashebel und bringt den Dieselmotor per Fingerdruck auf Leerlauf- oder Höchstdrehzahl. Außerdem ist ein Gasreduzierpedal vorhanden, mit dem die Motordrehzahl kurzzeitig verringert werden kann. Durch kombiniertes Betätigen von Gasreduzierpedal und Drehzahlschalter lässt sich jede beliebige Motordrehzahl einregeln.

**Lenk-Schalthebel.** Die Differenziallenkung wird mit einem Lenk-Schalthebel bedient, der dem Fahrer das Lenken der Maschine und Schalten des Getriebes mit einer Hand ermöglicht. Der griffige, leichtgängige Hebel mit Tipptasten erlaubt ein äußerst präzises Manövrieren, speziell an Hindernissen und Böschungen sowie beim Feinplanieren.

**Schaltautomatik.** Zwei automatische Schalteinrichtungen schaffen optimale Voraussetzungen für geringere Fahrerermüdung, schnellere Arbeitstakte und höhere Produktivität. Die Rückschalt-Automatik erlaubt das direkte Schalten von 1V oder 2V in 2R bzw. von 2V in 1R. Die Kickdown-Automatik schaltet das Getriebe selbsttätig herunter, wenn sich die an der Arbeitsausrüstung wirksame Last erhöht und die Motordrehzahl dadurch unter einen festgesetzten Wert abfällt.



**Schildsteuerhebel.** Mit dem leichtgängigen, ergonomisch geformten Steuerhebel lässt sich der Schild feinfühlig und ermüdungsarm positionieren, denn das Hydrauliksystem ist serienmäßig mit einer hydraulischen Vorsteuerung ausgerüstet. Beim VPAT-Schild kann der Fahrer den Schwenkwinkel per Daumendruck ansteuern. Maschinen mit AccuGrade®-Vorrüstung erhalten ab Werk eine elektrohydraulische Vorsteuerung.

**Aufreißersteuerhebel.** Auch der Aufreißerhydraulikkreis besitzt serienmäßig eine hydraulische Vorsteuerung, um die Reißahnstellung leicht und präzise anpassen zu können.

## Dieselmotor

*Das aus zahlreichen Einzelinnovationen entstandene ACERT-Konzept verbessert die Kraftstoffverbrennung, sodass die Abgasemissions-Grenzwerte der EU-Stufe IIIA eingehalten werden.*



**Cat C9 mit ACERT-Konzept.** Beim C9 ACERT handelt es sich um einen elektronisch gesteuerten Sechszylinder-motor mit 8,8 Liter Hubraum und hydro-elektronischem Einspritzsystem HEUI™. Das ACERT-Konzept umfasst sowohl praxiserprobte Systeme als auch neue Technologien, die eine bessere Kraftstoffverbrennung und damit eine drastische Schadstoffminderung bewirken, ohne die bisherige Leistungsfähigkeit, Effizienz und Haltbarkeit des Motors zu beeinträchtigen. Die Abgasemissions-Grenzwerte der EU-Stufe IIIA werden unterschritten.

**Motorblock.** Werkstoffe mit höherer Festigkeit verbessern die Stabilität von Motorblock und Zylinderkopf, sodass die angehobenen Verbrennungsdrücke problemlos verkraftet werden. Gleichzeitig sorgen die konstruktiven Änderungen für einen leiseren und vibrationsärmeren Lauf des Motors. Der in den Block integrierte Ölkühler verringert nicht nur Einbaubreite und Gewicht, sondern optimiert den Kühlmittel- und Schmieröldurchfluss.

**Zylinderkopf.** Im neuen Zylinderkopf kommen Querstrom- und Vierventil-technik zur Anwendung. Zusammen mit der Optimierung von Ansaug- und Abgassystemen wurde dadurch eine deutliche Verbesserung der Zylinderfüllung und des Gaswechsels erzielt. Um die bestmögliche Abdichtung zwischen Motorblock und Zylinderkopf zu erreichen, ist die Anzahl der Schrauben vergrößert worden.

**Pleuelstangen.** Die neuen Pleuel werden gecrackt, sodass ein perfekter Sitz des Pleueldeckels auf dem Pleuelfuß gewährleistet ist. Dank dieser modernen Fertigungsmethode verlängert sich die Lebensdauer der Pleuellager erheblich.

**Motorsteuergerät.** Mithilfe von Sensoren in Kraftstoff-, Ansaug-, Abgas- und Kühlsystem übernimmt das elektronische Steuergerät ADEM™ A4 die permanente und optimale Anpassung der Leistungsabgabe an ständig wechselnde Lastzustände. Zudem sorgt die moderne Kennfeldtechnik für schnelles Ansprechverhalten und maximale Effizienz des Motors.

**Einspritzung.** Präzise gesteuerte Mehrfacheinspritzungen bewirken eine deutliche Absenkung der Brennraumtemperatur, aus der eine vollkommene Verbrennung des Kraftstoffs mit erheblich geringerem Schadstoffausstoß resultiert. Unter dem Strich macht sich diese Technik durch eine höhere Produktivität bezahlt.

**Einspritzsystem HEUI.** Das hydraulisch betätigte, elektronisch gesteuerte Hochdruck-Direkteinspritzsystem HEUI (Hydraulic Electronic Unit Injector) erzeugt extrem hohe Einspritzdrücke, sodass sich zusammen mit der Kennfeldsteuerung ein optimierter Verbrennungsablauf mit deutlich reduzierten Abgasemissionen und geringerer Lärmentwicklung ergibt.

**Ladeluftkühler.** Der luftgekühlte Ladeluftkühler verbessert die Verbrennung des Kraftstoffs und sorgt dadurch für höhere Leistung und geringeren Schadstoffausstoß.

**Abgasturbolader.** Zum Turbolader gehört ein Ladedruckregler, der die Reaktion wesentlich verbessert und daher in jedem Lastzustand für bestmögliche Zylinderfüllung sorgt.

**Überwachung/Diagnose.** Umfassende Überwachungs- und Diagnosefunktionen erleichtern den Servicetechnikern die Arbeit. Mit Laptop und Cat PC-Prüfsoftware Elektroniktechniker lassen sich Fehlermeldungen aus dem Speicher auslesen und zur schnellen Eingrenzung und Beseitigung von Störungen nutzen.

**Modulwasserkühler.** Weil das Kühlmittel bei jedem Umlauf zweimal durch die einzelnen Teilblöcke strömt, wird eine wesentlich bessere Kühlleistung erzielt. Nach dem Eintritt in die vordere Hälfte des längsgeteilten unteren Wasserkastens fließt das Kühlmittel zunächst durch den jeweiligen Teilblock nach oben und kehrt dann zur hinteren Hälfte des Wasserkastens zurück, wo es den Kühler durch den Rohrstützen verlässt und erneut in den Motor einströmt.

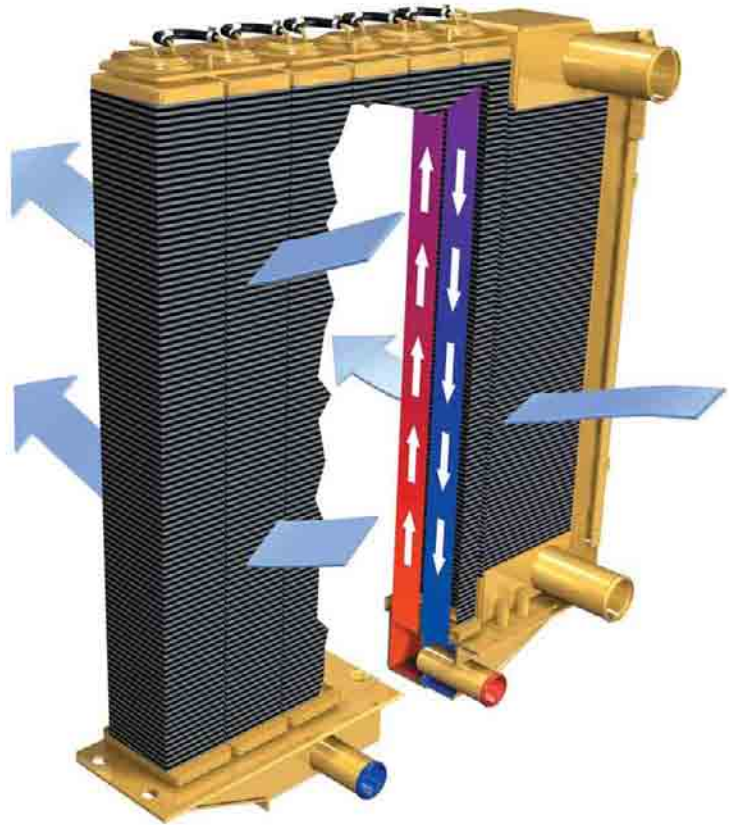

**Servicefreundlichkeit.** Wegen der modularen Bauweise lassen sich die Teilblöcke einzeln aus- und einbauen. Dadurch werden die Demontearbeiten im Falle einer Kühlerreparatur erheblich vereinfacht. An einem Schauglas ist der Kühlmittelstand schnell zu kontrollieren.

**Lecksicherheit.** Um die Gefahr von Undichtigkeiten zu verringern, sind die Messingröhren mit einer stabilen Kopfplatte verschweißt, sodass sich eine rüttelfeste Verbindung ergibt.

**Sandstrahlenschutzgitter.** Bei Dauereinsätzen in stark staubiger Umgebung kann die Maschine mit einem als Sonderausrüstung erhältlichen Sandstrahlenschutzgitter versehen werden. Das Gitter lenkt die vom Drucklüfter in Richtung Kühler geschleuderten Staubpartikel oder Sandkörner ab und schützt die Teilblöcke vor Beschädigungen.

**Automatiklüfter.** Der temperaturgesteuerte, hydrostatisch angetriebene Lüfter passt seine Drehzahl permanent an den tatsächlichen Kühlluftbedarf an. Demzufolge reduziert sich die Durchschnittsdrehzahl und es steht mehr Leistung für den Fahrtrieb der Maschine zur Verfügung.

# Kraftübertragung

Ein hydrodynamischer, leistungsfähiger Fahrtrieb mit Differenzialwandler, Planeten-Lastschaltgetriebe und Differenziallenkung.

**20% kleinerer Kurvenradius**  
**33% schnellere Lenkreaktion**

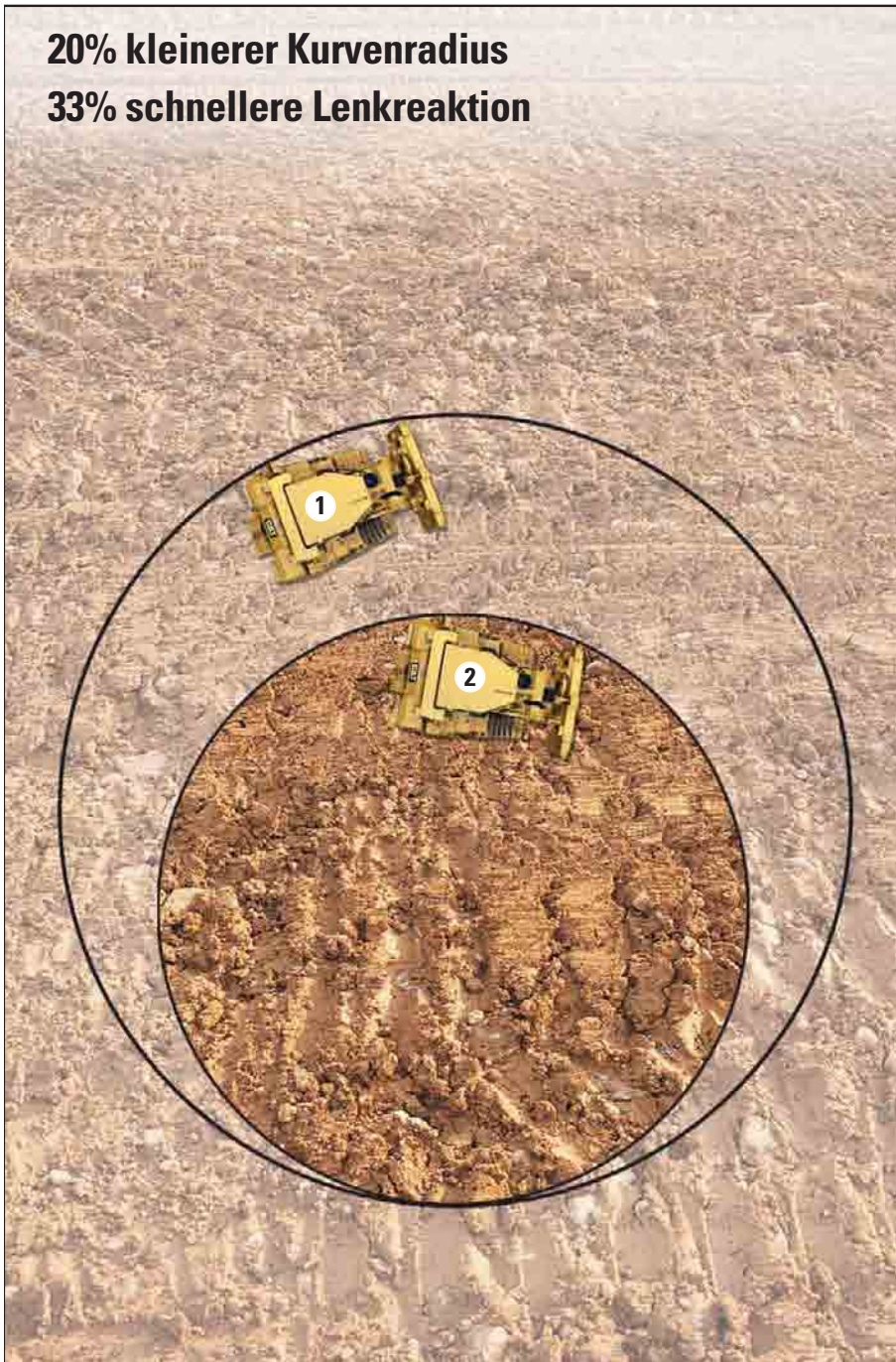

### Zweipumpen-Hydrauliksystem.

- Separate Pumpen für Lenk- und Arbeitshydraulik
- Schnellere Lenkreaktionen bei betätigter Arbeitshydraulik
- Konstanter Volumenstrom mit besserer Hydraulikölkühlung
- Spontaneres Ansprechen von Schild und Aufreißer in lenkintensiven Einsätzen
- Beschleunigte Schildansteuerung bei Ausrüstung mit AccuGrade

**Differenzialwandler.** Bestehend aus einem einstufigen Drehmomentwandler mit nachgeschaltetem Planetensatz überträgt der Cat Differenzialwandler 70% des verfügbaren Motordrehmomentes auf hydraulischem und die restlichen 30% auf mechanischem Wege. Exzellenter Wirkungsgrad und hohes Wandlungsverhältnis verhelfen dem D6T zu einer überragenden Anfahrzugkraft.

- 1** Einpumpen-Hydrauliksystem (D6R) – großer Kurvenradius bei gleichzeitiger Aktivierung von Lenk- und Arbeitshydraulik
- 2** Zweipumpen-Hydrauliksystem (D6T) – kleiner Kurvenradius bei gleichzeitiger Aktivierung von Lenk- und Arbeitshydraulik





Anzeige	
5 Gänge	3 Gänge
1,5	1
2,0	
2,5	2
3,0	
3,5	3

**Schaltprogramm.** Durch das neue, produktivitätssteigernde Cat Schaltprogramm MVP (Multi Velocity Program) verfügt das Planeten-Lastschaltgetriebe jetzt softwaregesteuert über jeweils fünf statt drei Vorwärts- und Rückwärtsgänge, sodass eine engere, verbrauchsmindernde Abstimmung auf die jeweiligen Einsatzverhältnisse möglich ist. Mit einem Schalter in der Instrumententafel kann der Fahrer zudem die Schaltpunkte bedarfsgerecht optimieren.

MVP bietet ein Höchstmaß an Flexibilität, denn das Schaltprogramm gestattet einen beliebigen Wechsel zwischen 3-Gang- und 5-Gang-Modus. Unabhängig vom gewählten Modus sorgt MVP für bestmögliche Koordination von Leistung, Zugkraft und Kraftstoffverbrauch.

**Dämpferwirkung.** Der Differenzialwandler stellt nicht nur die optimale Kombination aus mechanischer und hydraulischer Kraftübertragung dar, sondern schützt infolge seiner Dämpferwirkung den gesamten Antriebsstrang vor übermäßigen Stoßbelastungen.

**Planeten-Lastschaltgetriebe.** Das robuste Getriebe besitzt drei Vorwärts- und drei Rückwärtsgänge, die mittels groß dimensionierter, ölgekühlter Lamellenkupplungen geschaltet werden. In den Planetensätzen verteilt sich die Kraft symmetrisch auf drei Punkte. Weitere Besonderheiten des Getriebes:

- Kupplungsdrucksteuerung – der Öldruckaufbau beim Schließen der Lamellenkupplung wird elektronisch und lastabhängig gesteuert, um weiche Schaltvorgänge zu erzielen
- Modulbauweise – Getriebe und Kegeltrieb lassen sich als komplette Einheit ohne Demontage des Aufreißers nach hinten ausbauen

**Differenziallenkung.** Dank serienmäßiger Differenziallenkung kann die Maschine selbst auf weichen Böden und an Böschungen schwerere Lasten bei höheren Fahrgeschwindigkeiten bewältigen, weil auch bei Kurvenfahrt die kraftschlüssige Verbindung zu beiden Laufketten erhalten bleibt. Durch stufenloses, proportionales Verzögern bzw. Beschleunigen der Ketten fährt die

Maschine je nach Stellung des Lenk-Schalthebels entweder einen gleichmäßigen Kurvenradius oder einen konstanten Kreis um die stehende Kette. In Neutralstellung des Getriebes können die Ketten entgegengesetzt drehen, sodass der D6T auf der Stelle wendet. Diese überragende Wendigkeit wird durch einfaches Drücken beziehungsweise Ziehen des leichtgängigen Lenk-Schalthebels mit der linken Hand erreicht, sodass sich die Belastung des Fahrers auf ein Minimum reduziert.



**Delta-Laufwerk.** Das exklusiv bei Cat Kettendozern verwendete Delta-Konzept bewirkt unter anderem eine wesentlich geringere Schmutz- und Stoßbelastung der Seitenantriebe.

**Kupplungsdrucksteuerung.** Der Öldruckaufbau beim Schließen der Lamellenkupplung wird elektronisch gesteuert und exakt an die momentane Belastung der Maschine angepasst, um einerseits weiche Schaltvorgänge mit maximalem Fahrerkomfort zu erzielen und andererseits eine übermäßige Erwärmung der Kupplungen zu vermeiden.

## Hauptrahmen

*Von Grund auf für schwerste Dauerbeanspruchungen ausgelegt.*

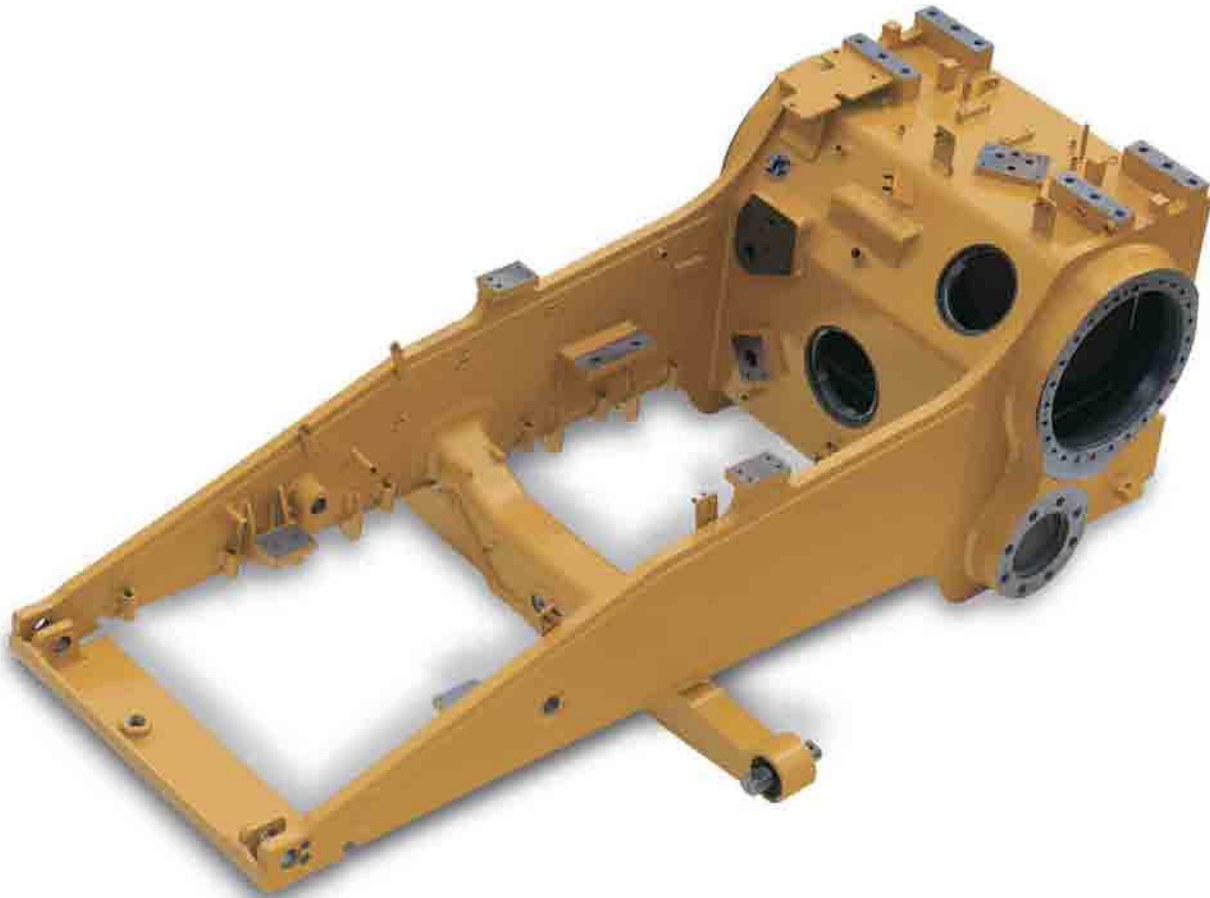

**Konstruktion.** Infolge der aufwendigen Bauweise bietet der Hauptrahmen maximale Verwindungssteifigkeit und Dauerfestigkeit. Verstärkter Sattel, geschweißter Frontquerträger und separat eingesetzte Stahlgussstücke schaffen die für extreme Einsätze erforderliche Stabilität.

**VPAT-Hauptrahmen.** Der für den VPAT-Schild vorgesehene Hauptrahmen weist massive Längsträger auf. Seitenbelastungen werden über den Drehzapfen im verstärkten Sattel direkt in den Hauptrahmen statt in den Frontaufbau eingeleitet.

**Drehachse.** Die ölgeschmierte Drehachse verläuft quer durch das Antriebsgehäuse und bildet den Drehpunkt für die beiden Laufrollenrahmen. Stoßbelastungen werden von der Achse auf das gesamte Gehäuse verteilt, sodass keine punktuellen Überbeanspruchungen entstehen. Bei dieser durchdachten Konstruktion kann auf Diagonalstreben zur Führung der Laufrollenrahmen verzichtet werden.

**Quertraverse.** Die verbolzte Quertraverse ermöglicht das vertikale Pendeln der Laufrollenrahmen und übernimmt die Führung bei der Auf- und Abbewegung. Aufgrund der pendelnd aufgehängten Laufrollenrahmen verbessern sich Fahrerkomfort, Geländegängigkeit und Standsicherheit der Maschine. Die gesamte Konstruktion der Quertraverse wurde auf leichte Instandhaltung ausgelegt.

## Servicefreundlichkeit

*Vereinfachte Instandhaltung steigert die Verfügbarkeit der Maschine.*



**Modulbauweise.** Dank der modularen Bauweise lassen sich alle Hauptkomponenten als komplette Einheiten aus- und einbauen – in den meisten Fällen sogar völlig unabhängig von anderen Komponenten.

**Getriebeölfilter/Druckmessanschlüsse.** Um den Zugang zu erleichtern, wurde der Getriebeölfilter gemeinsam mit den Druckmessanschlüssen innerhalb der rechten Laufkettenabdeckung untergebracht.

**Motorölfilter.** Der Motorölfilter befindet sich bestens erreichbar direkt am Dieselmotor. Ein optional lieferbares Öl-Schnellwechselsystem kann den Zeitaufwand für die regelmäßige Erneuerung des Schmieröls erheblich verringern.

**Kraftstoffsystem.** Filter und Wasserabscheider der Kraftstoffversorgungsanlage sind geschützt und trotzdem gut zugänglich im Motorraum platziert. Hier ist auch die serienmäßige elektrische Förderpumpe installiert, die das Entlüften des Systems wesentlich erleichtert.

**Messanschlüsse.** Praktische Druckmessanschlüsse an Hydraulik und Kraftübertragung erlauben unkomplizierte Systemüberprüfungen.

**Probenzapfventile.** Zapfventile an Dieselmotor, Getriebe, Hydraulik und Kühlsystem gestatten eine saubere Entnahme von Betriebsstoffproben für die Zeppelin-Öldiagnose Z.O.D. Durch die farbliche Kennzeichnung der Ventile werden Verwechslungen vermieden.

**Motorraumbeleuchtung.** Eine verstellbare Leuchte schafft Licht im Motorraum, wenn Servicearbeiten während der Dunkelheit erledigt werden müssen.

**Überwachungssystem CMS.** Das elektronische Überwachungssystem CMS (Caterpillar Monitoring System) besitzt umfassende Kontroll- und Diagnosefähigkeiten, die den Fahrer frühzeitig auf Funktionsfehler der Maschine aufmerksam machen und ein schnelles, gezieltes Auffinden von Störungsursachen erlauben. Die Software des Systems lässt sich auf einfache Weise aktualisieren, sodass auch ältere Maschinen von der technischen Weiterentwicklung profitieren können. Darüber hinaus ist es möglich, die installierte Software an spezifische Einsatzverhältnisse anzupassen.

## Laufwerk

*Bewährtes Delta-Konzept und vollständig neu entwickeltes Laufwerk SystemOne garantieren maximale Leistung in jedem Einsatz.*



**Laufwerk.** Als wichtigste Merkmale des exklusiven Cat Laufwerks SystemOne sind die drastisch gestiegene Nutzungsdauer und Zuverlässigkeit hervorzuheben, die zu beträchtlichen Einsparungen bei den Vorhalte- und Betriebskosten führen.

### Laufwerksversionen und Spurweiten

		STD	XL	XL VPAT	XW	XW VPAT	LGP	LGP VPAT
D6T	mm	1880	1880	2134	2032	2286	2286	2286



**SystemOne-Laufrollen.** Die höheren Flansche der SystemOne-Laufrollen sorgen für eine bessere Kettenführung, die sich besonders beim Arbeiten in seitlicher Schräglage vorteilhaft bemerkbar macht. Optimierte Konstruktion und weniger Einzelteile verhelfen den Laufrollen zu größerer Stabilität, die u.a. eine bessere Langzeitdichtigkeit garantiert. Um eine ausgewogene Abnutzung sicherzustellen, wurde auch das Verschleißverhalten der Tragrollen entsprechend angepasst.

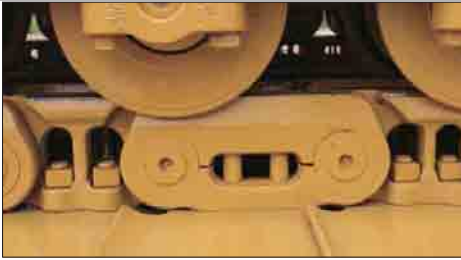

**Kettenendglieder.** Grundsätzlich kommt SystemOne im Gegensatz zu anderen Laufwerken ohne spezielle Kettenendglieder aus, weil sich die Ketten infolge der geraden (statt gekröpften) Kettenglieder mithilfe der Caterpillar Werkzeuge an jeder beliebigen Stelle öffnen und schließen lassen.

Falls gewünscht, sind die Ketten mit einem zusätzlich erhältlichen Klemmglied ausrüstbar, dass jedoch nicht für Einsätze mit starken Stoßbelastungen oder Maschinen mit breiten Bodenplatten empfohlen wird.

**Bodenplattenauswahl.** Der D6T kann mit Bodenplatten unterschiedlicher Ausführungen und Breiten ausgerüstet werden, um das Laufwerk der Maschine an die jeweiligen Einsatzverhältnisse anzupassen.

**Buchse-Bolzen-Einsätze.** Bereits im Werk werden Drehbuchse und Bolzen zu einer Einheit zusammengesetzt und anschließend verschweißt, um das Längsspiel auch bei stärkster Dauerbeanspruchung des Laufwerks zu minimieren. Neue Langzeitabdichtung und Spezialölfüllung garantieren maximale Standzeiten und völlige Wartungsfreiheit.



**SystemOne-Leiträder.** Bei SystemOne-Leiträdern lässt sich der Außenumfang über die gesamte Breite als Lauffläche nutzen, weil kein Mittelflansch mehr erforderlich ist. In Verbindung mit den erhöhten Laufrollenflanschen wird dadurch eine wesentlich bessere Kettenführung bewirkt und zugleich die typische wellenförmige Abnutzung der Kettenglied-Laufflächen unterbunden. In den meisten Einsätzen verlängern SystemOne-Leiträder die Lebensdauer des gesamten Laufwerks um 50% oder mehr.

**Spurweite.** Aufgrund der verbreiterten Spur zeichnet sich der D6T durch höhere Standsicherheit an Böschungen und leichteres Lenken/Wenden in vielen Einsätzen aus. Darüber hinaus kann die Maschine jetzt in allen Versionen (außer LGP/VPAT) mit breiteren Bodenplatten bestückt werden.

**Laufrollenflansche.** Gegenüber dem bisherigen Laufwerkssystem bietet SystemOne eine deutlich bessere Kettenführung, weil die Höhe der Laufrollenflansche um 40% vergrößert wurde. Dank dieser Maßnahme ist es nicht mehr erforderlich, die Maschinen mit Doppelflanschrollen auszurüsten. Beim D6T werden folglich durchgehend Einflanschrollen installiert.

**Kettenführungsplatten.** Eine weitere Besonderheit in Bezug auf die Kettenführung besteht darin, dass die Kettenglieder nicht wie bisher üblich mit den Bolzenstirnflächen, sondern mit der gesamten Kettenglied-Außenseite an den Kettenführungsplatten entlanggleiten. Um die Führungseigenschaften zu optimieren, wurde das Plattenprofil exakt auf die Geometrie der SystemOne-Kettenglieder abgestimmt.

## Arbeitsausrüstung

*Diverse Anbaugeräte erlauben die Anpassung an unterschiedliche Aufgabenstellungen.*



**Planierschilde.** Als besonderes Merkmal ist die stabile Kastenprofil-Bauweise hervorzuheben, die den Planierschilden die erforderliche Robustheit verleiht. Der Schildkörper wird komplett aus Cat DH-2™-Stahl mit hoher Zug- und Abriebfestigkeit hergestellt. Hinzu kommen durchgehärtete und daher besonders langlebige Schneidwerkzeuge in unterschiedlichen Ausführungen.

**SU-Schild.** Der SU-Schild weist ein hervorragendes Eindring- und Fassungsvermögen auf. Durch die beiden Seitenflügel wird der Materialüberlauf beträchtlich verringert.

**S-Schild.** Der Hauptvorteil des S-Schildes liegt in seiner großen Vielseitigkeit. Weil er etwas schmaler ist als der SU-Schild, kann er schwereres Material bewältigen.

**A-Schild.** Der an einem U-förmigen Schubrahmen aufgehängte A-Schild lässt sich um seinen Drehpunkt nach beiden Seiten schwenken und kippen. Während das Schwenken manuell vorgenommen werden muss, erfolgt das Kippen hydraulisch.

**VPAT-Schild.** Hub-, Schwenk- und Kippfunktionen des VPAT-Schildes können mit dem ergonomischen Bedienhebel sowohl einzeln als auch gleichzeitig angesteuert werden. Darüber hinaus ist der Schnittwinkel des Schildes manuell verstellbar. In Verbindung mit diesem Schildtyp wartet der D6T mit einer kaum zu überbietenden Vielseitigkeit auf, die vom Abschieben, Planieren, Verteilen und Einbauen bis zum Grabenziehen und Rückverfüllen reicht. Den VPAT-Schild gibt es für die XL-, XW- und LGP-Versionen, die mit Heckanbaugerät bzw. Gegengewicht ausgerüstet sein sollten, um die Gewichtsverteilung zu optimieren.

Im Vergleich zu früheren Ausführungen zeichnet sich der neue VPAT-Schild durch folgende Vorteile aus:

- Manuell verstellbarer Schnittwinkel
- Bessere Sicht des Fahrers auf die Schildecken
- Kipp- und Schwenkzylinderleitungen mit geänderter Verlegung und verbesserten Schutzvorrichtungen
- Robustere Bauweise
- Keine Verschleißplatten an Kühlerschutzaufbau und Haupttrahmen erforderlich

**Sonstige Ausrüstung.** Aufreißer und Zugvorrichtung wurden so geändert, dass sie dem D6T zu hervorragendem Leistungsvermögen bei leichten bis mittelschweren Abschiebearbeiten verhelfen, wie sie zum Beispiel bei der Baulanderschließung anfallen.

Als ideale Maschine erweist sich der neue D6T auch dann, wenn ein wendiger Kettendozer zum Erstellen von Böschungen benötigt wird. Mit dem VPAT-Schild ist die Maschine u. a. bestens beim Bau von Golfplätzen einsetzbar, um die notwendigen Grob- und Feinplanierarbeiten schnell und wirtschaftlich durchzuführen.

**Schubarme.** Aufgrund der L-förmigen Schubarme sitzt der Planierschild sehr dicht an der Maschine. Daraus ergeben sich spürbare Vorteile im Hinblick auf Manövrierfähigkeit, Fahrverhalten, Seitenstabilität und Eindringvermögen. Zudem erlaubt diese Bauweise eine günstigere Anlenkung der Hubzylinder, die dadurch eine konstante Anpresskraft bei jeder Schildhöhe erzeugen können.

**Schneidwerkzeuge.** Cat Planiermesser sind aus zähelastischem DH-2™-Stahl hergestellt, der sich durch hohe Verschleiß- und Bruchfestigkeit auszeichnet. Die aus DH-3™-Stahl gefertigten Eckmesser der Schilde weisen zusätzlich eine herausragende Warmfestigkeit auf.

**Load-Sensing-Arbeitshydraulik.** Die lastgeregelte und hydraulisch vorgesteuerte Arbeitshydraulik gestattet ein besonders leichtes und feinfühliges Steuern von Schild und Aufreißer.

**Seilwinde.** Bei der Seilwinde genügt ein einziger Hebel zum gleichzeitigen, koordinierten Steuern von Kupplung und Bremse. Weitere technische Merkmale der Winde:

- Lösbare Kupplung auf der Zapfwelle (reduzierter Leistungsverlust, niedrigerer Kraftstoffverbrauch)
- Automatische Kupplungs- und Bremsensynchronisierung (ruckarmer Betrieb)
- Durchführung von Servicearbeiten im eingebauten Zustand (weniger Zeit- und Kostenaufwand)



**Heckgegengewicht.** Falls kein Aufreißer installiert ist, lässt sich durch Anbau eines hinteren Gegengewichts eine ausgewogene Gewichtsverteilung erzielen, die beispielsweise beim Rückwärtsarbeiten an Böschungen oder beim schweren Abschieben deutliche Vorteile bringt.

**Zugvorrichtung.** Zum Ziehen von Anbaugeräten ist der D6T mit einer am Maschinenheck montierten Zugvorrichtung lieferbar.



**Mehrzahn-Aufreißer.** Dieser Aufreißertyp mit Parallelogrammaufhängung bietet optimale Anpassungsmöglichkeiten an das zu reißende Material durch den wahlweisen Einsatz von ein, zwei oder drei Zähnen. Darüber hinaus sind die Reißzähne in gerader und gebogener Ausführung lieferbar.

## Integrierte Elektroniksysteme

*Fortschrittliche Technik schafft völlig neue Einsatzmöglichkeiten, steigert die Produktivität und verbessert die Arbeitsqualität. Serienmäßig ist der D6T für den Einbau von automatischen Cat Schildsteuerungen vorbereitet.*



### **Maschinensteuerung AccuGrade®.**

AccuGrade Laser und AccuGrade GPS bieten überzeugende technische Merkmale und einsatzbezogene Vorteile im Vergleich zu konventionellen Erdbewegungsmethoden.

AccuGrade Laser und AccuGrade GPS sind optimal auf die Konstruktions- und Leistungsmerkmale der Cat Maschinen abgestimmt und so konzipiert, dass alle Komponenten vollständig in die Systeme des jeweiligen Kettendozers integriert werden können.

An der Maschine montierte Sensoren gestatten eine präzise Berechnung der Längs- und Querneigung des Planierschilds.

Falls erforderlich, lösen die integrierten elektrohydraulischen Steuerventile automatisch eine Korrektur der Schildposition aus.

Dank der automatisierten Schildsteuerung kann der Kettendozerfahrer erheblich effizienter und produktiver zu Werke gehen, denn die vorgegebenen Sollwerte lassen sich nicht nur mit weniger Übergängen, sondern auch ohne zeit- und personalaufwendiges Auspflocken erreichen.

**Werksausrüstung.** Weil der D6T generell mit werksseitiger Vorrüstung für die Cat Maschinensteuerung AccuGrade Laser und AccuGrade GPS geliefert wird, ist jederzeit ein schneller Wechsel zwischen den beiden Systemen sowie zwischen Normal- und AccuGrade-Betrieb möglich:

- Alle AccuGrade-Hydraulikkomponenten sind voll in das Hydrauliksystem der Maschine integriert
- Maschinen- und AccuGrade-Betätigungselemente sind als zusammengehörige Einheiten konzipiert
- Sämtliche AccuGrade-Kabel werden gemeinsam mit den übrigen Kabeln des Bordnetzes sorgfältig verlegt und sicher befestigt
- Wie alle anderen Bauteile der Maschine sind auch die AccuGrade-Komponenten rüttelfest ausgeführt
- Die Sicherheitssperre bewirkt beim Auftreten von Funktionsfehlern eine automatische Abschaltung des AccuGrade-Systems

### **AccuGrade Laser.**

Die Maschinensteuerung AccuGrade Laser beeindruckt durch ihre einfache Inbetriebnahme, die nur wenige Minuten erfordert.

Der separat lieferbare Lasertransmitter wird auf einem Stativ befestigt und erzeugt oberhalb der Maschine einen 360°-Richtstrahl, der den gesamten Arbeitsbereich des Lasers abdeckt.

Ein digitaler Laserempfänger, der an einem Teleskopmast auf dem Planierschild montiert wird, dient zum Erkennen des Laserrichtstrahls. Der elektrisch höhengesteuerte Teleskopmast positioniert den Empfänger automatisch in der Mitte des Laserrichtstrahls. Sobald sich der Schild beim Planieren nach oben oder unten vom Sollprofil wegbewegt, wird eine entsprechende Information an das Kabinendisplay gesendet.





**AccuGrade GPS.** AccuGrade GPS nutzt die Satelliten des globalen Ortungssystems, um die Lage des Planierschilds relativ zur Geländeoberfläche in der Fahrerkabine anzuzeigen. Mithilfe verschiedener maschinenmontierter Komponenten und einer GPS-Basisstation erfolgt eine zentimetergenaue Darstellung des Schilds in Echtzeit.

AccuGrade GPS errechnet die Positionsinformationen in der Maschine, gleicht die Stellung des Schilds in Relation zum Endprofil ab und zeigt diese Informationen auf dem Display in der Kabine an. Aus den grafischen Darstellungen erkennt der Fahrer genau, wo er Material abtragen oder auffüllen muss, um das vorgegebene Endprofil herzustellen.

Weil AccuGrade GPS eine digitale Geländeoberfläche inklusive Maschinen-/ Schildsymbol auf dem Display erzeugt und zusätzliche vertikale und horizontale Leucht balken optische Anweisungen geben, verfügt der Fahrer stets über eine umfassende Kontrolle während der Bearbeitung des Geländes.

Dabei kann er sich vorwiegend auf das Manövrieren der Maschine konzentrieren, denn die zu AccuGrade gehörende Steuerhydraulik aktiviert die Hub- und Kippzylinder des Planierschilds automatisch.

#### **Steigert Produktivität und Effizienz**

- Erhöht die Produktivität um bis zu 50%
- Reduziert die kostspielige Nachbearbeitung
- Senkt die Vermessungskosten um bis zu 90%
- Verbessert die Materialverwertung
- Verringert die Betriebskosten
- Macht den Arbeitstag effizienter

#### **Erhöht die Arbeitssicherheit**

- Reduziert den Anteil von Arbeiten in unmittelbarer Maschinennähe

#### **Vermindert den Arbeitsaufwand**

- Reduziert den Personal- und Zeitbedarf
- Beschleunigt die Fertigstellung von Aufträgen
- Macht das Auspflocken des Geländes nahezu überflüssig
- Ermöglicht dem Fahrer das Prüfen des Geländeprofiles von der Kabine aus

#### **Verbessert Motivation und Zufriedenheit der Mitarbeiter**

- Bringt den Geländeplan direkt in die Fahrerkabine
- Verhilft dem Fahrer zu Echtzeit-Ergebnissen
- Mindert die Stressbelastung des Fahrers durch Echtzeit-Rückmeldungen über den Arbeitsfortschritt
- Überträgt dem Fahrer mehr Eigenverantwortung
- Erweist sich als Investition in ein zukunftsfähiges System mit neuester Technologie

**Cat Wegfahrsperrre.** Mit dem vollständig in die Bordelektronik integrierten Caterpillar Maschinensicherungssystem MSS (Machine Security System) wird das Wegfahren des D6T wesentlich erschwert, denn das Ingangsetzen ist nur unter Verwendung eines elektronisch zeit- oder personencodierten Schlüssels möglich.

#### **Vorteile:**

- Weitgehender Schutz gegen Diebstahl
- Einfache Organisation der Zugriffsberechtigungen
- Leichte Eingrenzung der zulässigen Betriebszeiten
- Problemlose Nachrüstung
- Maschinenintegrierte Caterpillar Konstruktion



**Cat® Product Link.** Das dialogfähige Ortungs- und Datenerfassungssystem Product Link erleichtert die Kontrolle einzelner Maschinen oder ganzer Maschinenflotten. Product Link informiert per Satellit und Internet über Standort, Betriebsstunden, Sicherung und Zustand aller überwachten Maschinen.

#### **Funktionen und Vorteile:**

- Meldet den Maschinenstandort
- Informiert über den momentanen Maschinenzustand
- Macht Fahrten zum Ablesen des Betriebsstundenzählers überflüssig
- Überwacht Kraftstoffvorrat und -verbrauch
- Erkennt unberechtigte Maschineneinsätze
- Erleichtert die Wartungsterminplanung
- Lässt sich an Cat Maschinen und anderen Fabrikaten nachrüsten

## Vorbildlicher Service für alle Cat Maschinen von Zeppelin

Die leistungsstarke und kundenorientierte Zeppelin Service-Organisation sorgt für hohe Verfügbarkeit des D6T.



**Optimale Problemlösung.** Mit Zeppelin steht Ihnen eine einzigartige Service-Organisation zur Verfügung, die jedes Problem rund um Ihre Baumaschine optimal löst – wo immer Sie sind, was immer Sie tun. Die hervorragend ausgebildeten Zeppelin Servicetechniker beherrschen die Hydraulik ebenso wie die Elektronik, die Baumaschinenmechanik wie die computerunterstützte Systemdiagnose. Auch alle anderen Caterpillar Handels- und Service-Organisationen bieten Ihnen ein ähnliches Leistungsspektrum. Damit steht hinter jedem Cat Gerät eine weltweite Service-Organisation.

**Überall an Ihrer Seite.** Zeppelin verfügt über ein dicht geknüpftes Niederlassungsnetz (siehe Karte letzte Seite) mit bestens ausgerüsteten Werkstätten. Allein in unserer Service- und Ersatzteil-Organisation arbeiten über 1400 Mitarbeiter, davon 800 im Außendienst, jeder davon mit einem gut bestückten Servicefahrzeug mit hochmoderner Diagnosetechnik ausgestattet. Ein Anruf genügt – um alles Weitere kümmern wir uns sofort!

**Zuverlässige und schnelle Ersatzteilversorgung.** Die zahlreichen Cat Depots und das riesige Zeppelin Zentral-Ersatzteillager in Köln sind lückenlos und konsequent vernetzt mit modernster Computertechnik und einer starken Logistik. Das Ergebnis: Binnen 24 Stunden liefern wir 98% aller Cat Ersatzteile direkt an den Einsatzort.

**Notruf rund um die Uhr.** Unter der Telefonnummer 0172/6163272 ist der Zeppelin Service auch nachts oder am Wochenende für dringende Ersatzteilbeschaffung und Reparaturen jederzeit erreichbar. Mit Ihrem Anruf setzen Sie einen kompetenten Zeppelin Servicetechniker in Bewegung, der sich vor Ort um die Koordinierung aller notwendigen Maßnahmen kümmert.

**Zeppelin Serviceverträge.** Mit einem Servicepaket von Zeppelin geben Sie die Instandhaltung Ihrer Maschine oder Ihres Fuhrparks in beste Hände und behalten die Kosten zuverlässig im Griff. Folgende Vertragsarten stehen zur Auswahl: Inspektionsvertrag für regelmäßige Maschinenwartung zum Festpreis, Full-Service-Kraftstrang für regelmäßige Maschinenwartung und Reparaturen am Antriebsstrang der Maschine zum Festpreis sowie Full-Service-Classic für regelmäßige Maschinenwartung und Reparaturen der Maschine zum Festpreis. Jeder Servicevertrag kann mit weiteren Bausteinen optimal an jede Betriebsanforderung angepasst werden.

**Öldiagnosen im eigenen Labor.** Die regelmäßige Zeppelin Öldiagnose für Motor, Achsen, Getriebe, Hydraulik und Kühlsystem aus unserem eigenen Labor liefert wertvolle Informationen über Zustand und Betrieb Ihrer Maschine. So verhindern Sie Ausfälle und können sogar Ölwechsel-Intervalle verlängern. Ihre Maschinen arbeiten besser, leben länger und sind somit insgesamt wirtschaftlicher.

**Kosten sparen mit Austauschteilen.** Cat Austauschteile – eine sichere und günstige Alternative zum Cat Originalteil. Für viele Cat Geräte gibt es ein umfangreiches Austauschprogramm mit Neuteil-Garantie.

**Ersatzgerät bei Ausfall und Reparaturen.** In über 120 Mietstationen bundesweit hält MVS Zeppelin über 40000 Mietartikel für Bau und Industrie für Sie bereit – natürlich auch ein gleichwertiges Ersatzgerät für Ihre Baumaschine bei längeren Reparaturen oder Ausfällen. Reservierung per Telefon 01805 8888 (0,14 /min) oder über [www.mvs-zeppelin.de](http://www.mvs-zeppelin.de).

## Dieselmotor

Cat Dieselmotor C9 mit ACERT-Konzept

### XL/XW/LGP-Maschinen

Nennleistung bei 1850/min

ISO 9249	149 kW (203 PS)
80/1269/EWG	149 kW (203 PS)
Bohrung	112 mm
Hub	149 mm
Hubraum	8,8 l

- Die angegebenen Nennleistungen wurden am Schwungrad gemessen und gelten für Höhenlagen bis 2300 m. Bei der Messung war der Motor mit Lüfter, Luftfilter, Schalldämpfer und Drehstromgenerator ausgerüstet
- Die automatische Höhenkorrektur bewirkt eine Anpassung der Motorleistung bei Einsätzen über 2300 m

### Fahrdiagramm

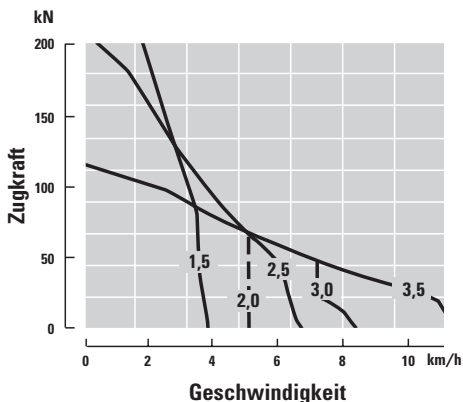

## Bremsen

Entsprechen ISO 10265 (März 1999).

## Füllmengen

	Liter
Kraftstofftank	424
Kühlsystem	77
Dieselmotor	28
Getriebe	146
Seitenantriebe	je 14
Laufrollenrahmen	je 25
Hydrauliktank	52
Drehachse	2

## Hydraulik

Pumpenförderstrom	
Arbeitshydraulik	189 l/min
Lenkhydraulik	179 l/min
Volumenstrom	
Hubkreis	189 l/min
Kippkreis	80 l/min
Aufreißer	189 l/min
Schwenkkreis (VPAT-Schild)	170 l/min

### Max. Betriebsdruck

Arbeitshydraulik	217 bar
Arbeitshydraulik (VPAT-Schild)	244 bar
Lenkhydraulik	417 bar

### Max. Betriebsdruck

Schild	
Hubkreis	193 bar
Kippkreis	193 bar
Aufreißer	193 bar

### Max. Betriebsdruck

VPAT-Schild	
Hubkreis	216 bar
Kippkreis	216 bar
Schwenkkreis	216 bar
Aufreißer	193 bar

## Seilwinde

Typ	PA 56
Gewicht	1179 kg
Trägerlänge	1210 mm
Gehäuselänge	1210 mm
Gehäusebreite	975 mm
Vergrößerung der Maschinenlänge	
Standardmaschine	517 mm
XL-/XW-Maschine	517 mm
LGP-Maschine	397 mm
Flanschdurchmesser	504 mm
Seiltrommel	
Breite	330 mm
Durchmesser	254 mm
Seilaufnahme – 22 mm	88 m
Seilaufnahme – 25 mm	67 m
Seilaufnahme – 29 mm	67 m
Seilklemmen (Ø x L)	54 x 67 mm
Ölfüllmenge	67 l

## Lastschaltgetriebe

	5-Gang-Modus	3-Gang-Modus	
Vorwärts			
			km/h
1.5	1		3,8
2.0			5,2
2.5	2		6,6
3.0			9,0
3.5	3		11,4
Rückwärts			
1.5	1		4,8
2.0			6,6
2.5	2		8,4
3.0			10,9
3.5	3		14,6

## Überroll-/Steinschlagschutz

- Der serienmäßige Cat Überrollschutz (ROPS) erfüllt die Anforderungen gemäß ISO 3471:1994
- Der serienmäßige Caterpillar Steinschlagschutz (FOPS) entspricht ISO 3449:1992, Stufe II

## Aufreißer

Bauart	Parallelogramm
Max. Zähnezahl	3
Querträgerbreite	2202 mm
Querschnitt	216 x 254 mm
Lichte Höhe bis Reißzahnspitze (Reißzahn im unteren Loch)	511 mm
Maximale Reißtiefe	500 mm
Maximale Eindringkraft	66 kN
Maximale Losbrechkraft	91 kN
Gewicht mit einem Zahn	1634 kg
jeder weitere Reißzahn	74 kg

## Schallpegel

- Bei geschlossener Fahrerkabine beträgt der Schalldruckpegel (Innengeräusch) 80dB(A) gemessen nach ISO 6396:1992
- Der Schalleistungspegel (Außengeräusch) beträgt 111 dB(A) gemessen nach 2000/14/EG (siehe auch Kennzeichnung an der Maschine)

## Gewichte

	Einsatzgewicht kg	Transportgewicht kg		Einsatzgewicht kg	Transportgewicht kg
STD A	18 737	14 776	XW SU	20 739	17 432
STD SU	18 393	14 776	XW VPAT	21 444	17 784
XL A	20 319	16 771	LGP S	21 783	18 915
XL SU	20 148	16 771	LGP VPAT	23 119	19 113
XL VPAT	21 178	17 246			

- Einsatzgewicht: Maschine mit Betriebsstoffen, ROPS-Fahrerkabine, Standard-Laufwerk, Hydrauliksteuerung, Zugvorrichtung und Fahrer
- Transportgewicht: Maschine mit Betriebsstoffen (10% Kraftstoff), ROPS-Fahrerkabine, Hydrauliksteuerung und Standard-Laufwerk

## Planierschild-Spezifikationen

		S STD	S LGP	SU STD	SU XL	SU XW	A*** STD	A*** LGP	A*** XL	VPAT XL	VPAT XW	VPAT LGP
Schildkapazität	m <sup>3</sup>	3,89	3,75	5,61	5,61	5,62	3,93	5,22	3,93	4,73	5,10	4,32
Schnittbreite	mm	3360	4063	3260	3260	3556	4166	5070	4165	3880	4160	4160
Höhe	mm	1257	1101	1412	1412	1412	1155	1134	1155	1295	1295	1191
Maximale Schürftiefe	mm	473	655	473	459	459	506	828	524	737	737	672
Bodenfreiheit	mm	1104	1083	1104	1195	1195	1142	1088	1205	1174	1174	1230
Maximaler Kippweg	mm	765	701	743	743	743	408	476	408	440	460	502
Gewicht*	kg	2599	2836	2699	2973	2949	3050	3430	3150	3560	3650	3620
Gewicht**	kg	-	-	-	-	-	-	-	-	1593	1681	1591

\* Einschließlich Schubarme, Schild, Kippzylinder, Planiermesser und Kleinteile

\*\* Nur VPAT-Schild

\*\*\* Mit zwei Kippzylindern

# Abmessungen

Bei allen Maßangaben handelt es sich um Zirkawerte.

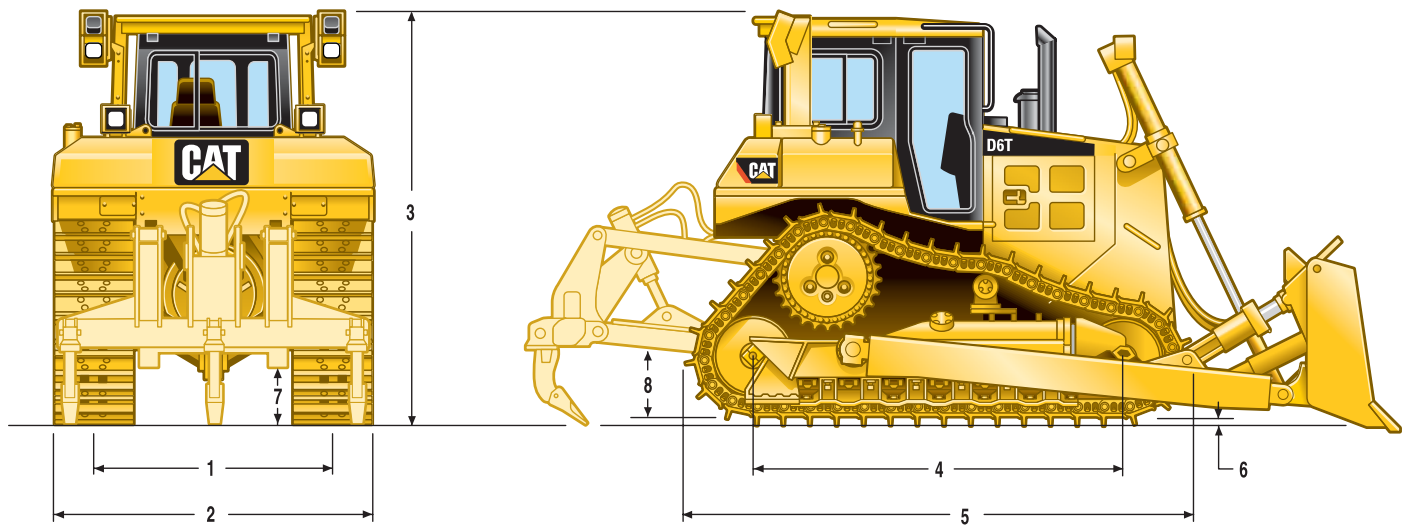

		STD	XL	XL VPAT	XW	XW VPAT	LGP S	LGP VPAT
<b>1</b> Spurweite	mm	1880	1880	2134	2032	2286	2286	2286
<b>2</b> Maschinenbreite								
mit Drehzapfen	mm	2640	2640	–	2950	–	3428	–
ohne Drehzapfen (Standardketten)	mm	2440	2440	2692	2794	2997	3193	3150
<b>3</b> Maschinenhöhe (ab Bodenplattensteg)								
über Auspuffrohr	mm	3143	3143	3143	3143	3143	3193	3193
über Überrollschutz	mm	3195	3195	3195	3195	3195	3245	3245
<b>4</b> Tragende Kettenlänge	mm	2664	2871	2871	2871	2871	3275	3275
<b>5</b> Länge der Grundmaschine	mm	3860	3860	3860	3860	3860	4247	4247
Maßveränderung durch Anbaugeräte								
Zugvorrichtung	mm	217	217	217	217	217	251	251
Mehr Zahn-Aufreißer (abgesenkt)	mm	1403	1403	1403	1403	1403	–	–
Seilwinde	mm	517	517	517	517	517	397	397
S-Schild	mm	1043	–	–	–	–	1218	–
SU-Schild	mm	1235	1472	–	1472	–	–	–
A-Schild	mm	1147	1349	–	–	–	–	–
VPAT-Schild	mm	–	–	1412	–	1524	–	1718
<b>6</b> Bodenplatten-Steghöhe	mm	65	65	65	65	65	65	65
<b>7</b> Bodenfreiheit	mm	383	383	383	383	383	433	433
Kettenteilung	mm	203	203	203	203	203	203	203
Bodenplattenzahl (pro Seite)		39	41	41	41	41	45	45
Laufrollenzahl (pro Seite)		6	7	7	7	7	8	8
Bodenplattenbreite (Standardplatten)	mm	560	560	560	760	710	915	785
Bodenaufstandsfläche (Standardketten)	m <sup>2</sup>	2,98	3,22	3,22	4,36	4,08	5,99	5,16
Bodendruck*	bar	0,61	0,62	0,66	0,47	0,52	0,36	0,45
<b>8</b> Höhe bis Zugvorrichtung	mm	576	576	576	576	576	626	626
ab Bodenplattensohle	mm	511	511	511	511	511	561	561

\* Standard-, XL- und XW-Maschinen mit SU-Schild und ohne Heckanbaugerät (sofern nicht anders angegeben)

# Standardausrüstung

Die Ausrüstung kann je nach Auslieferungsland unterschiedlich sein. Genaue Informationen erhalten Sie bei Ihrem Cat Händler.

## Bordnetz (24 V)

AccuGrade-Vorrüstung (Laser/GPS)  
Diagnoseanschluss  
Drehstromgenerator, 95 A (gekapselt)  
Rückfahr-Warnerichtung  
Signal-/Warnhorn, vorn  
Spannungswandler, 12V/10 A  
Starterbatterien (2), wartungsfrei

## ROPS/FOPS-Fahrerkabine

Arbeitshydrauliksteuerung mit hydraulischer Vorsteuerung und elektrischem Sicherheitssperrschalter  
Armlehnen, verstellbar  
Automatik-Sicherheitsgurt mit 75 mm breiten Gurtbändern  
Betriebsstundenzähler, elektronisch  
Cat Kontursitz mit Verstellung, Luftfederung und grauem Stoffbezug  
Drehzahlschalter, elektrisch  
Fußstützen (am Instrumententräger)  
Gasreduzierpedal  
Klimaanlage (unter der Motorhaube)  
Lenk-Schalthebel  
Radiovorrüstung  
Rückspiegel  
Scheibenwischer mit Intervallschaltung  
Überroll-/Steinschlagschutz  
Überwachungssystem CMS mit Temperaturanzeigen (Kühlmittel, Hydraulik-/Getriebeöl), Kraftstoffvorratsanzeige, Drehzahlmesser, Wegstreckenzähler, Ganganzeige und Diagnosefunktionen

## Dieselmotor und Kraftübertragung

Abgasturbolader mit Ladedruckregler  
Ansaugluft-Vorreiniger mit Staubauswurf  
Ansaugluft-Vorreinigersieb  
Cat Dieselmotor C9 (EU-Stufe-IIIa-konform) mit ACERT-Konzept und hydro-elektronischer Hochdruck-Direkteinspritzung HEUI  
Cat Langzeit-Kühlmittel ELC  
Cat Planeten-Lastschaltgetriebe (3V/3R) mit elektronischer Schaltung, lastabhängiger Druckmodulation, Schaltrückdämpfung, Rückschalt- und Kickdown-Automatik  
Cat Schaltprogramm MVP (5V/5R)  
Differenziallenkung  
Differenzialwandler  
Feststellbremse mit elektrischer Betätigung  
Kraftstoffförderpumpe, elektrisch  
Kraftstoff-Wasserabscheider  
Ladeluftkühler, luftgekühlt  
Luftfilter mit elektronischer Wartungsanzeige  
Modulwasserkühler mit rüttelfesten Teilblöcken  
Seitenantriebe (einstufig) mit drei Planetenrädern  
Starthilfen

## Laufwerk

HD-Quertraverse, pendelnd gelagert  
Kettenführungsplatten, leiträder-/antriebsradseitig  
Kettenführungsplatten, mittig (LGP-Maschine)  
Kettenspanner, fetthydraulisch  
Laufrollenrahmen in Rohrbauweise  
SystemOne-Laufrollen, dauergeschmiert  
SystemOne-Leiträder, dauergeschmiert  
SystemOne-Tragrollen, 1x pro Seite (XL-, XW- und LGP-Maschinen)  
Zahnkranzsegmente, auswechselbar  
SystemOne-Ketten für normale Stoßbelastungen  
XL-Maschine mit Feinplanier-Ausrüstung  
45 Bpl., 610 mm, 8 Laufrollen  
LGP-Maschine  
45 Bpl., 910 mm, 8 Laufrollen

## Sonstiges

Ablassventile (Motor-/Getriebe-/Hydrauliköl, Kühlmittel)  
Cat Product-Link-Vorrüstung (satellitengestütztes Ortungs- und Datenerfassungssystem)  
Kühlerschutzgitter (schwenkbar)  
Load-Sensing-Arbeitshydraulik (Schild/Aufreißer)  
Motorhaube aus Lochblechen  
Motorraumklappen (Lochbleche)  
Probenzapfventile (Motor-, Getriebe-, Hydrauliköl, Kühlmittel)  
Unterbodenschutzbleche, schwenkbar  
Vorhängeschlösser (Verschlussdeckel und Batteriekasten)  
Werkzeugkasten  
Zugvorrüstung, vorn

# Sonderausrüstung

Die Ausrüstung kann je nach Auslieferungsland unterschiedlich sein. Genaue Informationen erhalten Sie bei Ihrem Cat Händler.

## Bordnetz (24 V)

Cat Wegfahrsperre MSS (Machine Security System)  
Drehstromgenerator, 150 A (bürstenlos)  
HD-Starterbatterien  
Spannungswandler  
Zusatz-Arbeitsscheinwerfer

## Fahrerkabine

Klimaanlage (ROPS-montiert)  
HD-Trittstufen und –Griffstangen

## Dieselmotor und Kraftübertragung

Automatik- oder Umkehrlüfter  
Kühlmittel-Vorwärmer  
Ölablassventile (Wandler/Getriebe)  
Öl-Schnellwechselsystem  
(Motor-/Getriebeöl)  
Sandstrahlschutzgitter  
Turbovorreiniger  
Wasserkühler, grobmaschig  
(für Mülleinsätze)

## Laufwerk

Standard-/XL-Maschinen  
SE 560 mm, NE/SE 610 mm  
XW-Maschinen  
SE 760 mm  
LGP-Maschinen (ohne VPAT-Schild)  
SE 910 mm  
Standard-/XL-Maschinen  
NE/SE 560 mm, NE/SE 610 mm  
XW-Maschinen  
NE/SE 760 mm  
LGP-Maschinen (ohne VPAT-Schild)  
NE 910 mm

NE = Normaleinsatz-Bodenplatten  
SE = Schwereinsatz-Bodenplatten

## Schutzvorrichtungen

Abstreifer, vorn/hinten  
Astabweiser (nicht für Maschinen mit VPAT-Schild)  
Dieselmotorschutz, HD-Version, schallgedämmt/abgedichtet  
HD-Getriebeschutz (am Heck)  
HD-Wasserkühlerschutz, gelocht (Maschinen ohne VPAT-Schild)  
HD-Wasserkühlerschutz, unten  
HD-Wasserkühlerschutz, zweiteilig/schwenkbar (Maschinen mit VPAT-Schild)  
HD-Wasserkühlerschutz, zweiteilig/schwenkbar (Maschinen ohne VPAT-Schild)  
HD-Zugvorrichtungsschutz, vorn  
Heckschutzgitter (Maschinen mit ROPS-montierter Klimaanlage)  
Kraftstofftankschutz  
Leitraddichtringschutz  
Seitenantriebs-Dichtringschutz  
Seitenantriebsschutz  
SystemOne-Kettenführungsplatten, mittig (Standard-, XL-, XW-Maschinen)  
SystemOne-Laufrollenschutz, lang (Standard-, XL-, XW-Maschinen)  
Vorreinigerschutz

## Hydraulik

AccuGrade-Steuerung  
Seilwindenkreis

## Aufreißer

Mehrzahn-Aufreißer  
Reißzähne, gerade/gebogen (max. 3)

## Seilwinde (PACCAR)

Seilrollenblock (3-fach)  
Seilrollenblock (4-fach)  
Seilwinde mit Freilauf und langsamer oder normaler Seilgeschwindigkeit

## Sonstiges

Heckgegengewicht  
Heckgegengewicht, zusätzlich  
Zugvorrichtung, hinten

# Kettendozer D6T

HGHQ5761-2 (09/2008) hr

Änderungen bei Konstruktion und Ausrüstung vorbehalten.  
Abgebildete Maschinen können Sonderausrüstung aufweisen.

© Caterpillar 2007 – Alle Rechte vorbehalten

**CATERPILLAR**<sup>®</sup>