

Hiab XS 855

Moment udźwigu 80 Tm



Hiab XS 855 Podstawowe dane

Dane techniczne	EP-6 HiPro	E-6 HiPro	E-8 HiPro*	E-10 HiPro
Maks. moment udźwigu (kNm)	724	716	700	691
Wysięg - ramiona wysuwane hydraulicznie (m)	16,5	15,3	15,0	24,0
Wysięg - ramiona wysuwane ręcznie (m)	-	-	-	-
Wysięg - z bociankiem (m)	-	25,1	29,2	-
Wysięg / udźwig (m / kg)	3,9 / 18000	4,0 / 18000	3,8 / 18000	3,6 / 18000
	4,7 / 15700	4,4 / 16600	4,6 / 15500	4,8 / 14600
	6,2 / 11700	5,9 / 12100	6,1 / 11300	6,3 / 10600
	8,0 / 8800	7,6 / 9100	7,8 / 8400	8,0 / 7900
	9,9 / 7000	9,3 / 7300	9,5 / 6700	9,7 / 6200
	11,9 / 5700	11,2 / 5900	11,4 / 5300	11,6 / 4950
	14,1 / 4750	13,2 / 4950	13,4 / 4400	13,6 / 4000
	16,3 / 4100	15,1 / 4300	15,3 / 3750	15,5 / 3400
	-	-	17,4 / 3250	17,6 / 2880
	-	-	19,4 / 2900	19,6 / 2540
	-	-	-	21,8 / 2240
	-	-	-	23,8 / 2040
Wysięg / udźwig, z bociankiem (m / kg)	-	18,4 / 2340	22,5 / 1300	-
	-	19,4 / 2200	23,5 / 1240	-
	-	20,7 / 2020	24,8 / 1140	-
	-	21,9 / 1900	26,0 / 1080	-
	-	23,4 / 1760	27,5 / 1000	-
	-	24,9 / 1520	29,0 / 920	-
	-	26,4 / 1280**	30,5 / 760**	-
Kąt obrotu kolumny	∞	∞	∞	∞
Wysokość po złożeniu (mm)	2587	2507	2507	2602
Szerokość po złożeniu (mm)	2500	2500	2500	2505
Wymagana przestrzeń montażowa (mm)	1626	1665	1730	1730
Masa - „standardowy” żuraw bez podpór (kg)	6590	6830	7320	7700
Masa - bocianek (kg)	-	1390	1370	-
Masa - ramię bocianka wysuwane ręcznie (kg)	-	50	50	-
Mocowania do ramy (kg)	130	130	130	130
Masa - belka nóg podporowych o rozstawie 9 m (kg)	1190 - 1360	1190 - 1360	1190 - 1360	1190 - 1360

* Bocianek o podwójnym udźwigu (JDC).

** Z bociankiem + 1 ramię wysuwane ręcznie.

Hiab XS 855 E-10 HiPro

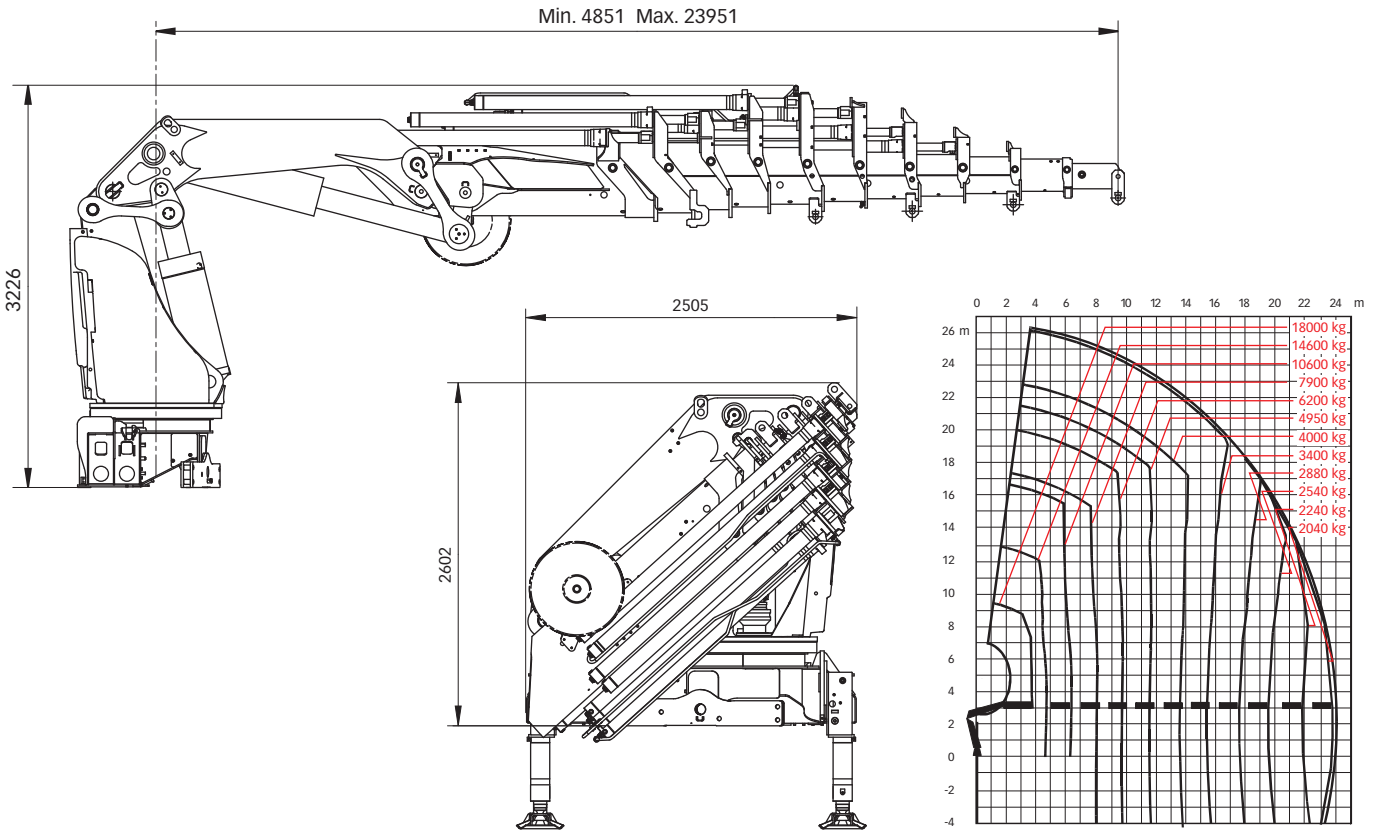

Hiab XS 855 E-8 HiPro bocianek 145X-5 JDC

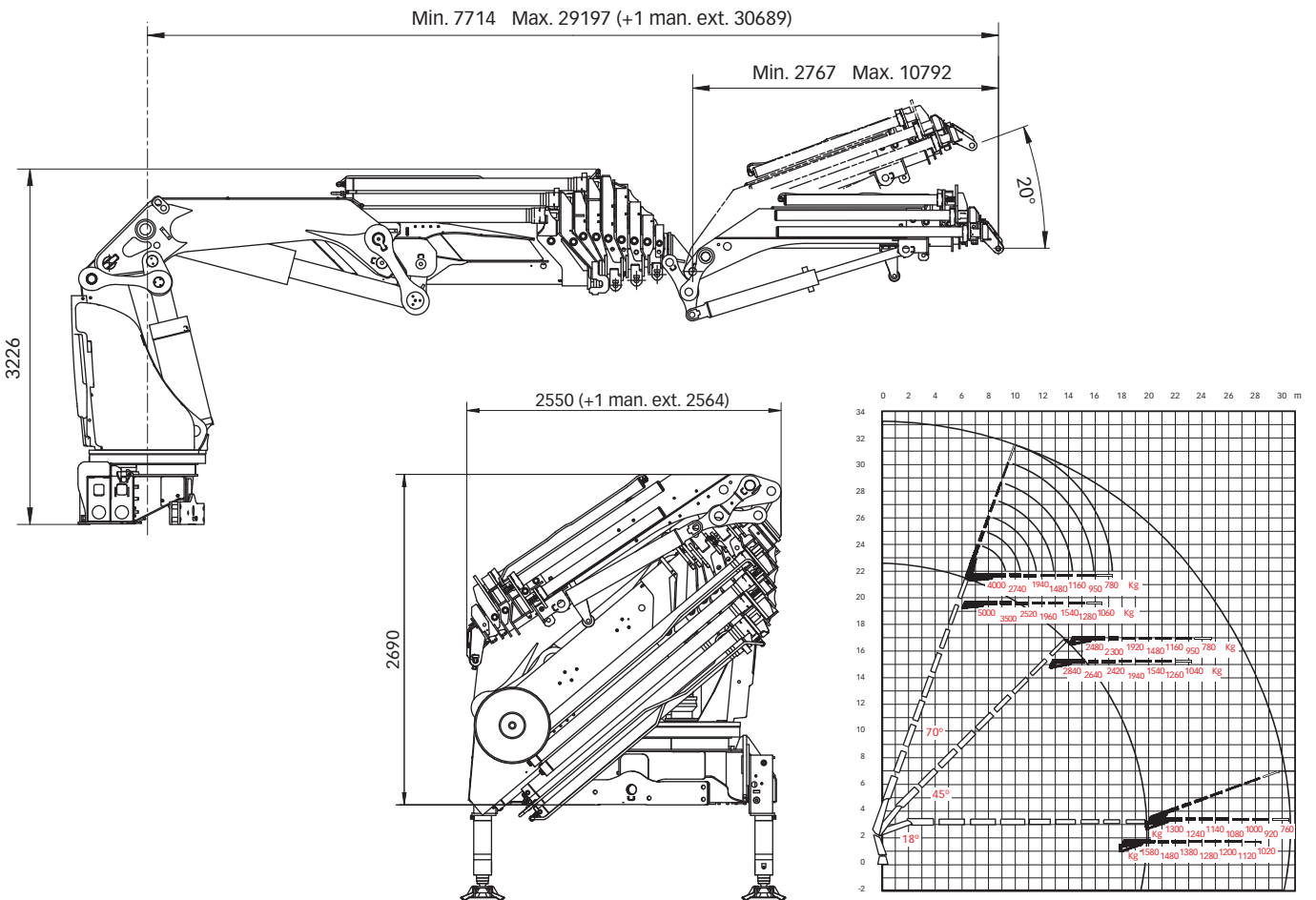

Wyłączenie odpowiedzialności. Żurawie Hiab są budowane i testowane zgodnie z najwyższymi standardami bezpieczeństwa i eksploatacji. Wytrzymałość tego modelu została obliczona zgodnie z normą EN 13001 i zaliczona do klasy S0. Certyfikowany system zapewnienia jakości firmy Cargotec spełnia warunki normy ISO 9001. Niektóre elementy wymieniane w naszych publikacjach mogą stanowić wyposażenie dodatkowe. Pewne zastosowania mogą wymagać urzędowych pozwoleń. Zastrzegamy sobie prawo do zmian specyfikacji technicznych bez uprzedzenia. Żurawie Hiab produkowane dla krajów UE mają oznaczenie CE i spełniają warunki normy europejskiej EN 12999.

Cargotec zwiększa wydajność przepływu ładunków, oferując rozwiązania w zakresie załadunku i rozładunku towarów na lądzie i morzu – gdziekolwiek znajduje się ładunek. Główne marki córki firmy Cargotec w branży obsługi ładunków – Hiab, Kalmar i MacGregor, są globalnymi liderami rynku w swoich dziedzinach. www.cargotec.com

