

Hiab XS 855

Capaciteit 80 tm



Hiab XS 855 Basisgegevens

Technische gegevens	EP-6 HiPro	E-6 HiPro	E-8 HiPro*	E-10 HiPro
Max. Hefvermogen (kNm)	724	716	700	691
Bereik - hydraulische uitschuifdelen (m)	16,5	15,3	15,0	24,0
Bereik - handmatige uitschuifdelen (m)	-	-	-	-
Bereik - jib (m)	-	25,1	29,2	-
Bereik / hefvermogen (m / kg)	3,9 / 18000	4,0 / 18000	3,8 / 18000	3,6 / 18000
	4,7 / 15700	4,4 / 16600	4,6 / 15500	4,8 / 14600
	6,2 / 11700	5,9 / 12100	6,1 / 11300	6,3 / 10600
	8,0 / 8800	7,6 / 9100	7,8 / 8400	8,0 / 7900
	9,9 / 7000	9,3 / 7300	9,5 / 6700	9,7 / 6200
	11,9 / 5700	11,2 / 5900	11,4 / 5300	11,6 / 4950
	14,1 / 4750	13,2 / 4950	13,4 / 4400	13,6 / 4000
	16,3 / 4100	15,1 / 4300	15,3 / 3750	15,5 / 3400
	-	-	17,4 / 3250	17,6 / 2880
	-	-	19,4 / 2900	19,6 / 2540
	-	-	-	21,8 / 2240
	-	-	-	23,8 / 2040
Bereik / hefvermogen, met jib (m / kg)	-	18,4 / 2340	22,5 / 1300	-
	-	19,4 / 2200	23,5 / 1240	-
	-	20,7 / 2020	24,8 / 1140	-
	-	21,9 / 1900	26,0 / 1080	-
	-	23,4 / 1760	27,5 / 1000	-
	-	24,9 / 1520	29,0 / 920	-
	-	26,4 / 1280**	30,5 / 760**	-
Zwenkhoek	∞	∞	∞	∞
Hoogte in opgevouwen stand (mm)	2587	2507	2507	2602
Breedte in opgevouwen stand (mm)	2500	2500	2500	2505
Benodigde ruimte voor installatie (mm)	1626	1665	1730	1730
Gewicht - 'standaard' kraan zonder steunpoten (kg)	6590	6830	7320	7700
Gewicht - jib (kg)	-	1390	1370	-
Gewicht - handmatig uitschuifdeel voor jib (kg)	-	50	50	-
Framebevestigingen (kg)	130	130	130	130
Gewicht - steunpootinstallatie 9 m spreid (kg)	1190 - 1360	1190 - 1360	1190 - 1360	1190 - 1360

*Jib met dubbele capaciteit

**Met jib + 1 handm. Uitschuifdeel

Hiab XS 855 E-10 HiPro

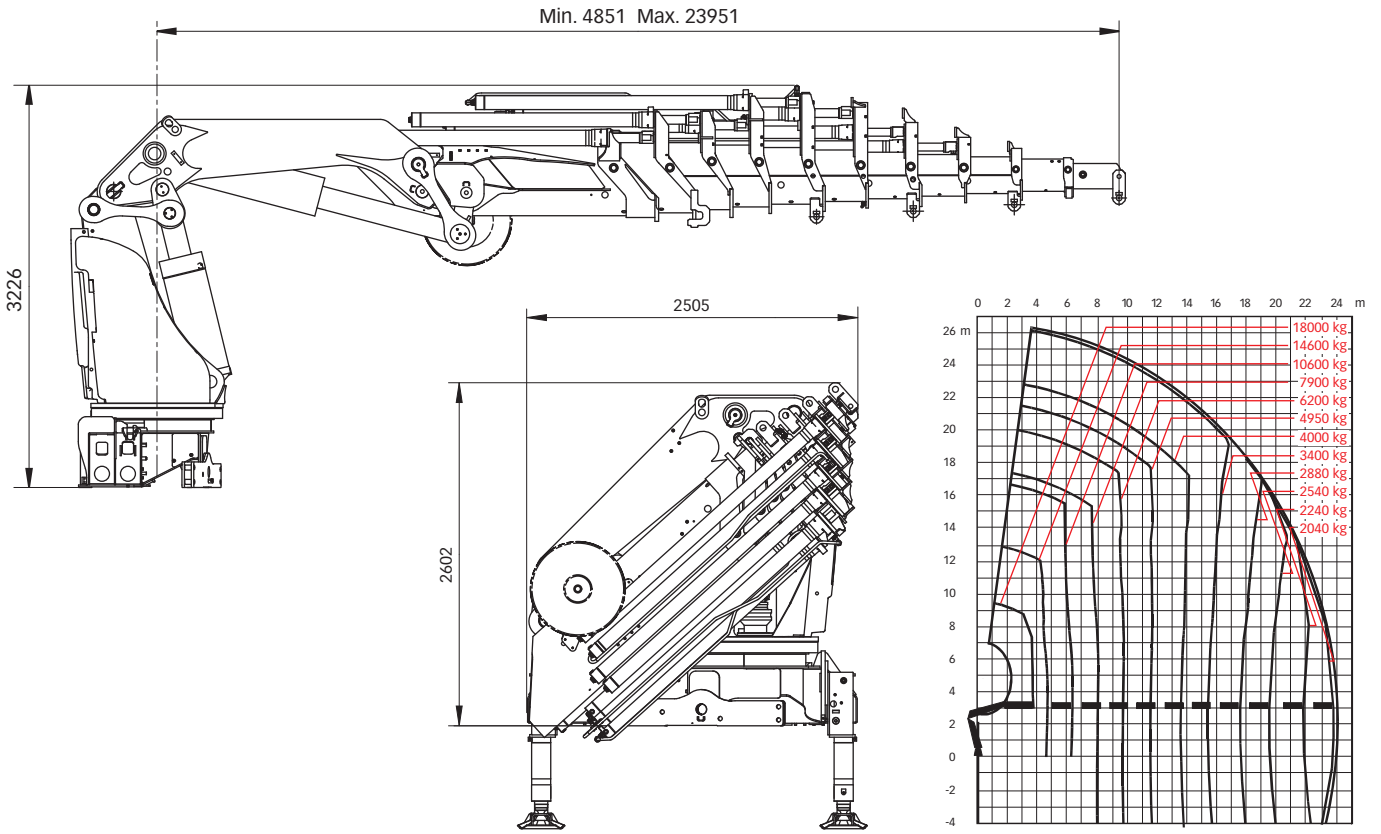

Hiab XS 855 E-8 HiPro jib 145X-5 JDC

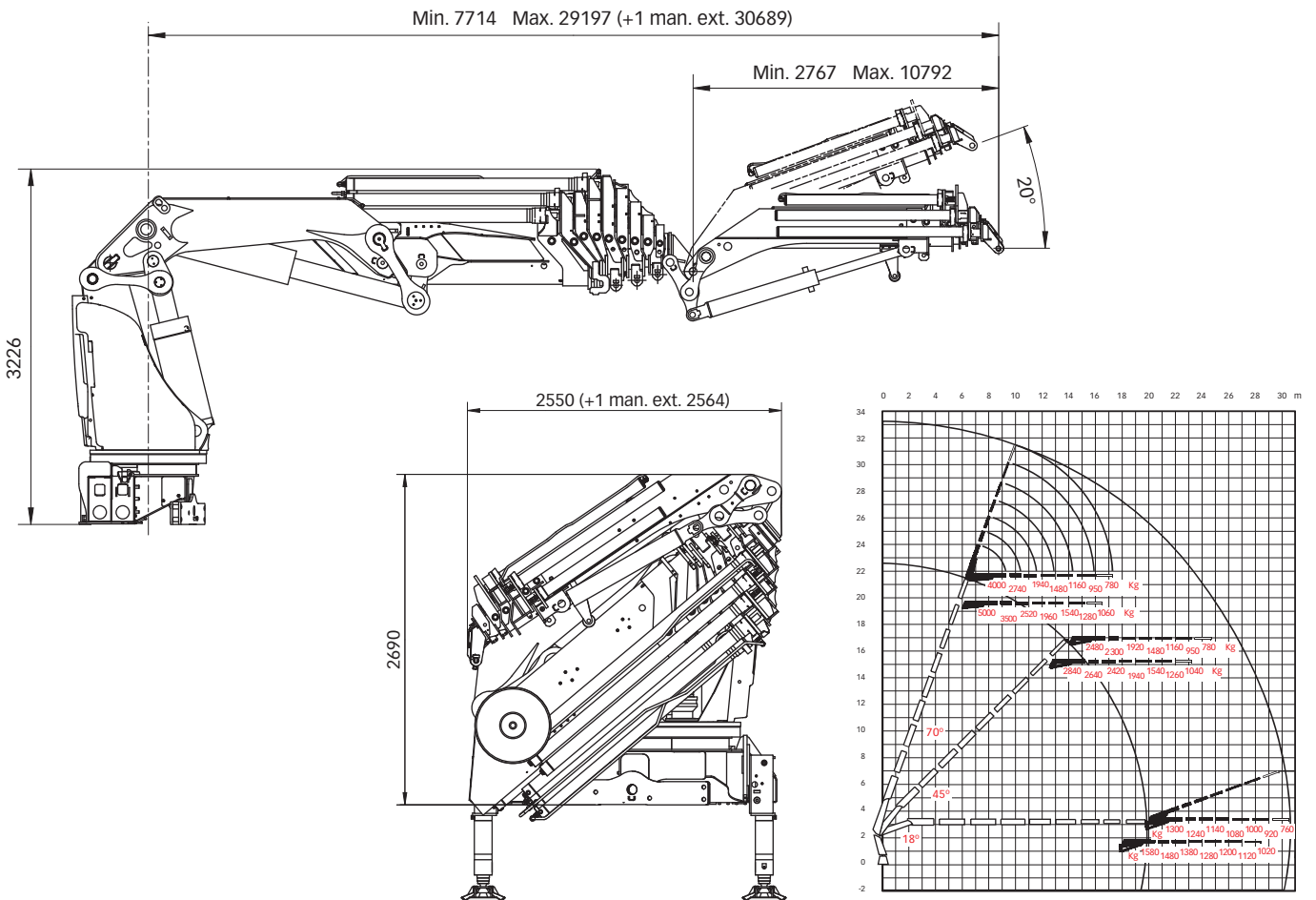

Disclaimer. Alle Hiab-kranen die worden gebouwd, voldoen aan de hoogste standaarden voor veiligheid en levensduur en zijn grondig getest. De sterkte voor dit model is berekend in overeenstemming met EN13001 in vermoeidheidsklasse S0. Het gecertificeerde kwaliteitsborgingssysteem van Cargotec voldoet aan ISO 9001. Sommige producten in onze brochures worden afzonderlijk verkocht. Voor bepaalde toepassingen is mogelijk officiële toestemming vereist. Wij behouden ons het recht voor om technische specificaties zonder voorafgaande kennisgeving te wijzigen. De Hiab-kranen die voor EU-landen worden geproduceerd, beschikken over een CE-certificaat en voldoen aan de Europese norm EN 12999.

Cargotec verbetert de efficiëntie van goederenstromen door het aanbieden van laad- en losoplossingen te land en ter zee waar dan ook ter wereld. De belangrijkste dochtermerken van Cargotec op het gebied van laad- en lossystemen, Hiab, Kalmar en MacGregor, zijn wereldwijd marktleider op hun gebied. www.cargotec.com