













AGROFARM 410 • 420 • 430

| Typenbezeichnung | | 410 | 420 | 430 |
|---------------------------------------|------------------------|--|---|-------------|
| Motor | | | | |
| DEUTZ-Dieselmotor | Typ | TD 2012 L 04 | TCD 2012 L 04 | |
| Bauart | | Wassergekühlter Turbodiesel- motor mit Hochdruckeinspritzung | Wassergekühlter Turbodieselmotor mit Hochdruckeinspritzung und Ladeluftkühlung | |
| Max. Leistung (2000/25 EC)* | kW/PS | 63,5/85 | 73/99 | 80/109 |
| Drehzahl Nennleistung | ¹ /min | 2.300 | | 2.100 |
| Zylinder/Hubraum | Anzahl/cm ³ | 4/4.038 | | |
| Bohrung/Hub | mm | 101/126 | | |
| Drehmomentanstieg | % | 32 | 35 | |
| Max. Drehmoment | Nm | 320 | 380 | 400 |
| Konstant-Drehmomentbereich | ¹ /min | 1.400-1.600 | 1.400-1.700 | 1.400-1.800 |
| Konstant-Leistungsbereich | ¹ /min | 1.800-2.300 | | |
| Motorölwechselintervall | | 500 h oder jährlich** | | |
| Ölfüllung/Tankinhalt | l | 9/160 | | |
| Biodiesel-Einsatz | | uneingeschränkt möglich mit Kraftstoff nach DIN EN 14214 | | |
| Kabine | | | | |
| Bauart | | integriert, schallisoliert, Auspuff seitlich am Holm | | |
| Ausstattung | | Sonnenrollo, getönte Scheiben, Wisch-/Waschanlage vorne und hinten Durchlass für Gerätebetätigung, Arbeitsscheinwerfer vorne und hinten, Innenbeleuchtung, Grammer Komfortsitz mechanisch (luftgefedert a. W.) mit Sicherheitsgurt | | |
| Heizung | | Warmwasserheizung mit Dreistufigebläse | | |
| Klimatisierung | | ausstellbare Front- und Heckscheibe, Belüftungsanlage mit Gebläse, Klimaanlage a. W., aufstellbares Glasdach a. W. | | |
| Anzeige | | blendfreies Info-Display mit digitaler Anzeige für Fahrgeschwindigkeit, Front-/Heckzapf- wellengeschwindigkeit, LS-Stufe, Betriebsstunden, Uhr etc. | | |
| Elektrische Anlage | | | | |
| Spannung | V | 12 | | |
| Batterie | V/Ah/A | 12/180/800 | | |
| Fahrwerk, Bremsen, Lenkung | | | | |
| Differenzialsperre vorne | | 100%, elektro-hydraulische Zuschaltung | | |
| Differenzialsperre hinten | | elektro-hydraulische Zuschaltung | | |
| Allradbedienung | | mechanisch, elektro-hydraulisch a. W. | | |
| Betriebsbremse | | Ölbad-Scheibenbremsanlage an allen 4 Rädern | | |
| Lenksystem | | hydrostatisch mit separater Pumpe (37 l) | | |
| Einschlagwinkel/kleinsten Wenderadius | | 55°/3,50 m | | |
| Anhängerbremse | | kombinierte Ein-/Zweileitungs-Druckluftbremsanlage a. W. | | |
| Arbeitshydraulik | | | | |
| System/Ölhaushalt | | Open Center/gemeinsam mit Getriebe | | |
| Volumenstrom Pumpe | l/min (bar) | 54 (190) | | |
| entnehmbare Ölmenge | l | 20 | | |

* Grundlage für die Zulassung

** halbierte Motorölwechselintervalle bei Betrieb mit Biodiesel

AGROFARM 410 • 420 • 430

| Typenbezeichnung | 410 | 420 | 430 | |
|--|---|--|--|--|
| Kraftheber | | | | |
| Kategorie 3-Punkt-Gestänge Heck | II/Schnellkuppler a. W. | | | |
| Hubkraft hinten kg | 4.300 | 5.100 | 5.300 | |
| Frontkraftheber, Kat. II | integriert mit klappbaren Unterlenkern a. W. | | | |
| Hubkraft Frontkraftheber kg | 1.800 | | | |
| Hydraulische Steuergeräte | | | | |
| Anzahl Steuergeräte | 2/3 a. W. | | | |
| Druckloser Rücklauf | Serie | | | |
| Ausführung | doppeltwirkend mechanisch betätigt | | | |
| Getriebe | | | | |
| Getriebe V/R | 15/15 oder 20/20 Synchroshift oder 40/40 Duospeed | 15/15 oder 20/20 Synchroshift oder 40/40 EcoSpeed a. W. | | |
| Kupplungsbetätigung | mechanisch, elektro-hydraulisch über Fußpedal und Schalter im Ganghebel a. W. | | | |
| Wendeschtaltung | mechanisch mit eigenem Schalthebel auf der linken Seite, einstellbares, elektro-hydraulisches Powershuttle am Lenkrad a. W. | | | |
| Geschwindigkeiten Synchroshiftgetriebe 20/20 mit 480/70 R34 Bereifung, beispielhaft für Agrofarm 410 | | | | |
| | S  |  |  |  |
| 1 | 0,402 | 1,132 | 3,605 | 10,915 |
| 2 | 0,596 | 1,677 | 5,341 | 16,171 |
| 3 | 0,793 | 2,231 | 7,106 | 21,515 |
| 4 | 1,047 | 2,943 | 9,374 | 28,361 |
| 5 | 1,389 | 3,907 | 12,442 | 40,000 |
| Geschwindigkeiten Duospeed-Lastschaltgetriebe 40/40 mit 480/70 R34 Bereifung, beispielhaft für Agrofarm 420 | | | | |
| | S  (low/high) |  (low/high) |  (low/high) |  (low/high) |
| 1 | 0,464/0,542 | 1,579/1,842 | 3,410/3,978 | 10,152/11,844 |
| 2 | 0,625/0,729 | 2,123/2,477 | 4,586/5,351 | 13,655/15,931 |
| 3 | 0,831/0,970 | 2,825/3,296 | 6,102/7,119 | 18,167/21,196 |
| 4 | 1,183/1,381 | 4,023/4,694 | 8,689/10,138 | 25,872/30,185 |
| 5 | 1,596/1,862 | 5,425/6,330 | 11,717/13,671 | 34,888/40,703 |
| Geschwindigkeiten EcoSpeed-Lastschaltgetriebe 40/40 mit 480/70 R38 Bereifung, beispielhaft für Agrofarm 430 | | | | |
| | S  (low/high) |  (low/high) |  (low/high) |  (low/high) |
| 1 | 0,542/0,632 | 1,842/2,149 | 3,978/4,641 | 11,844/13,819 |
| 2 | 0,729/0,850 | 2,477/2,890 | 5,351/6,243 | 15,931/18,587 |
| 3 | 0,970/1,131 | 3,296/3,846 | 7,119/8,306 | 21,196/24,729 |
| 4 | 1,381/1,611 | 4,694/5,477 | 10,138/11,828 | 30,185/35,217 |
| 5 | 1,862/2,172 | 6,330/7,385 | 13,671/15,950 | 40,703/47,490* |
| Frontzapfwelle | | | | |
| Betätigung | elektro-hydraulische Schaltung | | | |
| Drehzahl 1/min | 1.000 | | | |
| Drehrichtung | rechts in Fahrtrichtung | | | |
| Heckzapfwelle | | | | |
| Betätigung | elektro-hydraulisch, in der Kabine und auf beiden Heckkotflügeln | | | |
| Wegzapfwelle | a. W. mit eigenem Zapfwellenstummel | | | |
| Zapfwellengeschwindigkeiten | 540/540E/1.000/1.000E | | | |
| Motordrehzahl 540/540E/1.000/1.000E 1/min | 2.080/1.630/2.280/1.780 | | | |

* Begrenzt auf 40 km/h

AGROFARM 410 • 420 • 430

a Radstand
b Länge
c Höhe über Kabine

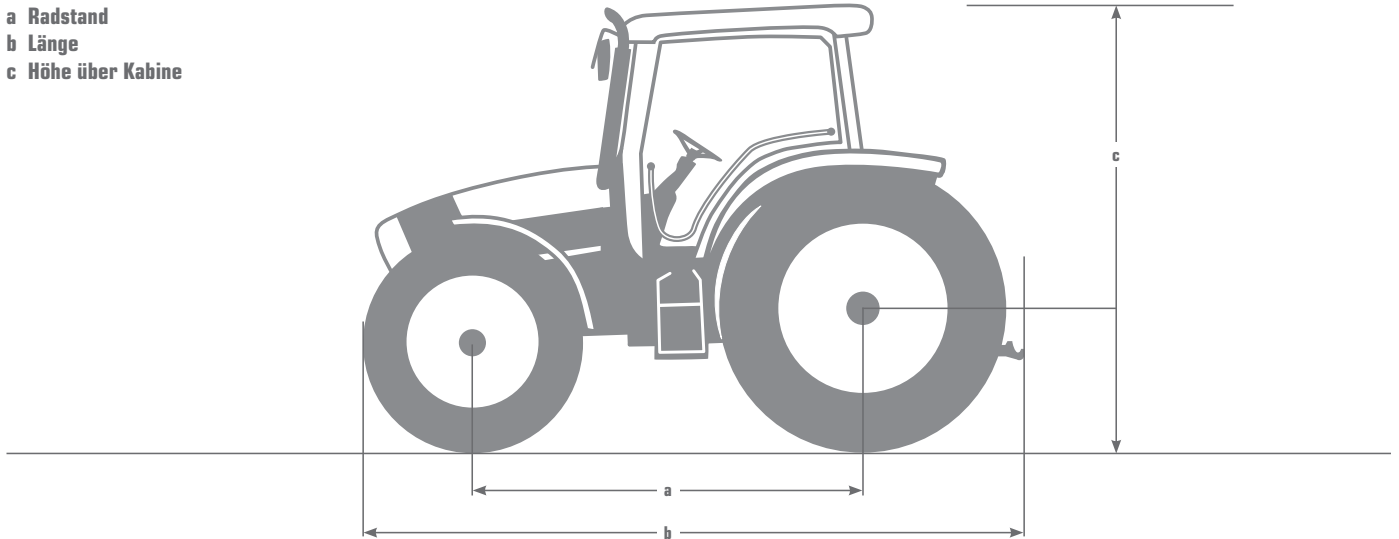

| Typenbezeichnung | 410 | 420 | 430 |
|---|---|-------|-------------|
| Maße in mm | | | |
| a Radstand | 2.310 | | 2.340 |
| b Länge mit/ohne Unterlenker | 4.060/3.850 | | 4.160/3.950 |
| c Gesamthöhe ohne/mit Klimaanlage* | 2.560/2.730 | | 2.638/2.808 |
| Spurweiten | Verstellfelgen, Spurweiten je nach Bereifung von 1.500 bis 2.100 mm möglich | | |
| Minimale Breite | 1.957 mm bei Bereifung 340/85 R 38 | | |
| Bodenfreiheit (bei Serienbereifung) | 500 | | 500 |
| Gewichte in kg (40 km/h, Kabine) | | | |
| Leergewicht** | | | |
| vorne | 1.610 | 1.620 | 1.650 |
| hinten | 2.060 | 2.390 | 2.450 |
| gesamt | 3.670 | 4.010 | 4.100 |
| Zul. Gewichte | | | |
| max. Achslast vorne | 2.800 | | 3.000 |
| max. Achslast hinten | 3.300 | | 4.800 |
| Zul. Gesamtgewicht | 6.100 | | 7.200 |

* Für Standarddach, abhängig von der Hinterradbereifung

** Mit Ballasträger ohne Ballastgewichte, ohne Frontkraftheber mit Kabine und Fahrer (75 kg) und vollem Kraftstofftank

AGROFARM 410 • 420 • 430

| Typenbezeichnung | 410 | | 420 | | 430 | |
|------------------|--------------------|--------------------|--------------------|--------------------|--------------------|--------------------|
| | vorne | hinten | vorne | hinten | vorne | hinten |
| Option | 320/85 R 24 | 420/85 R 30 | – | – | – | – |
| Option | 360/70 R 24 | 480/70 R 30 | – | – | – | – |
| Option | 320/85 R 28 | 340/85 R 38 | 320/85 R 28 | 340/85 R 38 | 320/85 R 28 | 340/85 R 38 |
| Option | 480/65 R 24 | 540/65 R 34 | 480/65 R 24 | 540/65 R 34 | 480/65 R 24 | 540/65 R 34 |
| Standard | 420/70 R 24 | 480/70 R 34 | 420/70 R 24 | 480/70 R 34 | 420/70 R 24 | 480/70 R 34 |
| Option | 380/85 R 24 | 420/85 R 34 | 380/85 R 24 | 420/85 R 34 | 380/85 R 24 | 420/85 R 34 |
| Option | – | – | 480/70 R 24 | 520/70 R 34 | 480/70 R 24 | 520/70 R 34 |
| Option | – | – | 420/85 R 24 | 460/85 R 34 | 420/85 R 24 | 460/85 R 34 |
| Option | – | – | 340/85 R 28 | 420/85 R 38 | 340/85 R 28 | 420/85 R 38 |
| Option | – | – | 440/65 R 28 | 540/65 R 38 | 440/65 R 28 | 540/65 R 38 |
| Option | – | – | 380/70 R 28 | 480/70 R 38 | 380/70 R 28 | 480/70 R 38 |

www.fric-boom.de SDFL201-323 Leo 1108

Lieferbare Standard-Reifenkombinationen sind den aktuellen gültigen Preislisten zu entnehmen.

Dieses Druckerzeugnis ist für den internationalen Gebrauch bestimmt. Die hierin enthaltenen Abbildungen können sowohl Sonderausstattung als auch nicht vollständige Serienausstattung zeigen. Die Verfügbarkeit einiger abgebildeter Modelle, Serien- und Sonderausstattungen können von Land zu Land variieren. Ob die in diesem Prospekt abgebildeten Ausrüstungen zum Serienlieferumfang oder zum Sonderzubehör gehören, bestimmt ausschließlich die Preisliste des Händlers. Ebenso können die abgebildeten Anbaugeräte und Sonderausstattungen nicht immer den jeweils gültigen gesetzlichen Vorschriften entsprechen. Diese Prüfung obliegt – nach Beratung durch den Händler – dem Kunden unter Berücksichtigung der Betriebsanleitung. Sämtliche Angaben und Abbildungen dieses Prospektes erfolgen ohne Gewähr; Irrtum vorbehalten. Sämtliche Angaben dieses Prospektes sind insoweit unverbindlich, als sich Änderungen aus technischen und kaufmännischen Gründen sowie den gesetzlichen Vorschriften ergeben können. Ansprüche irgendeiner Art können hieraus nicht abgeleitet werden. SAME DEUTZ-FAHR DEUTSCHLAND GmbH behält sich das Recht vor, jederzeit und ohne vorherige Ankündigung Änderungen an Design und technischer Ausführung sowie der Zusammenstellung der Serienausstattung vorzunehmen. Bestellnummer: 474-01-01



SAME DEUTZ-FAHR DEUTSCHLAND GmbH, D-89415 Lauingen, www.deutz-fahr.de
 SAME DEUTZ-FAHR Schweiz AG, CH-9536 Schwarzenbach, www.samedeutz-fahr.ch
 DEUTZ-FAHR Austria Gesellschaft m.b.H., A-2320 Schwechat, www.deutz-fahr.at



VERNUNFT FÜHRT WEITER.