

ABS SCHLAMM-TAUCHMOTORPUMPE JS 15

DE 50 Hz

Spezifikation

Elektrische, transportable Freistromrad-Schlammpumpe mit Einzelmantel.
Schutzart IP 68. Isolationsklasse F.
Tauchtiefe max. 20 m.
Pumpengehäuse mit Einlaß 45 x 40 mm.

JS 15 D -114 3-Phasen

JS 15 D/DKS* -126 3-Phasen

*Optionen: Angebauter Schwimmerschalter, nicht für 500V

Elektromotor

Dreiphasen Kurzschlussläufer-Asynchronmotor, 50 Hz.
Nennleistung P_2 : 1,3 kW
Drehzahl: 2850 U/min

Spannung, V	230	400	500
Nennstrom, A	4.5	2.6	2.1

Motorkabel

20 m HO7RN-F 4 x 1,5 mm²

Motorschutz

Eingebauter Motorschutz mit einem Thermoschalter in jeder Ständerwicklung (3-Phasen auch mit Schaltschutz).

Wellendichtung

Doppelte Gleitringdichtung im Ölbad.
Primärdichtung: Siliziumkarbid gegen Siliziumkarbid
Sekundärdichtung: Siliziumkarbid gegen Siliziumkarbid

Lager

Oberes Lager: Einreihiges Rillenkugellager
Unteres Lager: Einreihiges Rillenkugellager

Druckanschluß

DN 50, 65, 76 mm Schlauchanschluß
G 2", 2 1/2", 3" (standard)

Gewicht (ohne Kabel)

18 kg

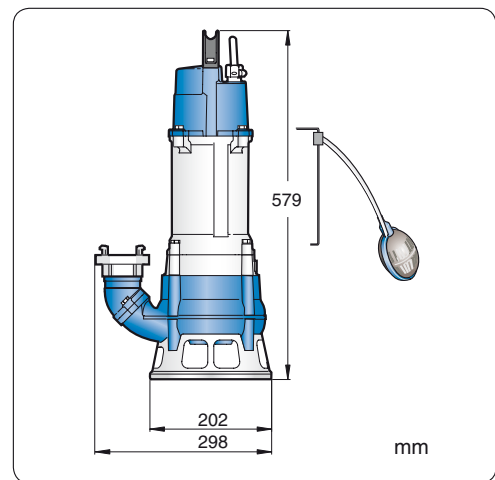
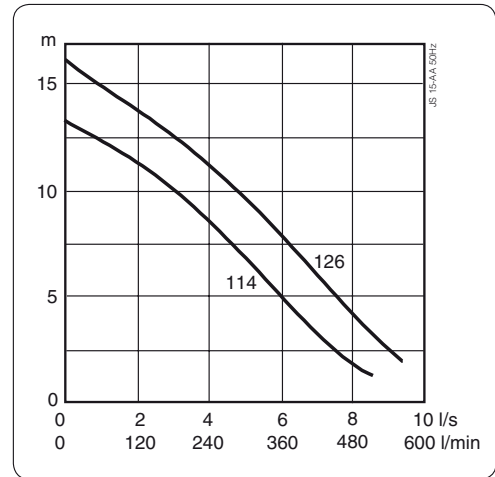

Optionen und Zubehör

Pegelsteuerung.
Zusätzlicher Korrosionsschutzanstrich.
Zinkanoden.
Storzkupplung.

Werkstoffe		EN	ASTM
Motorgehäuse	Aluminium	EN 1706: AC-43100	ASTM AlSi10mg
Schrauben und Muttern	Edelstahl	10088:X5CrNi18-10 (1.4301)	AISI 304
Rotorwelle	Edelstahl	10088:X20Cr13 (1.4021)	AISI 420
Pumpengehäuse und Laufrad	Kugelgraphitguß	1563:ENGJS-HB150	ASTMA A 563-80: 60-40-18