

KOMPAKT



4065 Kompakt | 4075 Kompakt | 4085 Kompakt | 4095 Kompakt

STEYR

STERK DOOR INNOVATIE



- Efficiënte, zuinige en milieuvriendelijke 4 cilinders
- Een veelzijdige en breed inzetbare serie
- Compacte trekkers met volwassen technologie
- Nieuw STEYR-cabineontwerp
- Uitstekend zicht
- Indrukwekkende wendbaarheid
- 3 toerige, rijafhankelijke aftakas
- Krachtige, elektronisch bediende hefinrichting
- Fronthef- en aftakas verkrijgbaar in verschillende uitvoeringen



“Volwassen tractor”-technologie in een Kompakt ontwerp.

De nieuwe STEYR Kompakt is meteen na aankomst op uw bedrijf klaar voor tal van taken. De STEYR Kompakt is een volledig nieuw concept dat de allernieuwste volwassen technologie combineert met decennia ervaring in het bouwen van compacte, veelzijdige tractoren. Veel eigenschappen van de Kompakt zijn al bekend bij de chauffeurs van de veel grotere STEYR-tractoren: krachtige viercilinders, transmissies met Powershift en Powershuttle, luxe cabines, uitstekend zicht en gebruiksvriendelijke, goed geplaatste bedieningen.

Ondanks zijn compacte afmetingen en mooie lijnen beschikt de STEYR Kompakt over een enorm koppel en indrukwekkend hefvermogen, perfect beheersbaar vanuit de cabine dankzij moderne technologie.

Kompakt; efficiënt in grasland. Met een uitstekend zicht naar voren en een keuze uit 3 achteraftakastoerentallen, is de STEYR Kompakt ideaal voor front- en achtermaaiercombinaties, of om gelijktijdig met een frontmaaier en een opraapwagen achter te werken. De werktuigen kunnen bij iedere willekeurige opdracht zo ingesteld worden dat u altijd met optimale snelheid werkt en een maximale productiviteit kunt halen.

Kompakt; uw hulp op en rond het erf. De vrije toegang tot de cabine via breed opengaande cabinedeuren aan beide kanten garandeert een moeiteloze instap. Dit is de ideale tractor voor alle werkzaamheden op en om uw erf! Met een vrij zicht rondom en een indrukwekkende wendbaarheid heeft u genoeg aan de kleinste ruimte. Het aankoppelen van werktuigen is zeer eenvoudig. U kunt de hydraulische koppelingen met één hand aansluiten en de hefinrichting kan extern worden bestuurd via de spatbordbediening. Op uw STEYR Kompakt kunt u altijd rekenen.

Kompakt; verrassend veelzijdig. Met zijn fraaie uiterlijk en uitstekende gewichts/vermogensverhouding is uw STEYR Kompakt een trots bezit. Deze veelzijdige allrounder kan alle taken aan, of het nu melkvee-bedrijven, rijgewasteelten of bermonderhoud bij gemeentelijke onderhoudsdiensten zijn. Deze STEYR Kompakt zit boordevol interessante producteigenschappen. “Volwassen tractor”-technologie in een compact ontwerp.

2 - 3	Inleiding
4 - 5	Transmissietechnologie
6 - 7	Motor
8 - 9	Aftakasmanagement
10 - 11	Rijcomfort
12 - 13	Hydraulisch systeem
14 - 15	Tractie en wendbaarheid
16 - 17	Onderhoud en service
18 - 19	Technische gegevens
20	Sterk door innovatie





De Powershuttle-hendel bevindt zich handig achter het stuurwiel.



Bij modellen met SynchroShift™ bevindt de omkeerhendel zich aan de linkerkant van de bestuurdersstoel.

- Opties:
- STEYR SynchroShift™
- STEYR Power-2

- Optie: kruipversnellingen
- Robuuste koppeling
- Maximumsnelheid 40 km/u

- Powershuttle voor indrukwekkende wendbaarheid
- Powershift voor moeiteloos schakelen onder belasting

Een traditie van uitmuntende engineering.

De ruime transmissie-keuze van de STEYR Kompakt-serie stelt landbouwers, loonwerkers en gemeentelijke onderhoudsdiensten in staat om een tractor naar wens samen te stellen, zodat hij tal van verschillende karweien aankan. Welke uitvoering u ook kiest, met STEYR kunt u ervan op aan dat u moeiteloos kunt schakelen zonder het maximale vermogen te verliezen. Werken met een STEYR Kompakt betekent de ontdekking van de allernieuwste “volwassen tractor”-technologie, die kan bogen op een 50-jarige traditie van uitmuntende Oostenrijkse engineering.

Breed transmissiegamma. Het standaardmodel van de STEYR Kompakt heeft een SynchroShift™-transmissie met 4 versnellingen in elk bereik en een gesynchroniseerde omkeerinrichting. De transmissie kan ook voorzien worden van een 2 traps-Powershift en een kruipversnellingsbak, waardoor er in totaal 44 vooruitversnellingen beschikbaar zijn. De maximale snelheid van alle versies is 40 km/u (afhankelijk van de lokale wetgeving voor wegtransport).

Powershuttle; moeiteloos wisselen van rijrichting. Met een hendel links onder het stuurwiel kunt u van rijrichting veranderen zonder de koppeling in te trappen en zonder het stuurwiel los te laten. De Powershuttle kan zelfs nog voor de tractor volledig stilstaat geactiveerd worden, waardoor de Kompakt qua bediening een indrukwekkende voorsprong heeft.

STEYR Power-2; moeiteloos schakelen bij een continu vermogen. Dat kan met de STEYR Kompakt Multicontroller. In de Kompakt commandeert de Multicontroller de frontheft (optie) en de Powershift zonder de koppeling te gebruiken. Dit resulteert in eenvoudig schakelen bij constant vermogen, tractie en prestaties blijven dus altijd behouden.

De Kompakt heeft een volwassen transmissie, hierdoor komen de technische eigenschappen van de Kompakt goed tot hun recht. Professionals willen een technisch volwassen trekker en STEYR kan u dit allemaal leveren –zelfs in deze compacte tractor. De transmissie van de Kompakt bespaart tijd bij werkzaamheden waarbij hoge eisen aan wendbaarheid, snel werken en constant vermogen gesteld worden.



‘STEYR Kompakt’-tractoren zijn verkrijgbaar met SynchroShift™- of Powershift-transmissies. De overlap van de versnellingen garandeert een minimaal aantal schakelingen.



Bij modellen met Powershift zijn de ‘STEYR Power-2’-functies geïntegreerd in de STEYR Kompakt Multicontroller aan de rechterzijde van de bestuurdersstoel.



De recentste 4-cilindermotoren.



Geavanceerde verbrandingstechnologie voor een grote efficiëntie en lage uitlaatemissies.

- 4-cilindermotoren van 3,2 liter met een vermogen van 65 of 78 pk
- 4-cilindermotoren van 4,5 liter met een vermogen van 86 of 97 pk
- Alle STEYR Kompakt-modellen hebben een uitlaat op de A-stijl

- Schonere uitlaatemissies
- Milieuvriendelijk
- Lager brandstofverbruik
- Minder motorlawaai zowel binnen als buiten de cabine

- Grote brandstoftanks van 88 liter in de viercilindermodellen van 86 of 97 pk
- Indrukwekkende gewichts/vermogensverhouding

De motor die meer presteert.

STEYR Kompakt-tractoren zijn uitgerust met efficiënte, goed presterende motoren en garanderen het vermogen dat professionals inmiddels verwachten van STEYR-tractoren.

De motor geeft een rustig en vertrouwd gevoel dat gewaardeerd wordt door de bedrijven die voor STEYR Kompakt kozen. Deze tractoren werden ontworpen om ladingen berg op, berg af te transporteren, om met werktuigen voor en achter te werken op het veld, op dijken of voor grondwerk.

Een nieuwe generatie krachtige motoren. De STEYR Kompakt 4-cilindermotoren met intercooler en directe brandstofinjectie en een vermogen van 65, 78, 86 of 97 pk, leveren uitstekende prestaties bij een laag brandstofverbruik.

Alle motoren hebben een turbo voor extra koppel en reactievermogen, zodat de Kompakt met gemak zware grondbewerking of transportwerk aankan, zelfs op heuvelachtig terrein.

Stiller en schoner. Zelfs omstanders zullen het voordeel opmerken van deze schone en milieuvriendelijke motoren, vooral wanneer er in schuren en omheinde ruimtes wordt gewerkt. Dankzij de stille en optimale verbranding van de Kompakt-motor kan personeel in het veld, de boomgaard of wijngaard blijven werken.

Met een Kompakt verzet u meer werk; door de grote koppelreserve kunnen de front- en achteraftakas gelijktijdig worden gebruikt zonder verlies van tractie. Hierdoor kan de STEYR Kompakt twee maaiers tegelijkertijd aandrijven. De Kompakt werd ontworpen voor de Oostenrijkse melkveehouder en is daardoor zeker de ideale tractor voor intensieve bedrijven zonder beweiding, voor bijv. frontmaaier, een opraapwagen, of om uw dagelijkse portie veevoeder in één gang naar binnen te brengen. Met een Kompakt kiest u voor efficiënt werken.

Makkelijk starten in elk seizoen. De STEYR Kompakt is uitgerust met een krachtige accu voor een betrouwbare start in extreme weersomstandigheden. Een koudstartelement is ook verkrijgbaar om de verbrandingslucht die stroomopwaarts van de motor beweegt, voor te verwarmen voor een nog efficiëntere start. Waar u zich ook bevindt of hoe de omstandigheden buiten ook zijn, uw STEYR Kompakt is uitgerust om onmiddellijk in actie te komen.

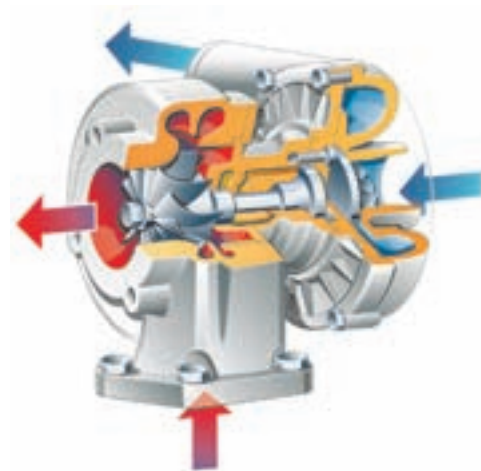

Geavanceerde turbotechnologie.

Alle Kompakt-modellen hebben een turbo en intercooler om bij alle werksnelheden een ongelooflijk hoog koppel en efficiëntie te leveren. Dit vermogen op maat vertaalt zich in een soepel karakter tijdens zwaar werk en in indrukwekkende prestaties op hellingen.



Tegelijkertijd werken met de aftakas voor en achter – geen probleem voor de Kompakt.

De hendel om het aftakastoerental in te stellen, bevindt zich aan de linkerkant van de bestuurdersstoel.

- Aftakas verkrijgbaar met maximaal 3 toerentallen
- Twee keuzes: 430/540/540E tpm of 540/540E/1000 tpm

- Rijafhankelijke aftakas
- Aftakasbediening en toerentalschakelaar in de cabine
- Eenvoudig om te schakelen tussen een 6- en 21-spline as

- Autonome aftakasaandrijflijn met afzonderlijke koppeling
- Frontaftakas met bediening in de cabine verkrijgbaar

Een hoog aftakasvermogen voor maximale veelzijdigheid en bedieningsgemak.

De STEYR Kompakt is verkrijgbaar met maximaal drie aftakstoerentallen in twee bereiken: 540/540E/1000 en 430/540/540E. Alle versies zijn verkrijgbaar met rijafhankelijke aftakas en 3 in de cabine te schakelen bereiken.

Kompakttractoren werden ontworpen om elke dag ingezet te worden voor alle werkzaamheden. Met uw Kompakt wisselt u snel van werktuig en kunt u eenvoudig en snel van bewerking wisselen.

Directe aftakasaandrijflijn voor maximaal vermogen.

De aftakasaandrijving komt tot stand door een enkele, ononderbroken aandrijflijn via een koppeling aan het motorvliegwiel. Met uw Kompakt haalt u dus een hoog rendement op de aftakas.

Aftakas met drie toerentallen voor maximale inzetbaarheid. Met een STEYR Kompakt zijn de bestuurders klaar voor alle werkzaamheden. Met zijn drie aftakstoerentallen en bekrachtigde bediening is de Kompakt in staat om verschillende verrassend zware karweien aan te kunnen, terwijl zijn wendbaarheid en veelzijdigheid behouden blijven.

Rijafhankelijke aftakas of rechtstreeks van het motortoerental voor maximale flexibiliteit. Een "T"-hendel aan de linkerkant van de bestuurdersstoel bepaalt of de aftakas gesynchroniseerd wordt met de wielsnelheid van de tractor of het motortoerental. U kunt nu dus uw landbouwspruit of rijenzaaimachine efficiënt aandrijven. De Kompakt, die standaard uitgerust is met "volwassen tractor"-technologie, kan in een enkele werkgang verschillende gecombineerde taken aan.

Frontaftakas voor ultieme productiviteit.

De frontaftakas is ingebouwd in de voorasboks, zodat werktuigen dicht tegen de voorzijde van de tractor kunnen worden bevestigd en er een gunstig zwaartepunt ontstaat. De fronthefinrichting wordt op het chassis of de vooras gemonteerd.

Een uitstekende gewichts/vermogensverhouding maakt de STEYR Kompakt ideaal voor het binnenhalen van de dagelijkse porties veevoer, bijvoorbeeld met een frontmaaier en een opraapwagen achter.



Soepele frontaftakasbediening voor een ruim gamma van werktuigen.

Met een STEYR Kompakt is het bedienen van frontgedragen werktuigen nu kinderspel. De frontaftakas wordt ingeschakeld door de gele hendel die zich net onder het dashboard bevindt. De bediening is servobekrachtigd en garandeert een gelijkmatige start van zware werktuigen.



Het verlichtingspakket van STEYR maakt de Kompakt geschikt voor lange werkdagen.



De voorruit gaat ver open - frisse lucht en geen verblindend licht.



- Ruime STEYR comfort cabine
- Volledig verstelbare bestuurdersstoel met lendesteun
- Cabine op silent blocs beperkt het lawaai en de trillingen tot een minimum

- Efficiënt verwarmings- en airconditioningsysteem
- Brede voorruit en uitstekend panoramisch zicht
- Op de A-stijl gemonteerde uitlaat
- Aflopende motorkap

- Dakluik
- Krachtige verlichting
- STEYR Kompakt Multicontroller om de hefinrichting en Powershift te bedienen
- Dashboard met onmiddellijke informatie

De cabine spreekt voor zich: dit is onmiskenbaar een STEYR.

STEYR laat niets aan het toeval over. Zelfs de meest ervaren bestuurder zal bevestigen dat STEYR met de Kompakt echt aan alles heeft gedacht. Een blik op het interieur van de cabine bevestigt dat deze tractor is uitgerust met de meest geavanceerde techniek en comfort van dit moment.

Het zeer lage geluidsniveau en de luxe cabine op Silent Blocs dragen bij tot het welzijn van de bestuurder en helpen hem om zelfs in voortdurend wisselende omstandigheden alert te blijven.

STEYR-luxecabine met intelligente ergonomie. De gestroomlijnde vormgeving van de cabine wordt voortgezet in het warme interieur. Zodra u plaatsneemt in de ruime cabine, voelt u meteen dat u volledige controle hebt. De Kompakt-cabine is uiterst ruim en biedt de bestuurder een uitstekend panoramisch zicht. De bediening in de Kompakt komt overeen met die van de grotere modellen, waarbij belangrijke functies zoals de Powershift en de hefinrichting elektronisch worden bediend via de unieke STEYR Kompakt Multicontroller, die ergonomisch aan de rechterzijde van de bestuurdersstoel is geplaatst. De Powershuttle-hendel is op de stuurkolom geplaatst.

Het bedienings- en commandocentrum van de Kompakt. Omdat u altijd een volledig overzicht hebt, kunt u veilig en efficiënt reageren in elke situatie. U mag van de Kompakt verwachten dat hij zich even vlot beweegt op de weg als op en rond het erf. Met een optimaal zicht rondom op de voor- en achterzijde en een uitgebreid verlichtingspakket, beschikt u over de basis om veilig te werken. De nieuwe Kompakt-tractormonitor heeft een gemakkelijk afleesbaar digitaal display voor de rijsnelheid, het motortoerental en het aftakstoerental, zodat u altijd perfect op de hoogte bent.

Verbeterde werkplek. De Kompakt werd ontworpen voor alle denkbare omstandigheden en dat geldt ook voor de cabine. Silent Blocs en geluidsisolatie beschermen de bestuurder tegen trillingen en lawaai. De luxueuze bestuurdersstoel en de verstelbare stuurkolom zorgen ervoor dat de bestuurder altijd een correcte zitpositie behoudt. De cabine is standaard voorzien van airconditioning en overdruk om ongehinderd in stoffige omgevingen te werken.



Gebruiksvriendelijke STEYR Kompakt Multicontroller.

De Kompakt Multicontroller is ergonomisch geplaatst aan de rechterzijde van de bestuurdersstoel en kan voorzien zijn van een dubbel stel bedieningen. Met de voorste twee schakelt u de Powershift, terwijl u met de achterste twee de fronthef bedient (optie).



Geavanceerde Kompakt-tractormonitor.

Het makkelijk afleesbare digitale display en de gebruikelijke indicatoren en schakelaars zijn slim in het instrumentenpaneel geïntegreerd, de bestuurder ziet in een oogwenk wat er gebeurt.



Werktuigen aankoppelen is zeer eenvoudig, zodat de chauffeur zich alleen kan redden.



Vooraf ingestelde trekkracht- en positiebedieningen voor zowel de front-(optie) als de hef achter zijn op de rechterconsole geplaatst.



Zelfs in versies met mechanische trekkrachtregeling zakt de hef tot de vooraf ingestelde positie. Instelbaar met de schakelaar voor omhoog/omlaag.

- Mechanische of elektronische hef (MHR of EHR)
- Hefhoogtebegrenzing en regeling van de daalsnelheid
- Groot maximaal hefvermogen tot 2900 kg

- Standaard hydraulische pomp met opbrengst van 48 l/min (64 l/min verkrijgbaar)
- Tot 4 hydraulische aansluitingen achteraan
- Fronthef verkrijgbaar met extra

- hydraulische aansluitingen voor eersteklas productiviteit
- 2 centraal gemonteerde koppelingen als optie
- Frontgewichten verkrijgbaar tot 300 kg

Tevreden werken met uw Kompakt.

Kompakttractoren voor professionals zijn uitgerust voor lange dagen onder alle omstandigheden, voor zwaar werk. Chauffeurs kunnen zelfstandig de werktuigen aan- en afkoppelen. Het hydraulieksysteem van de Kompakt levert al het vermogen en volledige controle.

De Kompakt is uw veelzijdige tractor voor allerlei verschillende werkzaamheden, die moeiteloos worden uitgevoerd.

Hoog vermogen en snelle reactie. Kompakttractoren hebben aan de hefkogels een maximaal hefvermogen tot 2900 kg, dat geleverd wordt door een gescheiden hydraulische pomp die een vlotte 48 liter per minuut levert voor rap hefwerk. Voor werk waarbij u een aantal hydraulische ventielen tegelijk nodig hebt, kan een pomp met hogere opbrengst worden geleverd. De buitengewone gewichts/vermogensverhouding van de Kompakt wordt daar nóg duidelijker door onderstreept.

Eenvoudig in gebruik. De STEYR Kompakt is een klasse apart wanneer het op technische eigenschappen aankomt. Chauffeurs die bekend zijn met de grotere STEYRtractoren zullen zich bewust zijn van de voordelen die de Kompakt Multicontroller biedt. In deze serie wordt de Multicontroller gebruikt om de fronthef soepel en efficiënt te laten werken, letterlijk door op een knop te drukken. Dit systeem is niet alleen makkelijk in gebruik, maar spaart ook tijd uit bij het keren op de kopakker en bij herhaalde werkzaamheden.

Efficiënte hefreactie en dansonderdrukking. Zoals bij grotere werktuigen, zal de trekkrachtregeling van de Kompakt de werkdiepte van een werktuig constant houden, zodat een constante rijsnelheid gegarandeerd wordt ondanks veranderende bodemomstandigheden. De dansonderdrukking is een andere “volwassen tractor”-eigenschap, die verhindert dat de Kompakt gaat deinen bij transportwerk met een geheven werktuig.

Verschiedende ventielconfiguraties voor extra veelzijdigheid.

Tot 4 regelventielen zijn verkrijgbaar voor de hef achter. Ze zijn eenvoudig aan te sluiten met één hand en met de kleurgecodeerde bedieningen in de cabine. De Kompakt is ook verkrijgbaar met 2 gemonteerde koppelingen achter en 2 centrale, als een lader bevestigd moet worden.

Tevens kunnen twee ventielen bediend worden vanaf de fronthef.



Geavanceerde eigenschappen van de fronthef.

De fronthef op de STEYR Kompakt wordt gekenmerkt door hetzelfde niveau van trekkrachtregeling als de hef achter. De twee instrumentenpanelen zijn handig naast elkaar geplaatst op de rechterconsole. Nu kan de bestuurder de gewichtsverdeling voor de vooraan gedragen werktuigen commanderen/instellen vanuit zijn bestuurdersstoel.



Rechtstreeks op de as gemonteerde (“Alpinèas”) fronthef verkrijgbaar.

De op de vooras gemonteerde STEYRhydrauliek werd ontwikkeld voor gedragen werktuigen voorop waarvan de afstand tot de grond erg nauwkeurig moet kunnen worden geregeld. De onderste hefarmen en de hefcilinder werden rechtstreeks op de vooras gemonteerd.



De STEYR Kompakt is uitgerust met voldoende remvermogen voor zware ladingen, zowel op de weg als in het veld.



4WD- en differentieelschakelaars zijn op de rechter console geplaatst.



Ondanks zijn bescheiden afmetingen kan de Kompakt het werk van een grote tractor aan.

- Keuze tussen mechanische of elektrohydraulische activering van de differentieelvergrendeling
- Indrukwekkende wendbaarheid en controle

- Afzonderlijke hydraulische pomp voor secuur sturen
- Stuurhoek van 55° voor een draaistraal van net 3,90 meter
- Hoge bodemvrijheid

- 4WD-inschakeling STEYR Opti-Stop tijdens het remmen
- Voorschijfremmen beschikbaar voor versies met een op de vooras bevestigde frontheinrichting

Het Kompakt-voordeel.

De Kompakt, die verkrijgbaar is met een viercilindermotor, heeft hetzelfde motor- en hydraulische vermogen als grotere tractoren, waardoor hij zwaar werk aankan. Maar hij behoudt nog steeds de beweeglijkheid van een compacte tractor.

De STEYR Kompakt blinkt uit in wendbaarheid en controle.

Dankzij een ongeëvenaarde transmissietechnologie, een korte wielbasis en een hoge bodemvrijheid kan de Kompakt ieder scenario van het landbouwbedrijf aan, op de weg, op en rond het erf, of in het veld. Deze tractor overtreft alle verwachtingen als het om trekkracht-, stuur- en remprestaties gaat.

Zet de Kompakt technologie om in uw voordeel.

STEYR Opti-Stop voor ultieme veiligheid met zware ladingen.

Zelfs wanneer het 4WD- systeem uitgeschakeld is, schakelt de STEYR Opti-Stop automatisch de vierwielaandrijving in wanneer beide rempedalen geactiveerd worden. Dit geeft de Kompakt extra veiligheid op de weg wanneer snel gereden wordt met een zware last, vooral bij het rijden op hellingen.

Vergrendelbaar differentieel garandeert continue tractie.

Alle 'STEYR Kompakt'-tractoren worden gekenmerkt door een vergrendelbaar differentieel achter, dat gekoppeld is aan de vooras. Dit zorgt voor een echte volledige vierwieltractie wanneer het vergrendelbaar differentieel ingeschakeld is. Of u nu de elektrohydraulische of de mechanische versie kiest, de bestuurder kan ieder terrein aan.

De vooras van de Kompakt levert indrukwekkende prestaties.

Gemonteerd achter de vooras wordt de hydraulische stuurstang beschermd tegen beschadiging en vuil, waardoor hij soepel en exact werkt voor een betrouwbare reactie en controle. In Kompakt-tractoren waarbij de frontheef op de vooras is gemonteerd, kan de vooras voorzien worden van natte meervoudige schijfremmen voor een nog groter remvermogen.



Alle 'STEYR Kompakt'-tractoren worden gekenmerkt door twee afzonderlijke hydraulische pompen, zodat het gevoelige stuursysteem de prestaties van de regelventielen of hef niet beïnvloedt.

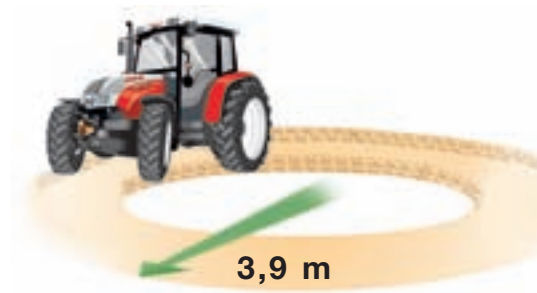

De draaistraal van 3,9 meter bespaart heel wat tijd in en rond gebouwen en op kopakkers.



De bestuurder moet het Piclon-luchtfilter pas schoonmaken wanneer het lampje op het dashboard in de cabine aangeeft dat het tijd is.

Dagelijkse controles uitvoeren is eenvoudig en is een kwestie van enkele minuten. De motorkap kan in één stuk omhoog, zodat u gemakkelijk aan de motor kunt om de riemspanning en het motoroliepeil te controleren.

De reserveonderdelendienst van STEYR zorgt ervoor dat landbouwers jarenlang plezier hebben van hun Kompakt-tractor en garandeert een hoge restwaarde. Originele onderdelen zijn binnen de 24 uur beschikbaar, waar u zich ook bevindt.



Prat met uw dealer over de professionele accessoires van STEYR. Ondernemers kunnen hun nieuwe Kompakt-tractor volledig uitgerust en op maat van hun precieze behoeften bestellen. Of het nu om een reeks speciaal ontworpen gewichten of een in de cabine ingebouwde joystick gaat, uw STEYR-dealer zal u met plezier adviseren.

- Lange onderhoudsintervallen
- Vlot verkrijgbare onderdelen
- Betrouwbare onderdelen om in alle omstandigheden perfect te werken

- Uitstekende toegankelijkheid
- De motorkap kan omhoog met het werktuig in de frontheff
- Dagelijkse controles kunnen makkelijk uitgevoerd worden

- Efficiënte onderdelenservice
- Professioneel dealernetwerk

Het STEYR- onderhoudsconcept garandeert u besparingen...

STEYR-tractoren werden ontworpen voor duizenden uren hard werken.

Met eenvoudige onderhoudsprocedures en een eenvoudig ontwerpconcept kan al het essentiële onderhoudswerk snel en efficiënt door de klant uitgevoerd worden.

De hoge kwaliteit van alle STEYR-onderdelen garandeert lage onderhoudskosten en lange onderhoudsintervallen van 500 werkuren*.

Ons uitgebreide dealernetwerk met opgeleid en gespecialiseerd personeel staat altijd tot uw dienst.

*) volgens de wetgeving en specificaties in uw land.



Technische gegevens

Motorvermogen van de STEYR Kompakt

STEYR 4065 Kompakt

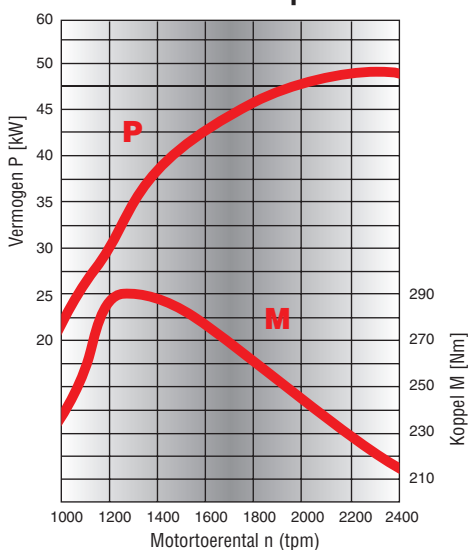

- Nominaal vermogen: bij 2300 tpm = 48 kW (65 pk)
- Maximaal koppel bij motortoerental: 290 Nm bij 1250 tpm
- Koppelstijging: 46%

STEYR 4075 Kompakt

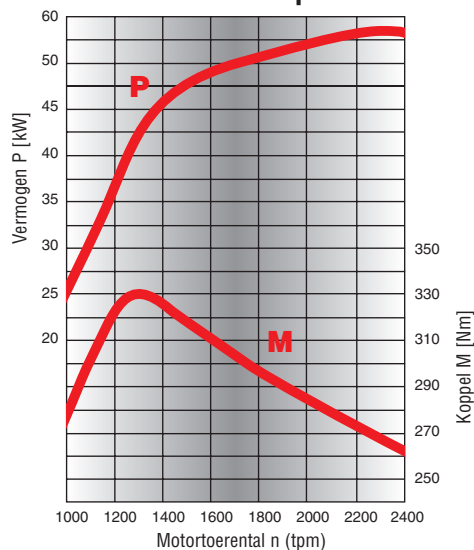

- Nominaal vermogen: bij 2300 tpm = 57 kW (78 pk)
- Maximaal koppel bij motortoerental: 330 Nm bij 1250 tpm
- Koppelstijging: 39%

STEYR 4085 Kompakt

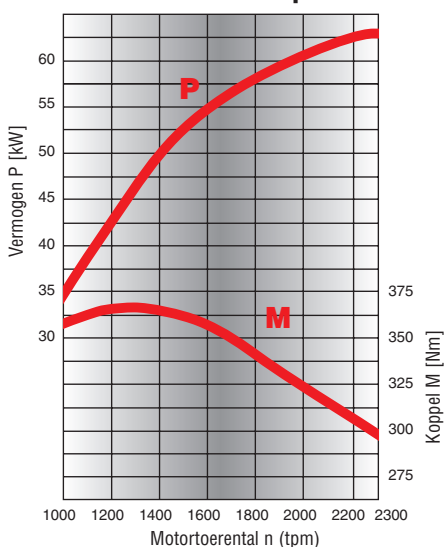

- Nominaal vermogen: bij 2300 tpm = 63 kW (86 pk)
- Maximaal koppel bij motortoerental: 363 Nm bij 1300 tpm
- Koppelstijging: 39%

STEYR 4095 Kompakt

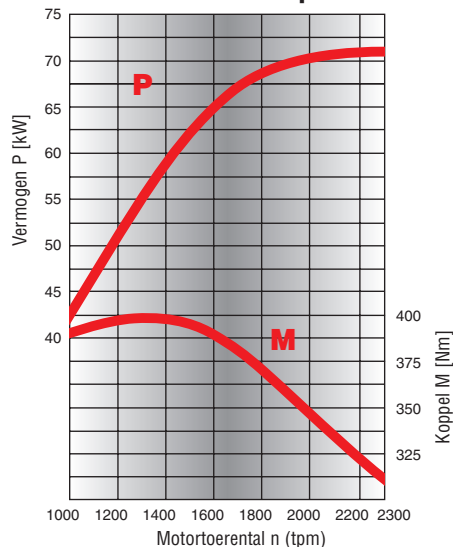

- Nominaal vermogen: bij 2300 tpm = 71 kW (97 pk)
- Maximaal koppel bij motortoerental: 398 Nm bij 1300 tpm
- Koppelstijging: 35%

Afmetingen van de STEYR Kompakt:

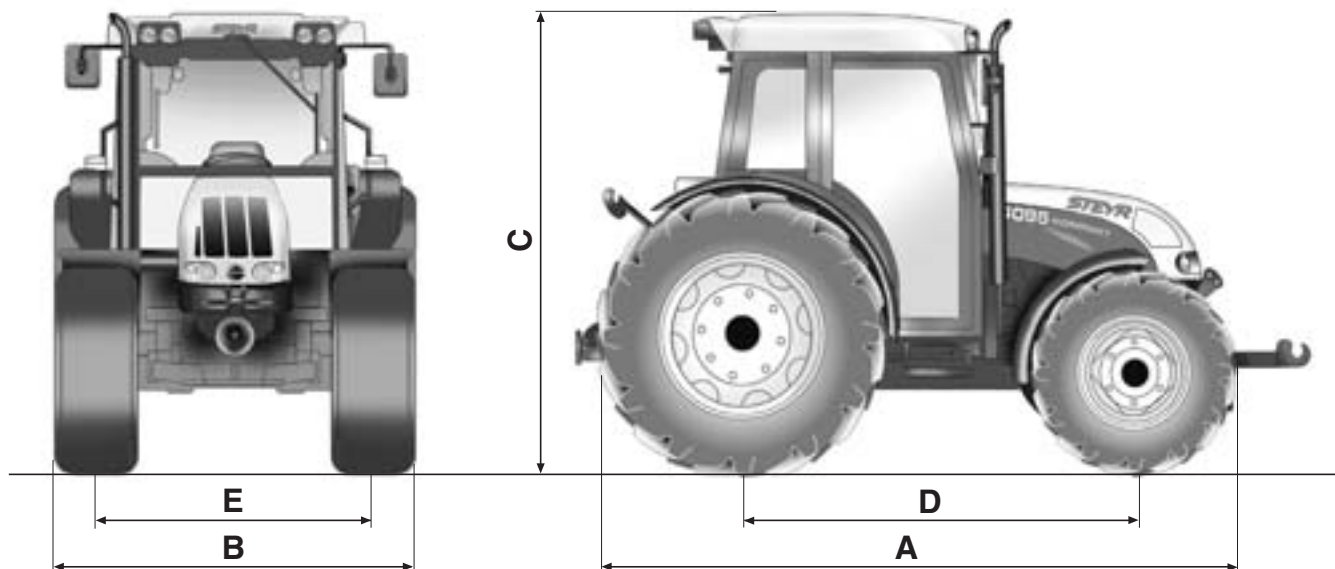

	4065 Kompakt	4075 Kompakt	4085 Kompakt	4095 Kompakt
Cabine	Ruime luxecabine uit de STEYR-klasse met volledig verstelbare bestuurdersstoel met lendesteun, platform op Silent Blocs, minimale trillingen, maximaal geluidsniveau 78 dB(A), efficiënt verwarmings- en airconditioningsysteem, brede voorruit en uitstekend panoramisch zicht, op de A-stijl gemonteerde uitlaat, aflopende motorkap, opengaand dakluik, krachtige verlichting, bedieningspaneel aan de rechterkant met ergonomische bedieningen, versnellingshendels rechts van de bestuurder, STEYR Kompakt Multicontroller (optie) om de hef en Powershift te bedienen, tractormonitor met onmiddellijke informatie.			
Motor Aantal cilinders inhoud [cm ³] Aanzuiging Nominaal vermogen ISO TR14396 - 2000(25)EC [kW/pk] ...met motortoerental [tpm] Max. koppel ISO TR14396 [Nm] ...met motortoerental [tpm] Inhoud brandstoftank [l] Uitlaat	Tier III - emissieniveau 4 3200 Turbo en intercooler 48 / 65 2300 290 1250 75 "A"-stijl	Tier III - emissieniveau 4 3200 Turbo en intercooler 57 / 78 2300 330 1250 75 "A"-stijl	Tier III - emissieniveau 4 4500 Turbo en intercooler 63 / 86 2300 363 1300 88 "A"-stijl	Tier III - emissieniveau 4 4500 Turbo en intercooler 71 / 97 2300 398 1300 88 "A"-stijl
Transmissie Type Aantal versnellingen [VxA] Opt. kruipversnelling in de 'STEYR Synchro Shift'-transmissie Type Aantal versnellingen [VxA] Opt. kruipversnelling in de 'STEYR Power-2'-transmissie Elektrohydraulisch differentieelvergrendeling Remmen in oliebad	STEYR Synchro Shift 16 x 16 28 x 16 STEYR Power-2 32 x 16 44 x 16 Std. Std.	STEYR Synchro Shift 16 x 16 28 x 16 STEYR Power-2 32 x 16 44 x 16 Std. Std.	STEYR Synchro Shift 16 x 16 28 x 16 STEYR Power-2 32 x 16 44 x 16 Std. Std.	STEYR Synchro Shift 16 x 16 28 x 16 STEYR Power-2 32 x 16 44 x 16 Std. Std.
Aftakas Toerentallen [tpm] Optionele toerentallen [tpm] Frontaftakas [tpm]	540/540E/1000 430/540/540E en rijafhankelijk 1000			
Hydraulisch systeem Max. pompdebiet [l/min] Stuurpomp [l/min] Max. hefvermogen [kg] Max. aantal regelventielen Max. hefvermogen frontheef [kg]	48 (64 optioneel) 28 2900 4 1660	48 (64 optioneel) 28 2900 4 1660	48 (64 optioneel) 28 2900 4 1660	48 (64 optioneel) 28 2900 4 1660
Aandrijving en besturing 4WD-inschakeling Type besturing Stuurhoek [°] Draaistraal [m]	Elekt/Hydr. Hydrostatisch 55 3,8	Elekt/Hydr. Hydrostatisch 55 3,8	Elekt/Hydr. Hydrostatisch 55 3,9	Elekt/Hydr. Hydrostatisch 55 3,9
Afmetingen A Max. lengte [mm] B Max. breedte [mm] C Max. hoogte [mm] D Wielbasis [mm] E Spoorbreedte vooraan / achteraan [mm]	3637 2300 2425 2098 1382-1920/1475-1920	3637 2300 2425 2098 1382-1920/1475-1920	3724 2300 2425 2185 1382-1920/1475-1920	3724 2300 2425 2185 1382-1920/1475-1920
Gewichten (4WD) Gewicht (*) [kg] Maximaal gewicht [kg]	3070 5250	3070 5250	3150 5250	3200 5250
	4065 Kompakt	4075 Kompakt	4085 Kompakt	4095 Kompakt

Rijsnelheid bij nominaal motortoerental tpm voor STEYR Power-2 transmissie met kruipversnelling (44 x 16) (**)

	Versnelling	Vooruit		Achteruit
		ingeschakeld	uit	uit
Kruipversnelling (K)				
Powershuttle		laag	laag	laag
Laag bereik (L)	1 ^{ste} versnelling 2 ^{de} versnelling 3 ^{de} versnelling 4 ^{de} versnelling	0,2 0,3 0,4 0,7	0,653 0,973 1,430 2,119	0,783 1,168 1,716 2,543
Middellaag bereik (ML)	1 ^{ste} versnelling 2 ^{de} versnelling 3 ^{de} versnelling 4 ^{de} versnelling	0,9 1,3 1,9 2,8	2,743 4,089 6,011 8,905	3,292 4,907 7,213 10,686
Middelhoog bereik (MH)	1 ^{ste} versnelling 2 ^{de} versnelling 3 ^{de} versnelling 4 ^{de} versnelling	1,0 1,6 2,3 3,4	3,358 5,006 7,359 10,902	4,030 6,007 8,830 13,082
Hoog bereik (H)	1 ^{ste} versnelling 2 ^{de} versnelling 3 ^{de} versnelling 4 ^{de} versnelling		9,695 14,453 21,246 31,475	11,635 17,343 25,495 37,770

(*) met bestuurder van 75 kg en een volle brandstoftank

(**) versie met 40 km/u - 480/70R30-banden - motortoerental van 2300 tpm



Door de dealer gemonteerde accessoires: naast de eersteklas standaarduitrusting waarmee uw tractor is uitgerust, bieden we u ook een keuze uit optionele accessoires die u op eender welk moment door uw STEYR-dealer kan laten installeren.

KOMPAKT

Sterk door innovatie!

Centraal in de STEYR-productfilosofie staat de ondernemer. Hij draagt in grote mate bij tot onze levenskwaliteit en STEYR is daarbij zijn partner voor succes. Wanneer u een nieuwe STEYR Kompakt-tractor koopt, krijgt u veel meer dan alleen maar een tractor. U zult vaststellen dat eersteklas service bij ons standaard is en dat onze beloftes worden gesteund door elke STEYR-dealer, waar u volledig opgeleide technici en moderne diagnosesystemen vindt die u helpen productief en rendabel te blijven. Dezelfde zekerheid geniet u op het gebied van originele STEYR-onderdelen, die binnen enkele minuten naar uw dealer worden verzonden. Uw STEYR-dealer zal u ook graag advies geven over de financiële opties voor uw nieuwe machine, want tenslotte is hij het best op de hoogte van de landbouwsector. Van onderzoek en ontwikkeling tot eindassemblage, tot en met ons onderdelensysteem en ons deskundige klantenadvies. Tevreden STEYR-klanten over de hele wereld zijn hiervan het beste bewijs. Kies STEYR voor een succesvolle toekomst in een wereldmarkt.



MAX - de nieuwe topservice.

Het hele jaar door staan wij 24 uur per dag voor u paraat. Spoedlevering: wanneer en waar nodig. U krijgt tijdens het seizoen de absolute voorrang, omdat uw oogst niet kan wachten.

Dit is een gratis nummer: bel **00800 7839 7000** (vanaf een vaste lijn).

Uw STEYR-dealer:

Steyr verkiest **AKCELA™** smeermiddelen

VEILIGHEID EERST. Voor gebruik dient eerst de gebruiksaanwijzing zorgvuldig gelezen en begrepen te worden. Bovendien dient gecontroleerd te worden of alle functies op de juiste wijze functioneren. Speciale aandacht wordt gevraagd voor de symbolen, opmerkingen en veiligheidsvoorzieningen die voor uw persoonlijke veiligheid werden voorzien. Dit document werd voor internationale publicatie uitgegeven. De standaard- en optionele uitrusting evenals de beschikbaarheid van individuele modellen kunnen per land verschillen. STEYR behoudt zich het recht voor om te allen tijde en zonder voorafgaande informatie, wijzigingen aan het ontwerp en technische uitrusting aan te brengen, zonder dat dit enige consequenties zal hebben, direct of indirect, ten aanzien van reeds verkochte modellen. Terwijl alles in het werk gesteld zal worden om de specificaties, beschrijvingen en illustraties van deze brochure op het moment van het ter perse gaan zo accuraat mogelijk te laten zijn, kunnen deze tevens zonder voorafgaande informatie aan wijzigingen onderhevig zijn. Illustraties kunnen optionele uitrusting weergeven en niet altijd de standaardmodellen.

TP01 / SM / 03.09 / Gedrukt in Italië - Cod. n. 8S0004/NLO - www.steyr-tractoren.com

STEYR

STERK DOOR INNOVATIE

