



Bobcat®

323

Miniescavatori



Funzioni standard

980 mm lama appiastata con due prolunghe da 190 mm	Cintura di sicurezza retrattile
230 mm cingolo in gomma	Marmitta parascintille
Idraulica ausiliaria con innesti rapidi	* Tettuccio TOPS/ROPS
Blocchi console di comando	Spostamento a due velocità
Clacson	Luci di lavoro
Sottocarro espandibile da 980 a 1360 mm	Garanzia: 12 mesi, 2000 ore
Comandi joystick idraulici	

Pesi

Peso operativo con tettuccio ROPS,	1516 kg
Peso aggiuntivo per cabina	129 kg
Peso aggiuntivo per cingoli in acciaio	53 kg

Motore

Marca / modello	Kubota / D722-E2B-BC-5-SI
Carburante / Raffreddamento	Diesel / Acqua
Alésaggio / Corsa	67 mm / 68 mm
Potenza massima a 2500 giri/min (ISO 9249)	9,9 kW
Coppia a 2000 giri/min (SAE netto)	42,2 Nm
Numero di cilindri	3
Cilindrata	0,72 l

Prestazioni

Forza di strappo, al bilanciere	7900 N
Forza di strappo, alla benna	16100 N
Sforzo di trazione disponibile alla barra	15570 N
Pressione a terra con cingoli in gomma	27,4 kPa
Velocità di marcia, bassa velocità	2,18 km/h
Velocità di marcia, alta velocità	3,31 km/h
Portata massima al suolo	3982 mm
Altezza di scarico massima	2581 mm
Profondità di scavo massima	2337 mm

Impianto idraulico

Tipo di pompa	Pompa a due pistoni con pompa a ingranaggi
Capacità pompa 1	11,0 l/min a 2500 giri/min
Capacità pompa 2 e 3	11,0 l/min a 2500 giri/min
Portata ausiliaria	33,0 l/min
Pressione sfogo sistema per circuiti attrezzi	227 bar

Capacità fluidi

Sistema di raffreddamento	5,7 l
Lubrificazione motore e filtro olio	3,5 l
Serbatoio carburante	23,7 l
Serbatoio idraulico	9,8 l
Sistema idraulico	18,5 l

Comandi

Sterzo	Sterzo e velocità comandati da due leve manuali o da pedali
Idraulica ausiliaria	Interruttore elettrico sul joystick destro
Idraulica	Due joystick comandano braccio, benna, bilanciari e rotazione della struttura superiore

Rotazione della ralla

Brandeggio a sinistra	90°
Brandeggio a destra	50°
Velocità di rotazione	8,4 giri/min

Trazione

Larghezza cingoli, gomma, standard	230 mm
Grado di inclinazione per spostamenti in discesa o in retromarcia su pendii	30°

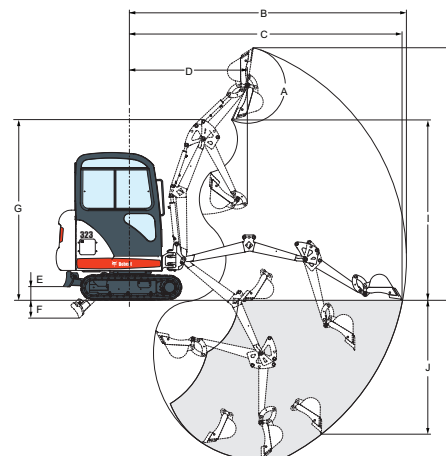
Intervallo di lavoro

(A) 195°	(E) 197 mm	(I) 2581 mm
(B) 4038 mm	(F) 252 mm	(J) 1955 mm
(C) 3982 mm	(G) 2630 mm	(K) 2337 mm
(D) 1717 mm	(H) 3681 mm	

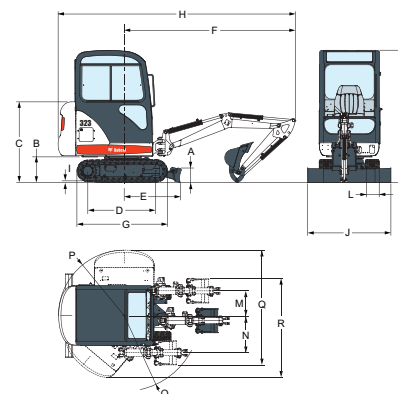
Dimensioni

(A) 218 mm	(G) 1472 mm	(M) 600 mm
(B) 435 mm	(H) 3868 mm	(N) 406 mm
(C) 1314 mm	(I) 23 mm	(O) 1206 mm
(D) 1114 mm	(J) 980 mm	(P) 1060 mm
(E) 1031 mm	(K) 2157 mm	(Q) 1855 mm
(F) 2797 mm	(L) 230 mm	

Opzioni

Radio stereo AM/FM	Kit catena di sollevamento
Kit luci cabina/tettuccio	Kit per applicazioni speciali
Chiusura cabina, vinile	Cingoli in acciaio
Kit marmitta di scarico catalitica	Cabina TOPS/ROPS con impianto di riscaldamento
Kit FOPS	Allarme movimento di spostamento

Accessori

Trivella	Martello idraulico
Benna di livellamento	Benna per scavi



www.bobcat.eu