

Bergmann Dumper

3012 R_{PLUS}



Dumper sur pneus | cabine
Basculement girabenne



- Grand stabilité grâce à l'articulation
- Poste du conducteur tournant
- Frein à ressort accumulateur électro hydraulique
- Mesures compactes avec un faible poids net

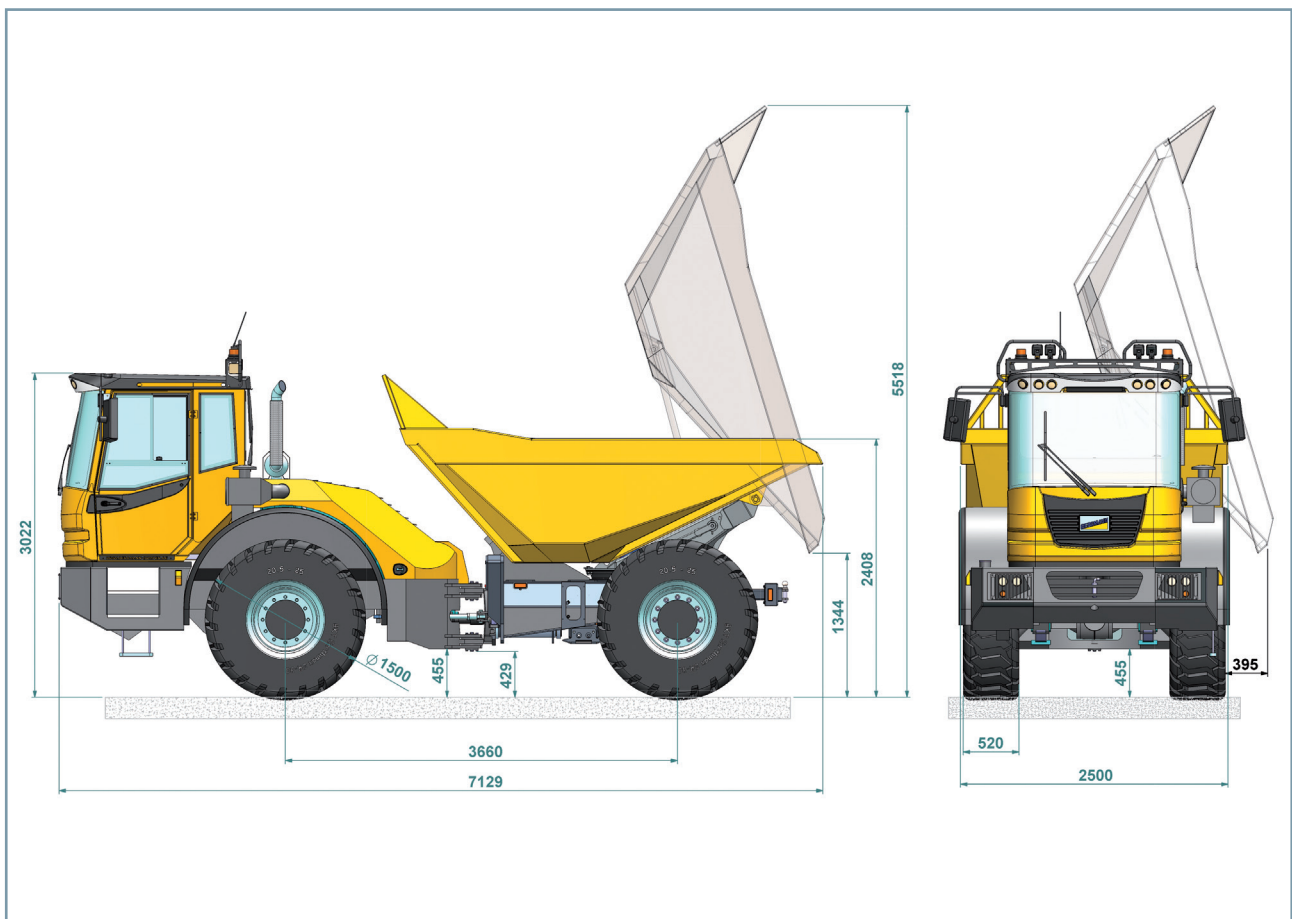

BERGMANN

3012 R_{PLUS}

Données techniques



Dumper sur pneus | cabine
Basculement girabenne

Poids/Capacité de la benne

Charge utile	12.000 kg
Poids à vide	11.140 kg
Capacité de la benne au ras	6,3 m ³
Capacité de la benne en dôme	7,5 m ³
Système de la benne	Girabenne hydraulique

Dimensions

Hauteur avec arceau	3.022 mm
Hauteur chargement	1.344 mm
Hauteur de chargement (à l'avant)	2.408 mm
Longueur totale	7.129 mm
Largeur totale	2.500 mm
Hauteur libre au-dessus du sol	429 mm

Commande

Changement de vitesses en fonction de la charge, réglable à la main et automatiquement, optimisation de force de traction et de vitesse, régulation de vitesse sans palier avant et arrière, ZF-ergo Power boîte	
1. vitesse av/arr	6/6 km/h
2. vitesse av/arr	9/15 km/h
3. vitesse av/arr	14/33 km/h
4. vitesse av/arr	21 km/h
5. vitesse av/arr	32 km/h
6. vitesse av/arr	40 km/h

Direction

Direction articulation agissant sur valve prioritaire; articulation: 40° à gauche et droite

Essieux/Freins

Essieu avant suspendu en ressort à lames, essieu arrière rigide, frein à lamelles bain d'huile sans entretien dans les moyeux avec différentiel antibloquant d'une valeur de 45 %, frein parking à ressort accumulateur agissant sur l'essieu avant et arrière par arbre articulé

Moteur

Moteur 4-cylindres Cummins diesel – refroidi à l'eau –
Puissance 119 kW pour 2.200 U/min

Pneus

Standard, toutes roues motrices 20,5-25 DOUBLECOIN

Capot moteur

Très bonne accessibilité à tous les services après vente et les services de maintenance grâce à un capot à grande ouverture, conçu en deux parties

Quantité de remplissage

Carburant	190 L
Huile hydraulique	80 L

Système électrique

Installation électrique 24 V avec interrupteur principal, mode détecteur d'erreurs, compteur d'heures et de carburant, voyants de contrôle pour l'huile de moteur, frein parking, affichage du sens de direction, contrôle de charge batterie, filtre hydraulique, affichage pour vitesse

Équipement standard

Cabine conducteur confortable avec et siège d'amortissement pneumatique, poste du conducteur tournant, accouplement de remorquage, éclairage, benne en hardox, gyrophare, allume-cigare, rouleau pour pare-brise, dispositif pour radio, attestation de contrôle de prototype, déclaration de conformité CE, instruction de service, nomenclature