

# Décathlonien

La série Angle Zero Wacker Neuson  
28Z3 • 38Z3

**NOUVEAU**  
AVEC OPTION  
VDS



**WACKER  
NEUSON**

**Athlète exemplaire.**

Diversité d'utilisation exemplaire.

Supériorité fiable.





## Avance devant l'obstacle: Les modèles Angle Zéro pour- suivent leur voie avec élan.

**LES MODELES COMPACTS ANGLE ZERO ENTHOUSIAS-  
MENT AVEC FORCE, MOBILITE ET CONFORT OPTIMAL.  
CECI EST POSSIBLE GRACE AU MOTEUR MONTE SUR LE  
COTE ET AUX RESERVOIRS FIGURANT A L'ARRIERE.**

Les modèles Angle Zero de Wacker Neuson se sentent ex-  
trêmement à l'aise partout où toutes les autres machines ont  
des problèmes en raison d'espace trop restreint.

Ceci pour la bonne raison que chez Wacker Neuson les mo-  
dèles Angle Zero ne constituent pas un compromis mais une  
puissance solide et autonome avec des principes clairs et  
ayant fait leurs preuves.

**L'innovation poursuit son chemin.**



## Type vainqueur.

Forme optimale pour opérateur et machine : Visibilité, dynamisme, bonus en performance.



**La capacité à s'adapter est la caractéristique des meilleurs : Angle Zero de Wacker Neuson a rendu célèbre la série "compacte".**

Les engins compacts font leur grande entrée sur scène lorsque les routes sont plus serrées, que les villes sont plus étroites, que les délais sont plus courts et que la rentabilité devient de plus en plus importante : l'absence de la partie arrière en saillie, une technologie performante et une manœuvrabilité sans pareil en font une classe à part.

Ainsi tous les modèles Angle Zero de Wacker Neuson sont de véritables vainqueurs, lesquels prennent rapidement la tête, avancent à grands pas, maintiennent leur avance tout en ménageant à merveille leurs énergies. Les vainqueurs de leur catégorie.

28Z<sup>3</sup>  
38Z<sup>3</sup>



### Les points importants :

- Pas de partie arrière en saillie et de dimensions compactes.
- Vaste cabine de conducteur et plus grande ouverture d'accès.
- Grande gamme d'équipements standard.
- Système hydraulique supplémentaire équipé de série; 3ème circuit de commande en option.
- Vaste accès pour travaux de maintenance.
- Possibilités individuelles d'équipement.

Le poids supplémentaire disponible en option (115 kg pour le modèle 28Z3 et 150 kg pour le modèle 38Z3) augmente la stabilité statique d'au maximum 15 % (avec une partie arrière en saillie de seulement 5 cm).



Perfectionniste.  
Manœuvrabilité.  
Technologie affinée.  
Stabilité statique.

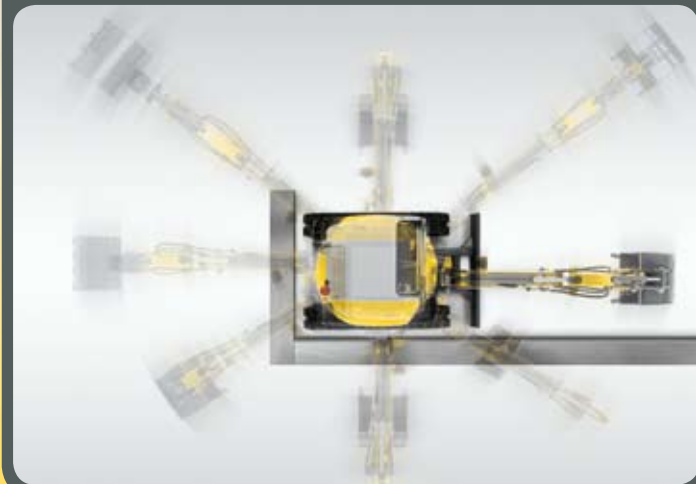

Les pelles compactes à Rayon Zéro Wacker Neuson bénéficient d'une construction par unités indépendantes:

**Moteur latéral, isolé de la cabine par un cloison supplémentaire :**

- Réduction radicale de la transmission de chaleur et de bruit à la cabine.
- Accessibilité optimale au moteur et aux composants hydrauliques pour entretien ou maintenance.

**Distributeur, réservoir de carburant et réservoir hydraulique placés à l'arrière de la tourelle :**

- Réduction de la chaleur transmise à la cabine.

La conception sans déport de Wacker Neuson permet d'offrir une cabine plus vaste où l'opérateur dispose d'un espace généreux pour la tête et les jambes.

zero tail

**LE PROFESSIONNALISME :** GRÂCE AU CORRECTEUR DE DÉVERS VDS\*, VOTRE PELLE SERA TOUJOURS BIEN PLACÉE ET VOUS DISPOSEREZ DE LA MEILLEURE POSITION DE TRAVAIL.

**25%**  
DE GAIN DE TEMPS  
ET D'ÉCONOMIE  
DE MATÉRIAU  
à l'excavation et au  
remblayage



**Correcteur de dévers (VDS) :**

Le correcteur de dévers permet de gagner du temps et de réduire les coûts. Il accroît la sécurité, élargit les possibilités d'application et offre une efficacité de travail supérieure.

La préparation de chantier coûte cher. Toute la puissance d'orientation doit rester disponible. La sécurité est primordiale. Les manoeuvres compliquées prennent trop de temps.

**Votre Wacker Neuson 28Z3 ou 38Z3 équipée du correcteur de dévers VDS\* vous permet de réaliser jusqu'à 25 % d'économies :**

l'inclinaison en continu de la tourelle sur 15° compense les différences de niveau et les pentes jusqu'à 27 %.

**Transformez la difficulté en avantage et prenez une avance décisive !**

Plus de productivité et plus d'efficacité : creuser bien à la verticale fait gagner du temps.

- Jusqu'à 25 % de réduction du volume des déblais et du temps de travail à l'excavation\*\*
- Jusqu'à 25 % de réduction du volume de matériau et du temps de travail au remblayage\*\*
- Jusqu'à 20 % d'accroissement de la stabilité\*\*
- Articulations et plateforme inclinable garanties 10 ans
- Pleine puissance d'orientation sur 360°
- Position de travail normale, travail sans fatigue
- Construction simple et robuste

\* option

\*\* Sur une pente de 15°

15° vds

# Balaise.

Force dans le bras.

Mouvements coordonnés.

Stabilité statique élevée.



**La grandeur dans le petit. L'expérience dans le détail. Le confort dans le type de construction : les modèles 28Z3 et 38Z3 ont de nombreux points communs :**

deux vitesses de marche, des pédales à commande pilote hydraulique et toujours du côté sûr : un cadre de dispositif de roulement en forme X en acier extrêmement résistant, des chenilles en caoutchouc d'une largeur de 300 mm et une construction parfaitement équilibrée se marient pour garantir une stabilité statique idéale.

De série : système hydraulique supplémentaire à double effet et une conduite de retour supplémentaire sans pression pour le fonctionnement du marteau hydraulique.

Forces d'arrachement et de décollage élevées grâce à la cinématique et au système hydraulique à commande précise Wacker Neuson.





28Z<sup>3</sup>  
38Z<sup>3</sup>

### Les facteurs Wacker Neuson :

- Poids total inférieur à 2.700 kg (28Z3).
- Deux vitesses de conduite.
- Plus faible consommation de carburant, moteur silencieux et nécessitant peu de maintenance.
- Sièges confort à réglage quintuple.



L'attache rapide hydraulique innovante Easy Lock a été idéalement adaptée à la cinématique des pelles compactes Wacker Neuson. De ce fait, elle améliore de manière décisive les processus de travail : il suffit d'approcher la pelle compacte, d'engager l'accessoire puis de le verrouiller par commande hydraulique. Et sa hauteur de montage réduite ne modifie en rien les angles d'ouverture et de fermeture habituels du godet. Elle vous apporte les gains de temps et de productivité qui font la différence.

easylock



**Spécialiste pour tout.**  
**Super pour la vitesse.**  
**Force pour l'application.**  
**Technologie des vainqueurs.**



**Stabilité sûre, manœuvrabilité optimale, performance fiable et ergonomie appliquée : les modèles Angle Zero de Wacker Neuson ont été construits autour de l'être humain.**

Ils sont dans leur élément lorsqu'il s'agit de stabilité statique et de confort des cabines.

Dans la construction des modèles Angle Zero de Wacker Neuson, la cabine du conducteur est séparée du compartiment-moteur, aussi bien du point de vue thermique qu'acoustique. La chaleur et également les bruits diffusés par le moteur ne parviennent pas à la cabine. Le confort pour le conducteur est donc nettement amélioré et la sollicitation nettement réduite.





28Z  
38Z



1 La Canopy elle aussi peut être séparée du châssis en ne desserrant que quatre vis ; elle est conforme à toutes les exigences ROPS, TOPS et FOPS.

2 Grande ouverture d'accès et vaste cabine laquelle peut être démontée en quelques coups de main. Toutes les fonctions de l'engin sont encore garanties, même sans cabine. Sur le modèle 38Z3, la cabine peut également être basculée.

3 Un poste de travail offrant visibilité et confort tout particulier : le siège du conducteur peut être réglé 5 fois. Le moteur est placé sur le côté et isolé de la cabine.

4 Compact, sans être trop étroit : tous les éléments sont optimisés du point de vue du besoin pratique et de ce facilitent le travail.

5 Vue sur tout : même des caristes inexpérimentés peuvent manier simplement et sûrement les modèles Angle Zero.



**Meneur de vitesse.**  
Maintenance rapide.  
Transport rapide.  
Adaptation flexible.

**Le professionnel pour les transports :**

- Poids total de moins de 2,7 t (y inclus la cabine).
- Possibilité de le transporter sur une remorque de véhicule particulier (en fonction des pays).
- Portée plus grande et plus grand nombre de champs d'application.
- Grande économie de frais.



**Manœuvrabilité et rentabilité comme principe de construction : Les modèles Angles Zero de Wacker Neuson forment une classe à part.**

Réagir de manière précise et rapide, diriger la force de manière fiable et transporter facilement la pelle. Ces objectifs sont réalisés dans le moindre détail : depuis le système hydraulique jusqu'à une maintenance nécessitant extrêmement peu de temps en passant par les radiateurs à huile à grandes dimensions.

Il n'y a vraiment pas trop de pièces ni pas assez de pièces : cotes idéales et forces variées telles qu'elles caractérisent un décathlonien. Voilà le succès.

**1** Grâce au radiateur à huile à grandes dimensions équipé de série, l'engin peut fonctionner à charge pleine, même à des températures extérieures élevées.

**2** Tous les composants de maintenance, tels que filtre à carburant, à air et à huile, radiateur à eau et à huile hydraulique ainsi que filtre à huile hydraulique sont d'accès extrêmement simples. Et ce, pour la bonne raison que le moteur est monté sur le côté.

**3** La plaque de fond dans la cabine du modèle 28Z3 et le recouvrement arrière ont été conçus pour une maintenance particulièrement confortable et plus rapide et ils peuvent être retirés aisément. Ils libèrent l'accès à tous les composants importants.



# 28Z<sub>E</sub> 38Z<sub>E</sub>



4 Simple accès de maintenance grâce à la cabine basculante 38Z3. Le basculement de la cabine libère la voie pour accéder à tous les composants figurant en dessous. D'éventuels travaux de service nécessaires peuvent être effectués sur les lieux, ceci permettant de gagner du temps et de l'argent.

5 Le logement en deux pièces de la console de pivotement sur le châssis garantit une pose optimale des flexibles lesquels sont également toujours protégés au mieux.



**Coureur de départ.**  
Très individuel.  
En tête depuis le début.



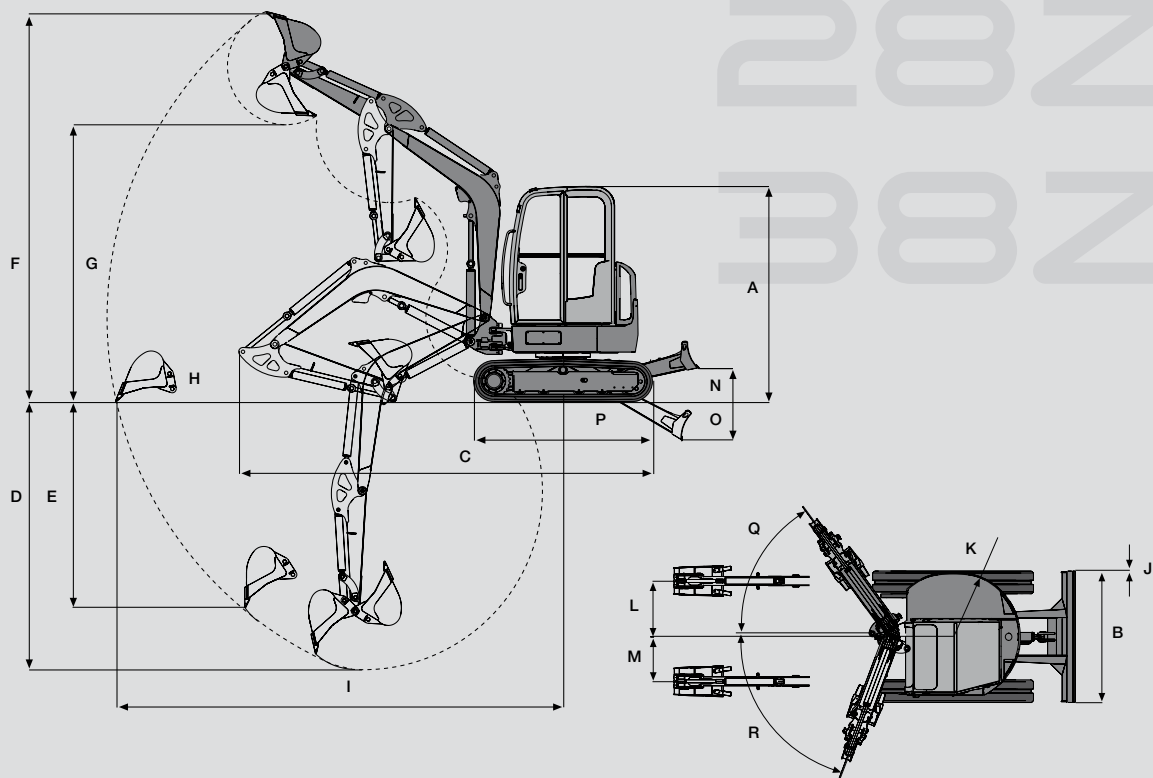

#### DIMENSIONS

	28Z3	38Z3
<b>A</b> Hauteur	2408 mm	2500 mm
<b>B</b> Largeur	1570 mm	1740 mm
<b>C</b> Longueur de transport (groupe de travail posé)	4255 mm	4800 mm
<b>CINEMATIQUE DE TRAVAIL (BALANCIER COURT / LONG)</b>		
<b>D</b> Profondeur de fouille max.	2544 / 2744 mm	3103 / 3353 mm
<b>E</b> Profondeur de fouille max. (paroi verticale)	1962 / 2152 mm	2430 / 2670 mm
<b>F</b> Hauteur d'attaque max.	4170 / 4300 mm	4530 / 4660 mm
<b>G</b> Hauteur de déversement max.	2840 / 2970 mm	3220 / 3350 mm
<b>H</b> Rayon de fouille max.	4613 / 4805 mm	5300 / 5535 mm
<b>I</b> Portée max. au sol	4481 / 4681 mm	5191 / 5431 mm
<b>CINEMATIQUE DE TRAVAIL (GENERALE)</b>		
Déport arrière max. de la tourelle (orientée à 90°)	0 mm	0 mm
<b>K</b> Rayon d'orientation	760 mm	870 mm
<b>L</b> Déport max. du godet du côté droit (au milieu du godet)	764 mm	740 mm
<b>M</b> Déport max. du godet du côté gauche (au milieu du godet)	533 mm	590 mm
<b>N</b> Levée max. de la lame (au dessus du niveau du sol)	380 mm	390 mm
<b>O</b> Profondeur d'attaque max. de la lame (sous le niveau du sol)	419 mm	450 mm
<b>P</b> Longueur totale du train de chenilles	2006 mm	2075 mm
<b>Q</b> Angle de déport max. du groupe de travail vers la droite	50 °	55 °
<b>R</b> Angle de déport max. du groupe de travail vers la gauche	75 °	70 °

- A** Portée à partir de l'axe d'orientation
- B** Hauteur du point de levage à partir du sol

\* La capacité de levage est limitée hydrauliquement. Toutes les valeurs du tableau sont calculées en kg, en position horizontale, sur sol stable et sans godet. Dans la mesure où un godet (ou tout autre accessoire) est monté sur la pelle, la capacité de levage et la charge de basculement sont diminuées du poids de l'accessoire en question. Méthode de calcul : selon la norme ISO 10567. La capacité de levage de la pelle compacte est limitée par le réglage des clapets de sécurité et la stabilité minimale requise. Les limites de 75 % de la charge de basculement statique et 87 % de la capacité de levage hydraulique ne doivent pas être dépassées.

0°		lame appuyée au sol tourelle alignée vers l'avant
90°		lame levée tourelle orientée à 90°





**EQUIPEMENT STANDARD****28Z3 • 38Z3****GENERAL****Chenilles caoutchouc 300 mm****Lame****Phare de travail sur la flèche****Trousse à outils avec pompe à graisse + manuel d'utilisation****MOTEUR****Moteur diesel YANMAR refroidi par eau****CABINE****Canopy** : Siège réglable, revêtu synthétique façon cuir, avec ceinture de sécurité. Le canopy répond aux règlements FOPS, TOPS et ROPS**SYSTEME HYDRAULIQUE****Régulation par sommation de puissance****Commandes servo assistées par manipulateurs****Commande à clapets selon ISO, DIN, SAE, PCSA et EURO.****Circuit hydraulique auxiliaire** double effet monté sur le balancier**28Z3** Translation bi vitesses**38Z3** Auto2Speed, transmission automatique bi vitesses**Commandes de translation**

servo assistées hydrauliquement

**Refroidisseur d'huile hydraulique****Ligne hydraulique de retour accessoires sans pression****28Z3** Immobilisation de la tourelle en rotation**EQUIPEMENT OPTIONNEL****28Z3 • 38Z3****CABINE****Cabine de sécurité** : chauffage, partie supérieure du pare-brise rabattable, vitre inférieure amovible lave-glaces, 1 porte d'accès, habillage intérieur complet**Canopy avec vitre arrière****38Z3** Climatisation**Radio****SYSTEME HYDRAULIQUE****3e circuit ligne hydr. supp.****Huile biologique Panolin****BP Biohyd SE46****Coupleur hydraulique rapide****Commande proport ligne mart.****Tuyaut. suppl. ben. pren.****Limiteur de pression secondaire sur circ. aux.****Clapets de sécurité A****Clapets de sécurité F****Prép. système d'att.- rap. hydr. (EASY LOCK)****Tuyaut. et circuit aux. powertilt****PEINTURE****Peinture spéciale 1 RAL**

Seulement pour les pièces jaunes

**Peinture spéciale 1 non RAL**

Seulement pour les pièces jaunes

**Peinture spéciale cabine/canopy RAL**

Couleur RAL seulement

**DIVERS****VDS Vertical Digging System****Phare de cabine avant****Phares de cabine avant + arrière****38Z3** Pompe gasoil électrique**Gyrophare****Mise au ralenti automatique****Signal de déplacement****Contre-poids****28Z3** (+ 112 kg)**38Z3** (+ 150 kg)**Balancier long****28Z3** (+ 200 mm)**38Z3** (+ 250 mm)**Sécurité 24 (1500 h)**

Prolongation de garantie à 24 mois ou 1500 heures de travail

**Sécurité 24 (2000 h)**

Prolongation de garantie à 24 mois ou 2000 heures de travail

**Antidemarrage KAT****KITS****Kit de rétroviseurs**

Rétroviseurs droit et gauche

\* se reporter au manuel de l'utilisateur

Les engins de chantier compacts  
Wacker Neuson combinent puissance  
et maniabilité à un point jamais vu :  
**Partout et toujours.**

Nous mettons un point d'honneur à tenir scrupuleusement notre engagement en matière de produits et de services :

**Fiabilité, confiance, qualité, réactivité, souplesse et innovation.**

Les engins de chantier compacts Wacker Neuson restent performants là où les autres abandonnent. Nos produits s'imposent par leur qualité, leur puissance, leur hydraulique de pointe, leurs dimensions compactes, leur technologie innovante, leur productivité sans égale et leur fiabilité. Cette combinaison de qualités dans ce format ne peut être offerte que par Wacker Neuson, le spécialiste de l'équipement compact.

Prenez vous aussi de l'avance grâce à leurs performances. L'offre compacte Wacker Neuson est d'une classe à part. Une réussite sur toute la ligne.



**WACKER  
NEUSON**