

Escavatori compatti

Scheda tecnica



TABELLA SOLLEVAMENTO 12002

E	4 m		5 m		6 m		max.	
	0°	90°	0°	90°	0°	90°	0°	90°
6,0 m	3100*	2480	2990*	1685	-	-	3110*	2220
4,5 m	3000*	2445	2960*	1685	-	-	2900*	1330
3,0 m	3810*	2260	3280*	1595*	2990*	1185	2935*	1050
1,5 m	5170	2040	3945*	1445	3280*	1110	3040*	965
0,0 m	5570*	1850	4345*	1150	3430*	1040	3170*	960
-1,5 m	5430*	1820	4010*	1130	-	-	3300*	1130
-3,0 m	3430*	1945	-	-	-	-	3215*	1835

DIMENSIONI

	12002
A Altezza	2790 mm
B Larghezza	2400 mm
C Lunghezza di trasporto	7081 mm

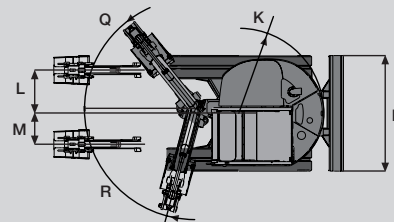
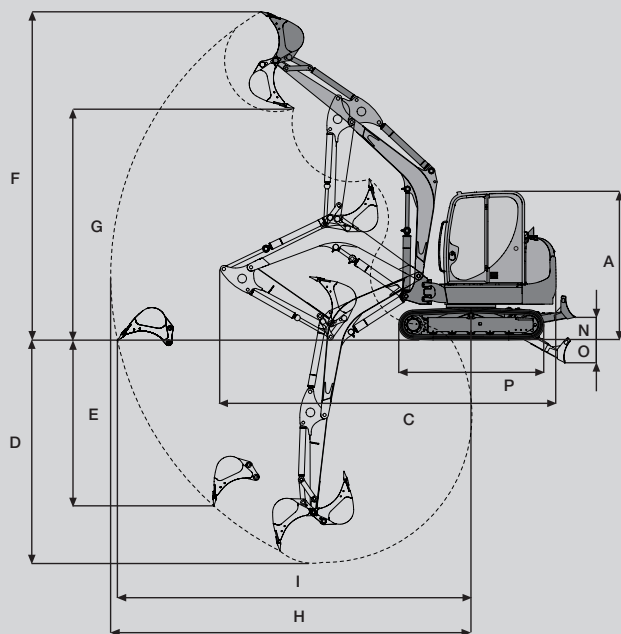
DATI DI SCAVO (MANICO CUCCHIAIO CORTO / LUNGO)

D Max. profondità di scavo	4480 / 4780 mm
E Max. profondità di scavo verticale	2810 / 3248 mm
F Max. altezza di scavo	7850 / 7946 mm
G Altezza massima di versamento	5480 / 5885 mm
H Raggio massimo di scavo	7760 / 7976 mm
I Max. raggio d'azione al suolo	7436 / 7802 mm

DATI DI SCAVO (GENERALI)

J Max. sporgenza laterale torretta	445 mm
K Raggio minimo di rotazione coda	1645 mm
L Max. traslazione braccio al centro benna lato destro	972 mm
M Max. traslazione braccio al centro benna lato sinistro	632 mm
N Max. altezza di sollevamento	620 mm
O Max. profondità lama	470 mm
P Lunghezza carro	3320 mm
Q Raggio max. brandeggio sx	80 °
R Max. forza di scavo	50 °
Peso di trasporto	11520 kg
max. forza di scavo (manico cucchiaio corto / lungo)	51,3 kN/42,7 kN
Forza di strappo al penetratore	72,4 kN

A = Sbraccio dal centro ralla, B = Altezza del carico dal livello del suolo

* La forza di sollevamento è limitata idraulicamente.

I dati (kg) s'intendono senza attrezzi di scavo e corrispondono alla ISO 10567. Laterale con supporto lama.

Non vengono superati né il 75% del carico statico di ribaltamento né l'87% della forza di sollevamento idraulica.



**WACKER
NEUSON**

DATI DI ESERCIZIO**12002****MOTORE**

Modello/Tipo	John-Deere 4045TF270
	motore turbo diesel 4 cilindri raffreddato ad acqua
Max. potenza	74 kW (100,6 PS)
Resa al volano ISO	74 kW (100,6 PS)
Cilindrata	4541 cm ³
Numero di giri nominale	2200 min ⁻¹
Batteria	12 V, 120 Ah
Capacità serbatoio diesel	130 l

**SISTEMA IDRAULICO**

Pompa	Doppia pompa a portata variabile tandem e pompa ad ingranaggi
Portata	118 + 118 + 21,5 l/min
Pressione dei circuiti traslazione/rotazione	300/320 bar / 230 bar

12002

Radiatore dell'olio idraulico	di serie
Capacità serbatoio olio idraulico	127 l
AUTOTELAIO E ROTAZIONE	
2 Velocità di traslazione	3,4 km/h und 5,8 km/h
Pendenza superabile	30° / 58%
Larghezza cingoli	500 mm
Numero rulli	6
Altezza dal suolo	420 mm
Pressione al suolo	0,40 kg/cm ²
Velocità rotazione	11 min ⁻¹
LAMA	
Larghezza / Altezza	2400 mm / 550 mm
Sollevamento / Abbassamento massimo risp.	620 mm / 470 mm
LIVELLO SONORO	
Livello potenza acustica (L_{wa}) (secondo 2000/14/EG)	101 dB (A)
Livello pressione acustica (L_{wp}) (secondo ISO 6394)	73 dB (A)

DOTAZIONE STANDARD**12002****DATI GENERALI**

Cingoli in acciaio 500 mm
Lama
Faro di lavoro sul braccio di sollevamento e nello chassis
Dotazione utensili, pompa per il grasso e manuale uso e manutenzione

MOTORE

Motore diesel JOHN DEERE raffreddato ad acqua

CABINA

Cabina e vetri sicurezza: Riscaldamento, finestrino laterale scorrevole, parabrezza scorrevole tergi-lava cristallo, rivestimento interno completo; la cabina é a norma FOPS

Autoradio completa di antenna e altoparlanti
Specchio retrovisore (sinistro)

IDRAULICA

Negative control system, selezione della portata
Radiatore dell'olio idraulico
Pilotaggio idraulico con comando joystick
Distribuzione a valvole secondo ISO, DIN, SAE, PCSA ed EURO
Freno di stazionamento per la rotazione e la traslazione
Raccordi dell'idraulica ausiliare (bidirezionale) sul braccio penetratore (2000 mm)
Valvole shock per idraulica ausiliare
2 velocità di traslazione
Valvola pilotata anticaduta per i pistoni braccio principale e pistone avambraccio
Somma delle portate sui pistoni braccio principale e pistone avambraccio

OPZIONI**12002****CABINA**

Aria condizionata
Sedile ammortizzato
Tettuccio parapiovra

IDRAULICA

3° circuito idraulico (con comando proporzionale)
Olio Panolin biologico
BP-Biohyd SE46 olio biologico
Innesto rapido faccia piana
Comando proporzionale (per idraulica ausiliare)
Valvole di sicurezza D
(Antiribaltamento e antiscoppio 1° braccio)
Valvole di sicurezza F
(Antiribaltamento e antiscoppio 1° e 2° braccio)
Tubature per pinza

VERNICIATURA

Verniciatura 1 RAL (Solo parti rosse)
Verniciatura 1 no RAL (Solo parti rosse)
Verniciatura cabina RAL (Solo colori RAL)

ALTRO

Faro cabina anteriore / anteriore e posteriore
Antifurto
Pompa fornitura carburante
Lampeggiante
Cingoli in gomma 500 mm
Zavorra
Penetratore lungo (+300 mm)
Security 24 (2000h / 2500h) (Proroga della garanzia a 24 mesi o 2000 / 2500 ore di lavoro)
Cingoli in acciaio 600 mm
Central di ingrassaggio

PACCHETTI OPZIONI

Pacchetto comfort Aria condizionata, pompa fornitura carburante, radio, specchi retrovisori destro, faro cabina (davanti e dietro)
Pacchetto specchi (Specchi retrovisori destro e sinistro)