

# 80 VJR / 100 VJR

	80 VJR	100 VJR
<b>Arbeitshöhe</b>	7.70 m	9.90 m
<b>Plattformhöhe</b>	5.70 m	7.90 m
<b>Schwenkhöhe</b>	4.23 m	6.67 m
<b>Reichweite</b>	3.25 m	3.15 m
<b>Korbarmdrehwinkel</b>	+70° / - 70°	
<b>Schwenkbereich des Arbeitskorbes</b>	+70° / - 70°	
<b>Schwenkbereich der Bühne</b>	350°	
<b>Tragfähigkeit</b>	200 kg	
<b>Personenzahl</b> (innen/außen)	2/1	
<b>Arbeitskorb</b> (Breite x Länge)	0.90 x 0.75 m	
<b>1. Gesamtbreite</b>	0.99 m	
<b>2. Gesamtlänge</b>	2.95 m	2.82 m
<b>3. Gesamthöhe</b>	1.99 m	
<b>4. Wenderadius innen</b>	0.49 m	
<b>5. Wenderadius außen</b>	1.98 m	
<b>6. Bodenfreiheit</b>	10 cm	
<b>7. Radstand</b>	1.20 m	
<b>Fahrgeschwindigkeit</b>	4.50 km/h	
<b>Arbeitsgeschwindigkeit</b>	0.65 km/h	
<b>Steigfähigkeit</b>	25 %	
<b>Max. zulässige Schrägneigung</b>	3.5 % / 2°	
<b>Bereifung</b>	16-5-11 1/4	
<b>Antriebsräder</b>	2 (hinten)	
<b>Lenkräder</b>	2 (vorne)	
<b>Gewicht</b> (variiert je nach angebaute Optionen und Serienausstattungen)	2250 kg	2650 kg
<b>Batterien</b>	250 Ah (C5) / 24 V	
<b>Integriertes Ladegerät</b>	30 Ah / 24 V	

## Serienausstattung

- Proportional-Bedienhebel
- Fahren bei max. Aushub möglich
- Akustisches Warnsignal und Kontrollleuchte bei Schräglage und Überlast
- Integriertes Ladegerät
- Manuelle Not-Absenkung
- Negativbremse
- Akustische Warneinrichtung im Arbeitskorb
- Betriebsstundenzähler
- Batterieladezustandsanzeige
- Kranösen
- Integrierte Diagnosehilfe
- Nicht markierende Reifen
- Nicht markierende Stollenreifen
- Nicht markierende Allzweckreifen
- Arbeitskorb mit Lochblechboden
- CAN-BUS-Technologie
- Werkzeugkasten im Arbeitskorb

## Sonderausrüstungen

- Blitzwarnleuchte
- Arbeitsscheinwerfer
- Vorbereitung für Druckluftanschluss
- Vorbereitung für Wasseranschluss
- 230 V Steckdose mit Differentialschalter
- Speziallackierung
- Bio-Öl
- Zentrale Befüllung der Batterien
- Übergabeprotokoll vor der Inbetriebnahme
- Sicherheitsgurt
- Kälteresistentes Spezialöl
- Batteriegel

80 VJR

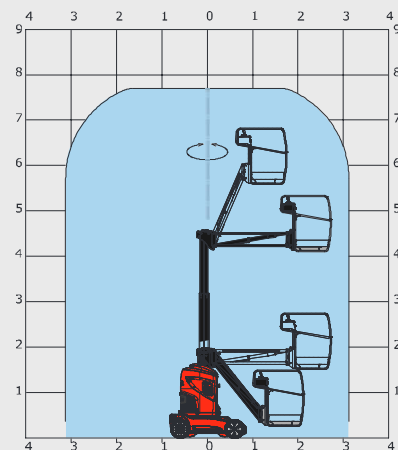

100 VJR

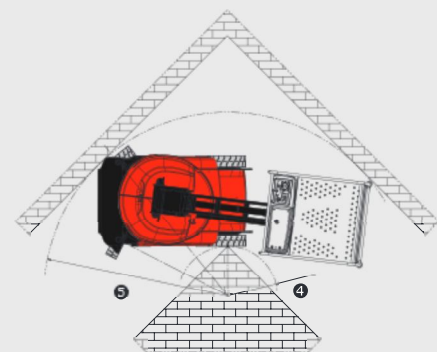
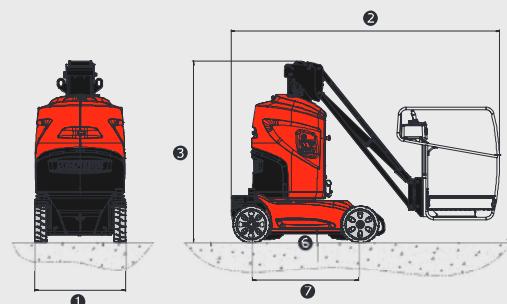
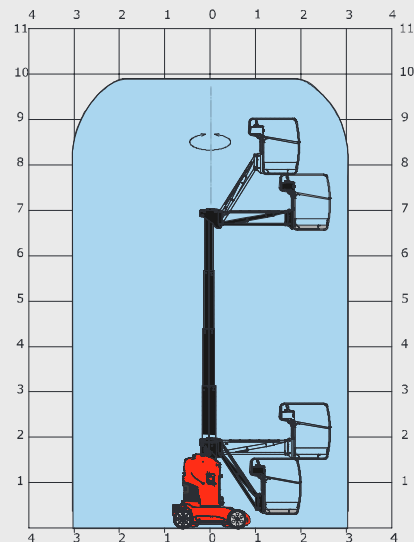

Dieser Prospekt enthält die Beschreibung der Ausführungen und möglichen Konfigurationen von Manitou-Produkten, die sich in ihrer jeweiligen Ausrüstung unterscheiden können. Die in diesem Prospekt dargestellten Ausrüstungen können je nach Ausführung zur Grundausstattung oder zur Sonderausrüstung gehören oder nicht erhältlich sein. Manitou behält sich das Recht vor, die beschriebenen und dargestellten Spezifikationen jederzeit und ohne Vorankündigung zu ändern. Die angegebenen Spezifikationen sind für den Hersteller nicht bindend. Für weitere Einzelheiten wenden Sie sich bitte an Ihren Manitou-Händler. Das Dokument ist vertraglich nicht bindend. Die Darstellung der Produkte ist vertraglich nicht bindend. Die Liste der Spezifikationen ist nicht erschöpfend. Die Logos sowie das visuelle Erscheinungsbild des Unternehmens sind Eigentum von Manitou und dürfen ohne Genehmigung nicht verwendet werden. Alle Rechte vorbehalten. Die Fotos und Zeichnungen in dieser Broschüre dienen nur zur Information und als Anhaltspunkt. MANITOU BF SA - Aktiengesellschaft mit Aufsichtsrat - Firmenkapital: 39 547 824 Euro - 857 802 508 RCS Nantes

